

258208

14 MAY



PATENTE
DE
INTRODUCCION

a favor de CROLLS, S. A., entidad española, domiciliada en Reus (Tarragona), calle Valls, s/n., por "PERFECCIONAMIENTOS EN LOS SISTEMAS TRANSMISORES DE MOVIMIENTOS ROTATIVOS A MAQUINAS LAVADORAS".

- . -

MEMORIA DESCRIPTIVA

La presente invención se refiere a unos perfeccionamientos introducidos en los sistemas transmisores de movimientos rotativos a máquinas lavadoras, mediante cuyos perfeccionamientos se consiguen varias e importantes ventajas con relación a las ejecuciones corrientes, cabiendo citar entre aquellas la regularidad funcional, el empleo de un mínimo de piezas, la simplicidad de maniobra, los movimientos carentes de brusquedad en el arranque o cambio y varias otras menos importantes.

10. Esencialmente, los citados perfeccionamientos

258308

14 MAY



5. consisten en conectar el tambor de la máquina a uno de los extremos de una transmisión reductora que comprende al menos dos etapas y un órgano de reenvío, mientras que el extremo opuesto de dicha transmisión está conectado con un motor para el accionamiento lento de la máquina, y dicho órgano de reenvío está unido a un segundo motor, de accionamiento rápido, por intermedio de un dispositivo de acoplamiento que lo desacopla cuando trabaja el primer motor y lo acopla para el accionamiento por el segundo.

10.

En una variante de ejecución, pueden instalarse tanto entre el órgano de reenvío y el segundo motor, como en cualquier punto de la transmisión, que lo conecta con el primer motor un dispositivo de rueda libre que hará el mismo efecto que el acoplamiento descrito.

15.

Para la mejor comprensión de la presente memoria descriptiva, se acompaña un dibujo en el que, tan sólo a título de ejemplo, se representan unos casos prácticos de ejecución de un conjunto transmisor de movimientos rotativos concebido de acuerdo con los perfeccionamientos.

20.

En dicho dibujo, la figura 1 muestra en planta una máquina lavadora conjugada con dos motores para otras tantas velocidades (lavado y escurrido); la figura 2 corresponde a una vista en alzado frontal de la figura anterior; las figuras 3 y 4 representan variantes en las que las poleas de los motores se hallan combinadas con dispositivos de rueda libre; y la figura 5 es

25.

258308 1A



una vista de uno de tales dispositivos de acción unilateral.

- De acuerdo con el objeto de la presente demanda, en conjunción con tambor lavador -A-, se instalan dos
5. electromotores independientes -B- y -C-, portador el primero de la polea -D-, en tanto que el segundo dispone de las -E- y -F-, de diferencia de diámetro y solidarias de las que la mayor enlaza, a través de la transmisión -G-, con la -D-, en tanto que la menor lo hace, a través
10. de la segunda transmisión -H-, con la polea -I- del tambor -A-. Las poleas -E- y -F- son locas sobre el árbol del motor -C- y están unidas a un dispositivo de embrague -J- acoplado a dicho árbol maniobrable con ayuda de una palanca adecuada -K-.
15. Mediante este embrague -J-K- es posible obtener el acoplamiento de las poleas -E- y -F- con el eje motor -C-, en cuyo momento la transmisión (alta velocidad) queda establecida por los siguientes elementos: Motor -C-, polea -F-, transmisión -H-, polea -I-, y tambor
20. -A-, girando libremente el motor -B-. Si se abre el embrague, o sea si se descoplan las poleas -E- y -F- del eje del motor -C-; este último queda inactivo, actuando el motor -B-, por la polea, -D-, transmisión -G-, reenvío -E- y -F-, transmisión -H- y polea -I- para obtener
25. la velocidad lenta de lavado.

En las realizaciones que muestran las figuras 3 y 4, se adopta para las poleas -D- y -E-F- sendos dispositivos de rueda libre -L-, formados por la propia po-



14 MAR

258308

lea como tambor y por un rotor unido al respectivo eje de giro y portador de medios de bloqueo, que pueden estar constituidos por bolas o rodillos tensadas por resortes, por cuñas o similares, tal como se aprecia en la figura 5.

5.

En el caso de la figura 3, el motor -B- arrastra a su transmisión -G- solamente en el sentido de trabajo del aludido dispositivo -L-, o sea en el de enclavamiento de sus piezas de bloqueo internas. En este momento, las poleas -E-F-, al no estar embragadas por -J- al eje del motor -C-, giran locas sobre el árbol de este último y transmiten el impulso de -B- a la polea final -I-. Cuando se cierra el embrague -J-, el funcionamiento es el mismo descrito en relación con

10.

las figuras 1 y 2, pero el motor -B- no es arrastrado en vacío.

15.

En la ejecución de la figura 4 se obtiene un resultado equivalente al explicado, con la única diferencia de que el embrague -J- ha sido substituído por la rueda libre con el mismo efecto.

20.

Serán independientes del objeto de la invención los elementos complementarios de mando, características de las transmisiones y poleas, forma de actuación del embrague y dispositivos de escape, velocidades de trabajo de la lavadora y demás detalles de carácter secundario que no afecten a su esencialidad.

25.

14 MAY



258308

NOTA

Se reivindica como objeto de la presente patente de introducción:

5. 1. Perfeccionamientos en los sistemas transmisores de movimientos rotativos a máquinas lavadoras, que consisten esencialmente en conectar el tambor de la máquina a uno de los extremos de una transmisión reductora que comprende al menos dos etapas y un órgano de reenvío, mientras que el extremo opuesto de dicha transmisión está conectado con un motor para el accionamiento lento de la máquina, y dicho órgano de reenvío está unido a un segundo motor, de accionamiento rápido, por intermedio de un dispositivo de acoplamiento que lo desacopla cuando trabaja el primer motor y lo acopla para el accionamiento por el segundo.
10. 2. Perfeccionamientos en los sistemas transmisores de movimientos rotativos a máquinas lavadoras, según la reivindicación 1, que se caracteriza porque uno de los elementos de la transmisión primaria que conecta el motor de accionamiento a baja velocidad con el órgano de reenvío comprende un dispositivo de rueda libre que arrastra los elementos accionados en el sentido de funcionamiento.
15. 3. Perfeccionamientos en los sistemas transmisores de movimientos rotativos a máquinas lavadoras, según la reivindicación 1, que se caracteriza porque el
20. 25.

258308¹⁴

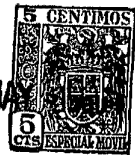

órgano de neenvío está conectado con el motor de accio-
namiento a alta velocidad por un dispositivo de rueda
libre que arrastra al primero en el sentido de acciona-
miento.

5. 4. Perfeccionamientos en los sistemas transmi-
siones de movimientos rotativos a máquinas lavadoras.

La presente memoria descriptiva consta de seis
hojas foliadas, escritas a máquina por una sola cara.

Barcelona, a 14 de mayo de 1960.

GROLLS, S. A.

p. a.

CROLLS, S.A.

Dos hojas
hoja n.º 1

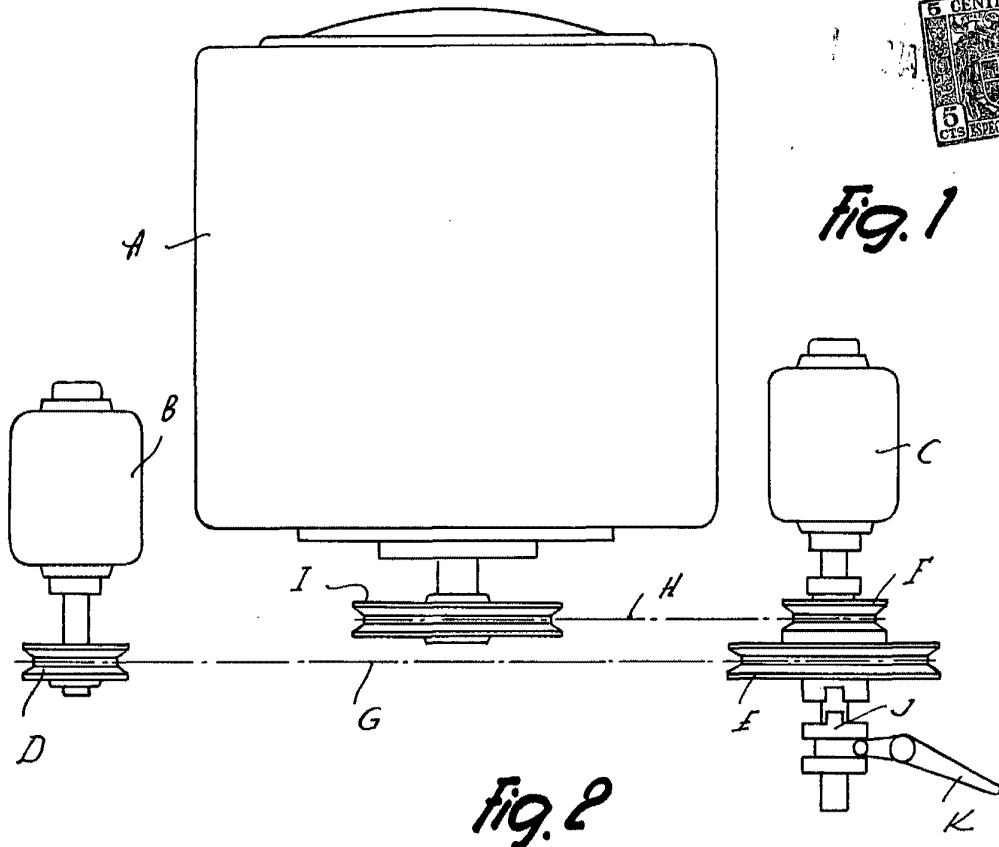

Fig. 1

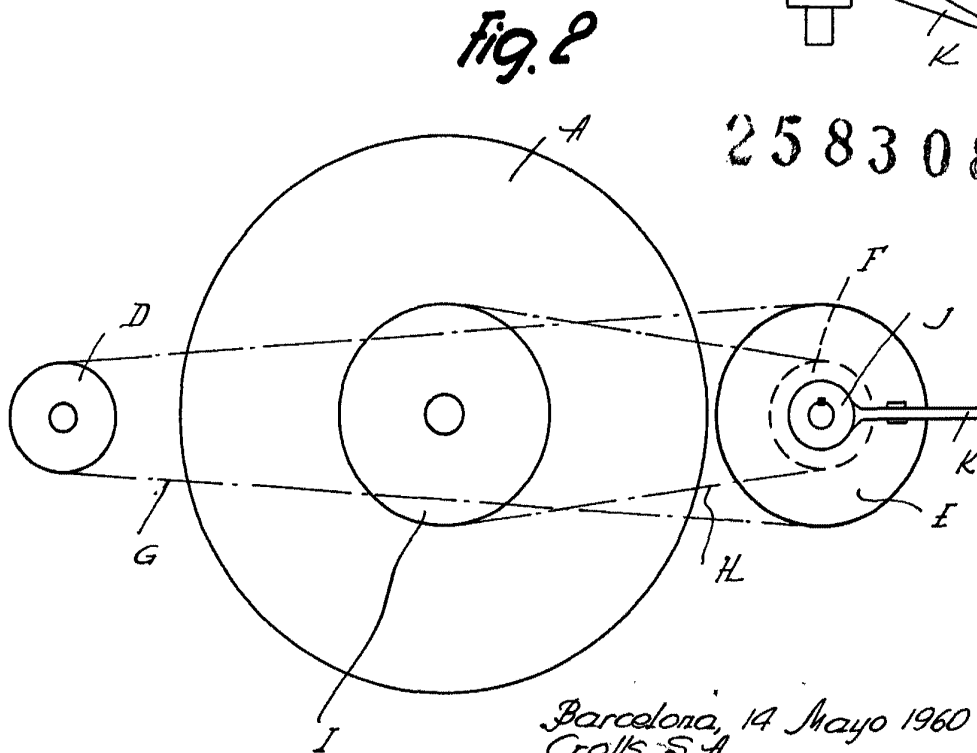

Fig. 2

258308

Barcelona, 14 Mayo 1960
Crolls, S.A.

p.a.



Fig. 3

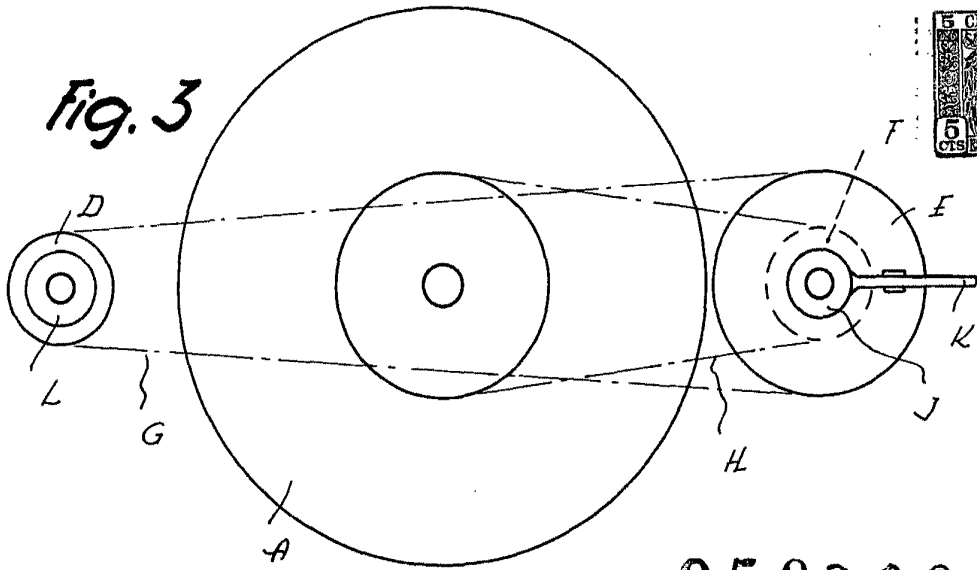

258308

Fig. 4

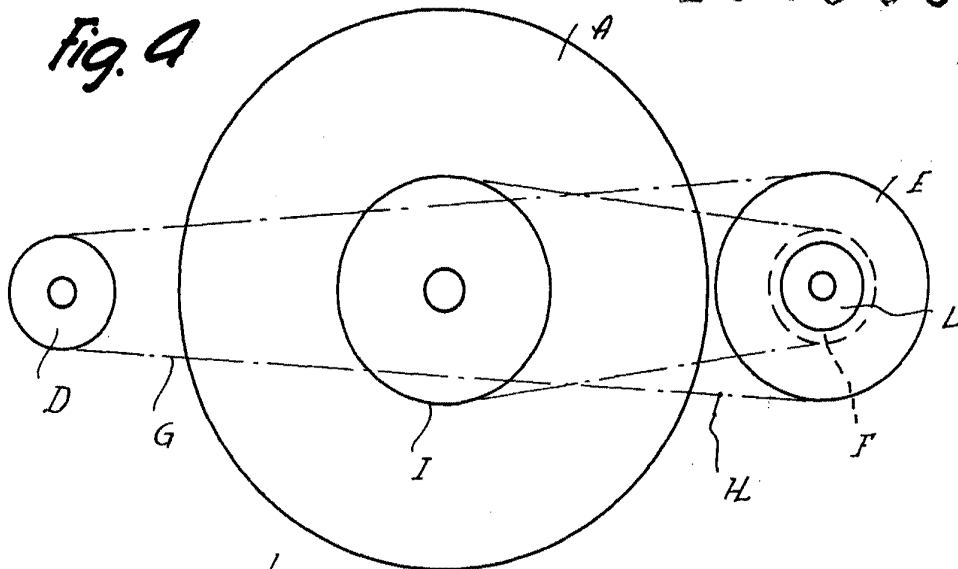
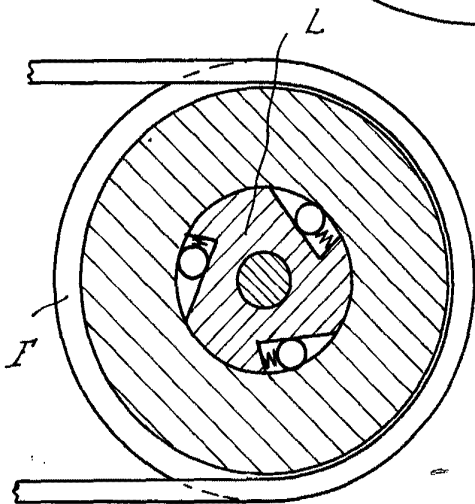

Fig. 5



Barcelona, 14 Mayo 1960

Crolls, S. A.

f.a.

6009