

11	NUMERO	258255	10	Y
21				
22	FECHA DE PRESENTACION			



ESPAÑA

MODELO DE UTILIDAD

1 DIC. 1981

30	PRIORIDADES:			
31	NUMERO		32	FECHA
			33	PAIS

47	FECHA DE PUBLICIDAD		51	CLASIFICACION INTERNACIONAL
				A47G25/06

54 TITULO DE LA INVENCIÓN

"PERCHA PERFECCIONADA"

71 SOLICITANTE (S)

DON CARLOS MARTIN AMASUNO

DOMICILIO DEL SOLICITANTE

Carretera de Badalona 1, SAN FAUSTO DE CAMPENTELLAS (Barcelona)

72 INVENTOR (ES)

73 TITULAR (ES)

DON CARLOS MARTIN AMASUNO

74 REPRESENTANTE

D<sup>a</sup> MARIA LUISA ISERN CUYAS, Agente Oficial Propiedad Industrial

MEMORIA DESCRIPTIVA

El presente modelo de utilidad se refiere a una percha perfeccionada.

5. En la invención se ha ideado una percha mural del tipo obtenida a partir de un perfil metálico extrusionado, que configura en su cara de respaldo un alojamiento en cola de milano para recibir a una placa de material moldeado previamente fijada al paramento a través de medios convencionales, tales como tornillos o similares.

10. Para el solidarizado de la pieza integrante de la percha al elemento de soporte, se dispone en una de las guías en cola de milano, un orificio roscado para un tornillo de presión.

15. Con el fin de facilitar la explicación, se acompaña a la presente memoria descriptiva de una lámina de dibujos en la que se ha representado un caso de realización que se cita a título de ejemplo.

En los dibujos:

20. La figura única, muestra una vista en perspectiva de la percha -1-, que en su cara de respaldo configura dos guías -2- y -3-, en cola de milano, para recibir a la placa -4-, de bordes biselados -5-, y con orificios colisos -6- para los medios de fijación de la misma al paramento.

25. La fijación de la percha se consolida con el tornillo -7- de presión, pasante a través del orificio roscado -8-

de la guía -2-.

El modelo, dentro de su esencialidad, puede ser llevado a la práctica en otras formas de realización que difieran en detalle de la indicada a título de ejemplo en la descripción y a las cuales alcanzará igualmente la protección que se recaba. Podrá, pues, construirse en cualquier forma y tamaño, con los materiales más adecuados, por quedar todo ello comprendido en el espíritu de las reivindicaciones.

- . -

N O T A

10. Descrito el objeto del presente invento, se declaran como no divulgadas ni practicadas en España las siguientes reivindicaciones:

15. 1. Percha perfeccionada, caracterizada esencialmente por el hecho de presentar en la superficie de respaldo, unas guías en cola de milano destinadas a recibir a una placa previamente fijada al paramento, cuya placa presenta bordes en bisel al efecto, sobre uno de los cuales actúa un tornillo de presión pasante a través de un orificio roscado de una de las guías citadas.

2. Percha perfeccionada.

20. Según se describe y reivindica en la presente memoria descriptiva que consta de 4 hojas foliadas y escritas a máquina por una sola de sus caras, acompañadas de los dibujos reglamentarios.

Madrid, a

p.a.

~~M.<sup>a</sup> LUISA ISERN CUYAS~~

.....  
N  
.....  
O  
.....  
O  
.....  
O  
.....

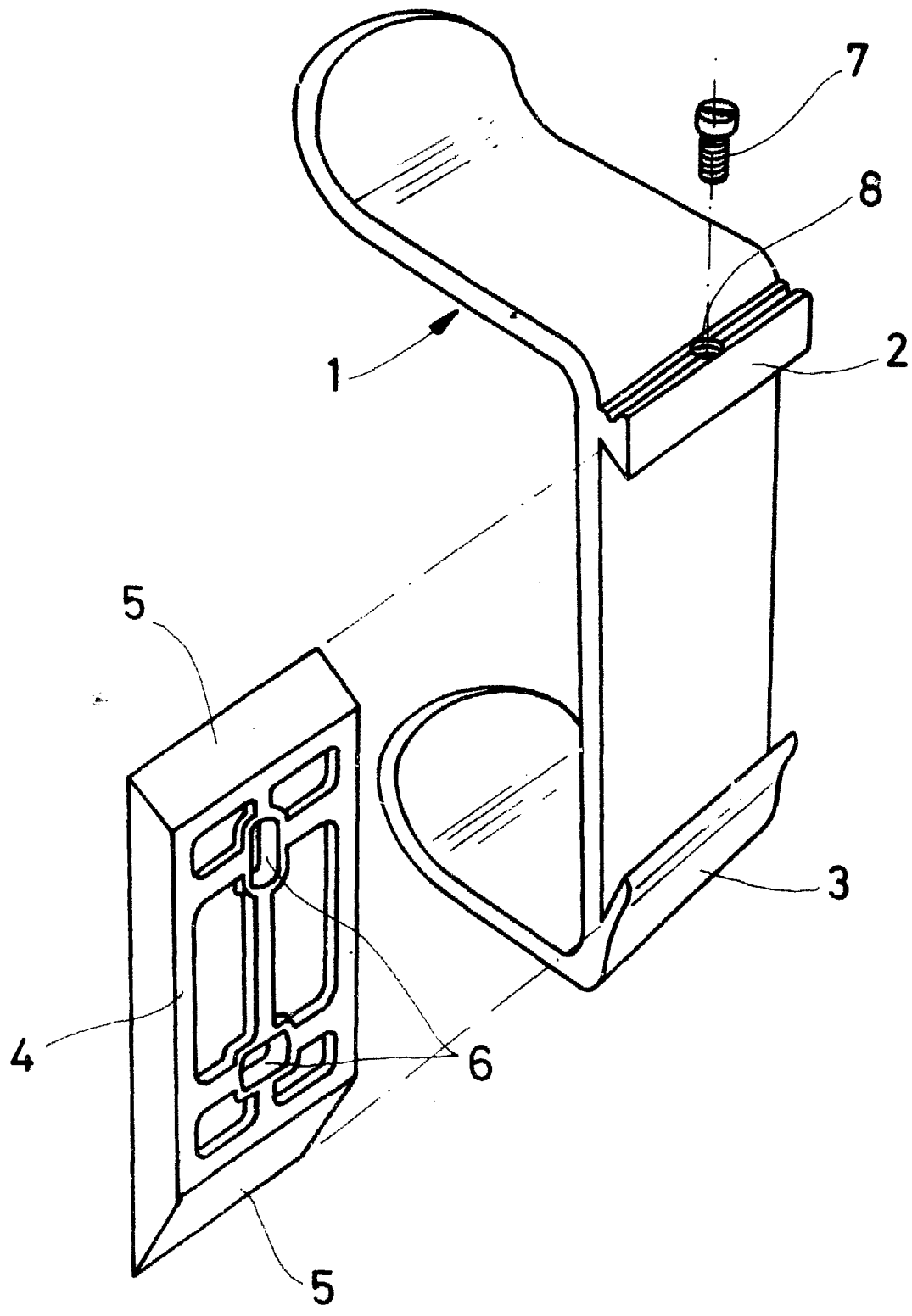

Madrid, a  
p. a.  
LITISA ISERN CUYAS