

19	ES	11	NUMERO	258254	10	Y
		21				
		22	FECHA DE PRESENTACION			



ESPAÑA

MODELO DE UTILIDAD

1 DIC. 1981

30	PRIORIDADES	32	FECHA	33	PAIS
31	NUMERO				

47	FECHA DE PUBLICIDAD	54	CLASIFICACION INTERNACIONAL
			Int. C. E 5 C 17/04

54	TITULO DE LA INVENCIÓN
	"PASADOR PARA PUERTAS Y SIMILARES"

71	SOLICITANTE (S)
	DON CARLOS MARTIN AMASUNO

	DOMICILIO DEL SOLICITANTE
	Carretera de Badalona nº 1 - San Fausto de Campcentellas (Barcelona)

72	INVENTOR (ES)

73	TITULAR (ES)
	DON CARLOS MARTIN AMASUNO

74	REPRESENTANTE
	D ^a M ^a LUISA ISERN CUYAS, Agente Oficial Propiedad Industrial

MEMORIA DESCRIPTIVA

El presente modelo de utilidad se refiere a un pasador para puertas y similares.

En la invención se ha ideado un pasador destinado para puertas de doble hoja y del tipo constituido por un vástago móvil axialmente en el canto de una hoja, y destinado para alojarse en una hembrilla o cavidad que presenta el marco o parte fija con el fin de inmovilizar la hoja de la puerta correspondiente.

10. El pasador que se preconiza comprende como elementos integrantes un perfil en "U" con sus bordes vueltos ortogonalmente, en función de guía para un fleje a cuyos extremos se asocian respectivamente una pieza tirador y un vástago, presentando éste último dos posiciones estables relativas a la posición de servicio e inoperante.

15. Con el fin de facilitar la explicación se acompaña a la presente memoria descriptiva de una lámina de dibujos en la que se ha representado un caso de realización que se cita a título de ejemplo.

En los dibujos:

20. La figura 1, es un despiece en perspectiva del pasador, según el modelo.

La figura 2, corresponde a una vista frontal del

pasador en su posición de servicio.

Haciendo referencia a las figuras se aprecia en su realización un pasador para puertas que comprende una guía -1- para un fleje -2-, que presenta un trazado trapecial -3-,
5. que constituye un patín para el deslizado ajustado en dicha guía -1-.

El fleje -2- presenta en ambos extremos sendos taladros -4-4'- en los que se alojan las cabezas circulares -5- y -6-, de la pieza tirador -7- y de la pieza -8- que configura
10. el vástago pasador -9-.

La pieza tirador -7- conforma una anilla -10- de asidero.

La pieza -8- presenta una cavidad -11- para el muelle -12- que presiona la bola -13- en los orificios, -14-15- que
15. definen posiciones estables del pasador.

La guía -1-, presenta en su base taladros -16- para los medios de fijación del conjunto al canto de la puerta.

El modelo, dentro de su esencialidad, puede ser
llevado a la práctica en otras formas de realización que
20. difieran en detalle de la indicada a título de ejemplo en la descripción y a las cuales alcanzará igualmente la protección que se recaba. Podrá, pues, construirse en cualquier forma y tamaño, con los materiales más adecuados, por quedar todo ello comprendido en el espíritu de las reivindicaciones.

N O T A

Descrito el objeto del presente invento, se declaran como no divulgadas ni practicadas en España, las siguientes reivindicaciones:

5. 1. Pasador para puertas y similares, del tipo destinado para la fijación de la hoja de una puerta doble, caracterizado esencialmente por comprender una guía de sección en "U" con sus bordes vueltos ortogonalmente, y orificios en su base para paso de los medios convencionales de fijación de la misma al canto de la puerta; porque en dicha guía desliza un patín constituido por un fleje de trazado trapecial en cuyos extremos coplanarios existen taladros para alojar respectivamente las cabezas de una pieza tirador-empujador y de una pieza conformadora del vástago pasador, cuyas piezas presentan sección prismática para su deslizado en la guía; y porque la pieza conformadora del vástago pasador presenta una cavidad para una bola con asiento elástico para su alojado en dos orificios de la guía, en los que se posiciona el pasador en las posiciones activa e inoperante.

2. Pasador para puertas y similares.

20. Según se describe y reivindica en la presente memoria descriptiva que consta de 4 hojas foliadas y escritas a máquina por una sola cara, acompañadas de los dibujos reglamentarios.

Madrid, a
p.a.

M.ª LUISA ISERN CUYAS

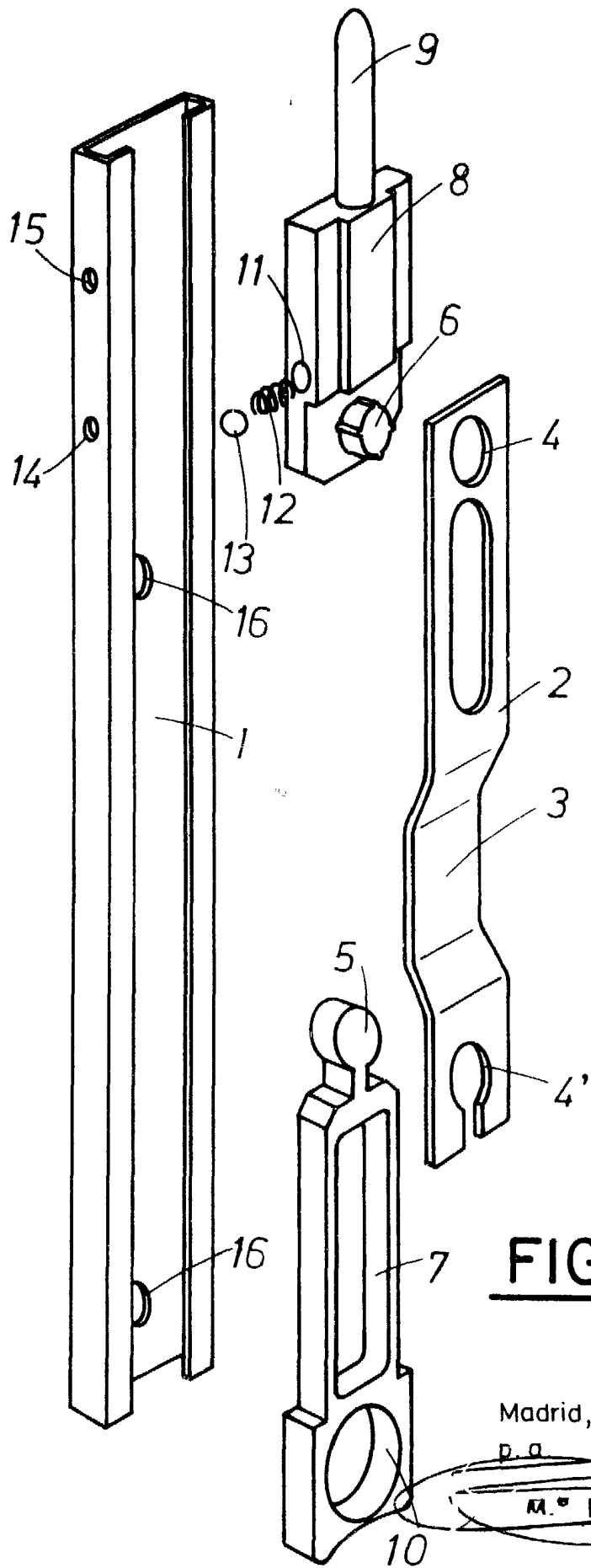

FIG. 1

Madrid, a
D. A.

M.ª LUISA JERRI CIVAS

FIG. 2

