

El Modelo de Utilidad que se refiere la presente Memoria, está destinado a garantizar la explotación y la propiedad exclusivas, en todo el territorio nacional, de un soporte económico para series cortas de tornillos y piezas análogas.

Cada día está más difundido el hecho de presentar al público consumidor conjuntos comerciales constituidos por la reunión de dos o más artículos complementarios para una determinada aplicación que se agrupan en un embalaje común que puede ser de cualquier tipo, como una caja, un complejo tipo burbuja transparente sobre una base de cartón (denominado también "blister"), etc.

La mayor parte de las veces, estos conjuntos comerciales se refieren a apliques, herrajes, bisagras y otros productos que se expenden junto con los tornillos, clavos tacos, etc., que han de facilitar su montaje.

El ser dichos artículos complementarios de tan diferentes formas complica y encarece el empaquetado o envasado de los mismos. Por ejemplo, en el caso concreto de un conjunto comercial constituido por un cerrojillo y los seis tornillos que se necesitan para su montaje, al que nos vamos a referir en la subsiguiente descripción como aplicación más idónea, tanto si el embalaje conjunto es una caja como si es un "blister", es necesario agrupar los seis tornillos por varias razones: si se trata de una caja, es necesario al menos envolver los tornillos con un papel formando un paquete que evita que se pierdan y que suenen al ir sueltos dentro de aquella; y si se trata de un "blister", es obligado utilizar una caja (generalmente de

30

materia: plástico transparente que deja ver su contenido) que los agrupe ya que sueltos presentan serias dificultades para el montaje de la burbuja transparente sobre la base de cartón.

35

Todas estas dificultades quedan resueltas con el soporte económico objeto del presente Modelo, el cual consiste en dos simples bandas de papel, de un tamaño adecuado en cada caso a las necesidades, que están mantenidas en posición paralela por otra banda de papel, en este caso ondulada, cuyos lomos se adhieren por encolamiento alternadamente a las superficies interiores de las bandas exteriores. Así se determinan unos huecos transversales aptos para que en ellos se introduzcan los tornillos utilizando uno de cada dos huecos, de manera que dichos tornillos son mantenidos agrupados en posición paralela formando un conjunto especialmente adecuado para ser fijado con adhesivo en el interior de la caja de embalaje o para ser recubierto por la burbuja transparente que forma el "blister" al mismo tiempo que el cerrojillo, la bisagra o el herraje de que se trate.

40

45

50

Para mejor comprensión del objeto y solamente a título de ejemplo, se adjunta una hoja de planos en la que:

La fig. 1ª, representa la vista lateral en alzado del soporte económico según el Modelo, en el que, teniendo capacidad para seis, ha sido incluido un solo tornillo.

55

La fig. 2ª, representa la vista superior en planta del soporte representado en la fig. 1ª.

Según lo diseñado, puede verse la banda exterior lisa -1-, la banda exterior lisa -2-, idéntica a la anterior, y la banda interior ondulada -3-, cuyos lomos se adhieren

60 ~~alternativamente a uno y~~ otra de las anteriores para cons-
tituir los huecos utilizables -4- que van alternados con -
otros no utilizables -5-. En el de la izquierda de los hue-
cos utilizables -4- va acoplado con cierto ajuste el torni-
llo -6-.

65 Son variables las circunstancias de tamaño, forma y ma-
terial particularmente referidas a cada uno de los elemen-
tos que integran el conjunto, en el que podrá ser variado
todo aquello que no suponga una alteración de la esencial-
70 dad del objeto expuesto en la pasada descripción, la cual
deberá ser considerada en su más amplio sentido y no como
una limitación de posibilidades de realización.

N O T A

75 EN RESUMEN: El Modelo de Utilidad que, por veinte años,
se solicita para todo el territorio nacional, ha de recaer
sobre las siguientes reivindicaciones:

1ª.- "SOPORTE ECONOMICO PARA SERIES CORTAS DE TORNILLOS
Y ANALOGOS", caracterizado por estar constituido por dos -
bandas lisas de papel o material análogo, mantenidas en po-
sición paralela por una banda interior ondulada cuyos lo-
80 mos son transversales y se adhieren por encolamiento alter-
nativamente a las superficies interiores de las bandas ex-
teriores para constituir unos huecos utilizables que van -
alternados con otros no utilizables, en los primeros de -
los cuales se acoplan con cierto ajuste los tornillos que
85 constituyen la serie a agrupar para su fácil embalaje.

2ª.- "SOPORTE ECONOMICO PARA SERIES CORTAS DE TORNILLOS
Y ANALOGOS"

Todo conforme queda expresado en la presente Memoria -
descriptiva, que consta de cinco páginas escritas a máqui-
na por una sola cara, y dibujos que se acompañan.

Madrid, 12 de mayo de 1.981

F.A.

ANTONIO ARISTA



Estado: JUAN GUERRERO

12.08.81

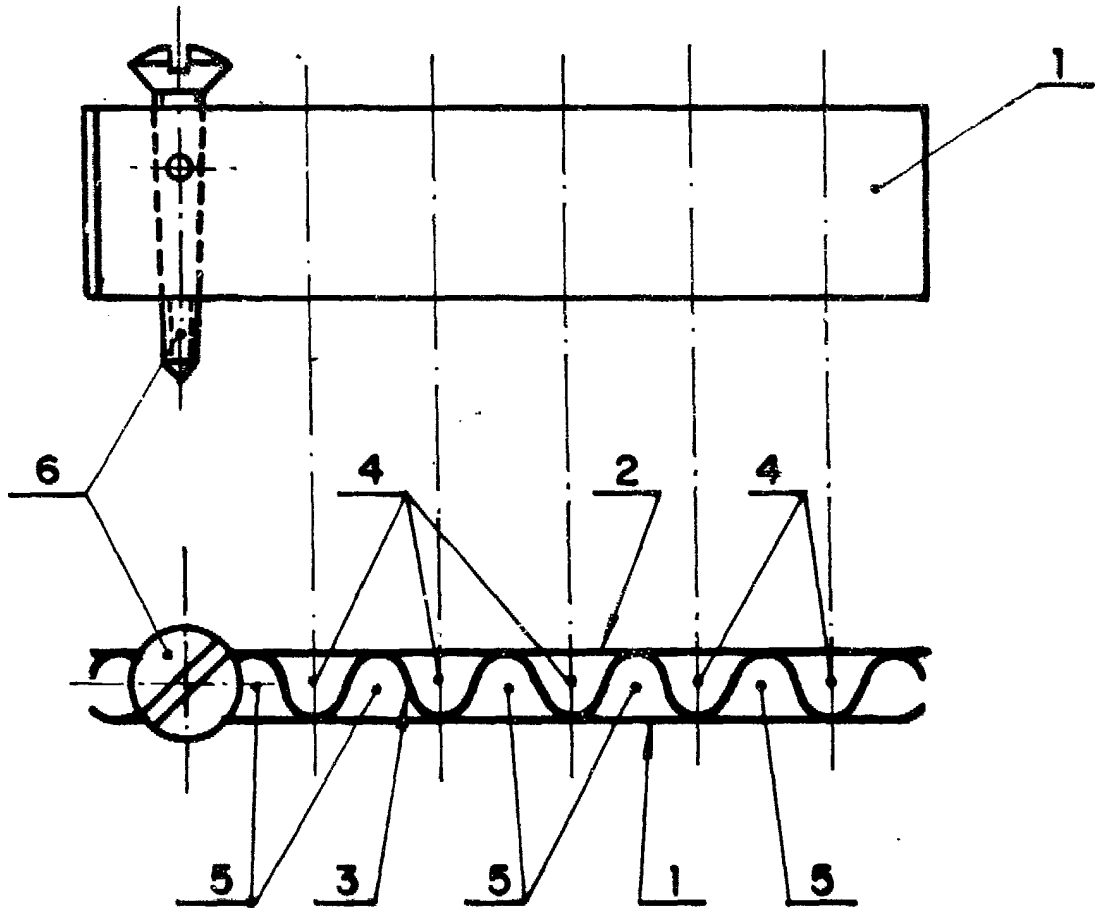

Madrid e 12 de Mayo de 1.981

ANTONIO ARIGA
P.A. F. P.

[Handwritten signature]
Firmador JUAN GUERRERO

ESCALA VARIABLE