



ESPAÑA

12 · 0 · 9 · 0 · 1

10

ES

11

21

22

NUMERO	258231
FECHA DE PRESENTACION	22 ABR. 1981

10 Y

MODELO DE UTILIDAD

1 DIC. 1981

30 PRIORIDADES:	31 NUMERO	32 FECHA	33 PAIS
-----------------	-----------	----------	---------

47 FECHA DE PUBLICIDAD	81 CLASIFICACION INTERNACIONAL
	INT. C. G 0 9 F 1 1 0 2

54 TITULO DE LA INVENCIÓN

"ELEMENTOS PARA LA CONFORMACION DE COLUMNAS PUBLICITARIAS".

71 SOLICITANTE (S)

EXPOLUZ DE PUBLICIDAD EXTERIOR, S.A.

DOMICILIO DEL SOLICITANTE

BARCELONA - Avda. de Pau Casals, 7

72 INVENTOR (ES)

73 TITULAR (ES)

74 REPRESENTANTE

D. Luis Durán Cuevas



MEMORIA DESCRIPTIVA

El presente Modelo de Utilidad se refiere a unos elementos que se hallan especialmente diseñados para acoplarse a paneles publicitarios de forma y manera que, debidamente dispuesto el conjunto, simule una columna.

5. El importante aumento ocurrido en los últimos tiempos en la publicidad vial y con preferencia la situada en lugares públicos ha traído como consecuencia el que se estén estudiando todas las maneras posibles de conseguir colocar paneles provistos de dibujos y leyendas publicitarias en cualquier lugar, intentando cubrir a la vez no solo dicha finalidad publicitaria sino otra de tipo estético, que contribuya a facilitar la mayor adecuación del elemento publicitario al lugar en que se encuentra colocado.
10. Los elementos objeto del presente Modelo de Utilidad vienen a aportar tal finalidad, por cuanto con ellos lo que se pretende es simular que una serie de paneles publicitarios, dispuestos formando una figura geométrica en el espacio bien un prisma o un cilindro, apoyados sobre un estrecho pilar central, fijado superior e inferiormente en el suelo y techo de un edificio o lugar público, constituyen una columna semejante a las muchas otras que se hallen en el mismo lugar.
15. Para conseguir tal finalidad, los elementos reivindicados se dispondrán revistiendo el pilar central alrededor del cual se hallan ubicados los paneles publicitarios, en posición superior e inferior a los mismos,
20. El presente Modelo de Utilidad se refiere a unos elementos que se hallan especialmente diseñados para acoplarse a paneles publicitarios de forma y manera que, debidamente dispuesto el conjunto, simule una columna.
25. El importante aumento ocurrido en los últimos tiempos en la publicidad vial y con preferencia la situada en lugares públicos ha traído como consecuencia el que se estén estudiando todas las maneras posibles de conseguir colocar paneles provistos de dibujos y leyendas publicitarias en cualquier lugar, intentando cubrir a la vez no solo dicha finalidad publicitaria sino otra de tipo estético, que contribuya a facilitar la mayor adecuación del elemento publicitario al lugar en que se encuentra colocado.



5. simétricamente dispuestos, de forma que el inferior de la impresión de una columna, ventajosamente circular, que en sancha su diámetro poco antes de introducirse en la zona ocupada por los paneles, mientras que simétricamente, la superior tiene un diámetro mayor que posteriormente se es trecha hasta conectar con el techo, dando un acabado agra dable y estético.

10. Dichos elementos reivindicados poseerán además unas pletinas que facilitarán su fijación tanto al techo como al suelo, asegurando una perfecta adecuación a la finalidad para la que han sido diseñados.

15. Para facilitar la explicación se acompaña a la presente memoria una hoja de dibujos en la que se ha representado, a título de ejemplo ilustrativo y no limitativo, un caso de realización de unos elementos para la con formación de columnas publicitarias según los principios de las reivindicaciones.

En los dibujos:

20. En la figura 1 aparece una vista en alzado de una columna realizada a partir de los elementos reivindicados.

25. En cuanto a la figura 2 es de ver en la misma los dos tipos distintos de elementos que se reivindicán y que en su conjunto facilitarán la obtención de dicha columna.

Tal y como es posible deducir de la indicada ho ja de dibujos los elementos objeto de la presente invención servirán para la simulación como columna de un pilar -1-

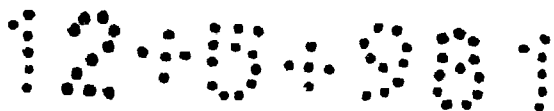

unido al suelo -2- y al techo -3- y soportando a su alrededor y ventajosamente en su parte central un grupo de paneles publicitarios -4- adoptando forma de una figura geométrica en el espacio, para lo cual se colocará en

5. su parte inferior un elemento -5- constituido por una zona inferior -6- cilíndrica que se prolonga superiormente en otra -16- de mayor diámetro y que queda apoyada en la parte baja de los paneles, mientras que en la parte inferior de -6- se han colocado una serie de pletinas -7- que asegurarán la unión al suelo, estando dichas pletinas situadas alrededor de un tubo central -8- que rodeará al pilar -1- y al que se unirá mediante tornillos -9-.

- Por lo que se refiere a la parte superior se ha previsto un elemento -10- provisto de una zona de menor diámetro -11- y otra de mayor diámetro -12-, hallándose ésta carente de sus dos bases lo cual no ocurre en -5- el cual se halla provisto de su base inferior, tendente todo ello a facilitar el montaje del conjunto, poseyendo además dicho elemento -10- en su parte superior unas pletinas -13- que facilitarán su unión al techo -3- y colocadas alrededor del tubo central -14- que mediante tornillos -15- facilitará la unión al pilar -1-.

- Una vez colocados y fijados tanto en el suelo y techo como en el pilar los dos elementos -5- y -10- objeto de la presente invención, el conjunto del elemento publicitario, simulará una columna, alrededor de la cual se han fijado los paneles, dando un aspecto de mayor volumen y calidad al conjunto.

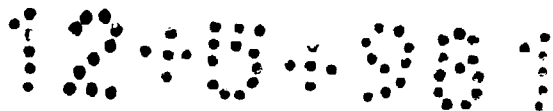

N O T A.

Se reivindica como objeto de este registro por Modelo de Utilidad:

5. 1.- Elementos para la conformación de columnas publicitarias, caracterizados por consistir en cilindros de un cierto diámetro que se prolongan en otros de menor altura y mayor diámetro, pudiendo estos segundos tener o carecer de la base que relaciona a ambos y careciendo en cualquier caso de la restante, presentando por la boca Li
10. bre del cilindro de menor diámetro una pluralidad de ple tinas dispuestas en posición radial, que facilitarán su unión al techo o suelo al que se pretenda fijar, pletinas que emergen de un tubo central provistas de orificios que permitirán la fijación de dichos elementos alrededor de un
15. pilar, ventajosamente metálico.

20. 2.- Elementos para la conformación de columnas publicitarias, según la reivindicación primera, caracteriz ados porque una vez debidamente colocados, fijados al suelo y techo respectivamente y rodeando a un pilar vert ical de pequeño diámetro que mantiene en posición a una pluralidad de paneles publicitarios dispuestos formando una figura geométrica en el espacio, lograrán dar el as 20. pecto de que dichos paneles se han colocado alrededor de una columna convencional.

25. Sean cuales fueren las circunstancias que concur rran en la esencialidad del Modelo de Utilidad definido en las anteriores reivindicaciones, cuyo objeto es:

3.- "ELEMENTOS PARA LA CONFORMACION DE COLUMNAS

12.05.901

PUBLICITARIAS".

Consta la presente memoria de siete hojas folia
das, mecanografiadas por una sola cara y de los dibujos
unidos a la misma.

5. Barcelona, **22 ABR. 1981**

P.A. de EXPOLUZ DE PUBLICIDAD EXTERIOR, S.A.

LUIS DURAN CUEVAS

p. p.

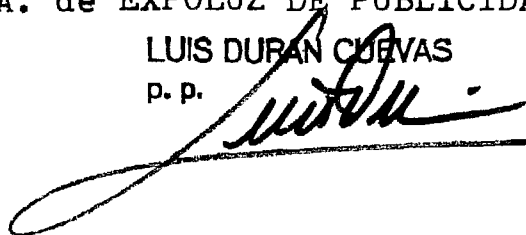

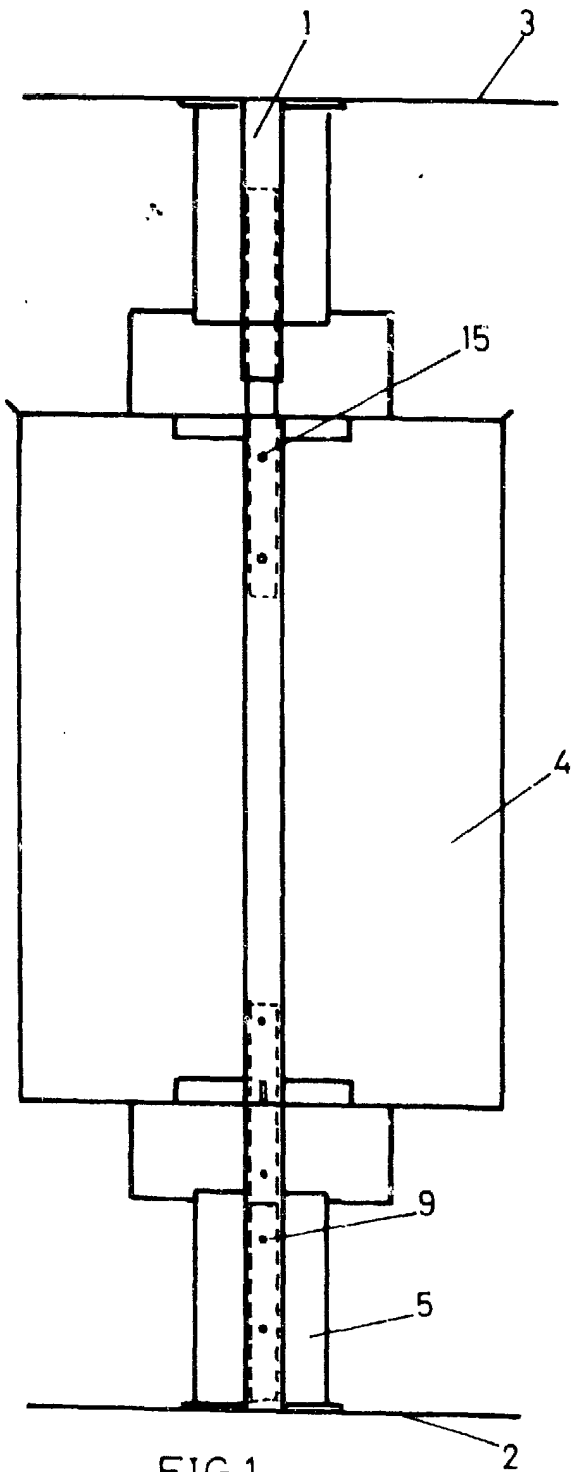
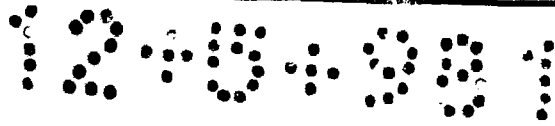

FIG. 1

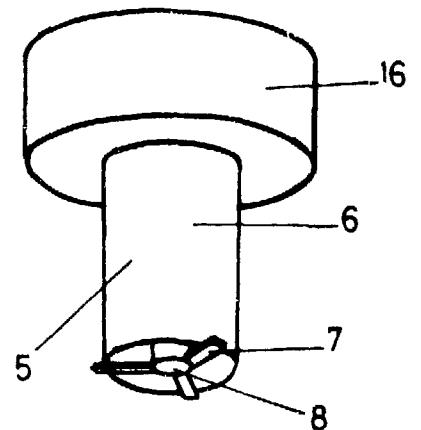
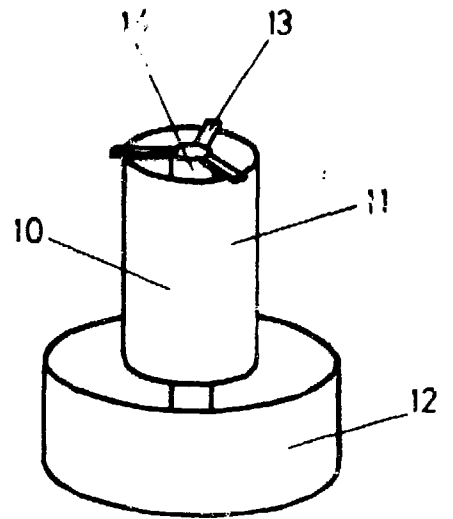

FIG. 2

BARCELONA 22 ABR. 1981
P.A.

LUIS DURAN OUEVAS
p. p.