

10	ES	11	258200	10	Y
		21			
		22	FECHA DE PRESENTACION		



ESPAÑA

MODELO DE UTILIDAD

1 DIC. 1981

30	PRIORIDADES:	32	FECHA	33	PAIS
31	NUMERO				

47	FECHA DE PUBLICIDAD	51	CLASIFICACION INTERNACIONAL
			E 0 6 B 9 / 1 7

54	TITULO DE LA INVENCIÓN
GUIA ARTICULADA PARA PERSIANAS.	

71	SOLICITANTE (S)
NOUPLAST, S.A.	

DOMICILIO DEL SOLICITANTE	
Barcelona, Calle Rosendo Arús, 35	

72	INVENTOR (ES)

73	TITULAR (ES)

74	REPRESENTANTE
Don Ignacio PONTI GRAU	

La presente invención se refiere a una guía articulada para persianas enrollables de constitución sencilla y eficaz.

5 La titular del presente modelo de utilidad lo es a la vez del modelo de utilidad nº 251.754 relativo a una persiana de guías articuladas. Tal como su enunciado lo indica, un aspecto fundamental en la persiana de este tipo, es las guías y el modo de articulación de las mismas.

10 En la práctica se ha podido constatar que las conocidas presentan dificultades para el perfecto deslizamiento de las tablillas, cuando no están alineadas saliendo con cierta facilidad de aquéllas.

Este inconveniente ha sido solucionado mediante las guías objeto de la invención.

15 Las guías en cuestión son del tipo que presentan una sección transversal en "H" formada por dos acanaladuras, una de ellas destinada al deslizamiento o guía propiamente dicha de las tablillas, y la otra para el acoplamiento de los medios de fijación de la guía en el marco de la abertura en
 20 la que se monta la persiana. Dicha guía articulada se caracteriza esencialmente por el hecho de que los extremos articulados de la misma presentan alojados en la acanaladura destinada a la fijación de la misma, unos cuerpos inmovilizados, articulados entre sí según un eje transversal respecto a la guía
 25 constituyendo la bisagra de articulación de la misma.

Ventajosamente se ha previsto que los extremos de las paredes laterales de la acanaladura por la que se deslizan las tablillas, correspondientes a la cara cóncava del ángulo

que forma la guía al articularse, configuran sendas aletas inclinadas y salientes que siguen el contorno interno del ángulo formado por la guía.

5 Los dos cuerpos articulados que constituyen la bisagra de la guía presentan un contorno externo ajustable exactamente al contorno interno de la guía.

Dichos cuerpos están dotados de resaltes externos que limitan la posición de los mismos en las respectivas acanaladuras y, uno de ellos, por lo menos, constituye tope de articulación de la guía.

Para la mejor comprensión de cuanto queda descrito en la presente memoria, se acompañan unos dibujos en los que tan sólo a título de ejemplo, se representa un caso práctico de realización de la guía articulada.

15 En dichos dibujos, la figura 1 es una vista en perspectiva de un despiece de la guía, con la bisagra desmontada; la figura 2 es una vista en perspectiva de los extremos de la guía articulados mediante la bisagra que está en una posición alineada; la figura 3 es una vista en alzado lateral de la guía alineada; la figura 4 es una vista en alzado lateral a mayor escala de la guía formando ángulo, con las tablillas en el tramo vertical; y la figura 5 es una vista similar a la anterior, pero las tablillas de la persiana ocupan toda la guía.

25 La guía articulada para persianas descrita consta en los dibujos de dos tramos de perfil -1- y -2-, prácticamente idénticos, de sección transversal en "H" formando dos acanaladuras -3- y -3a-. La primera de las acanaladuras aloja los medios de fijación de la guía y de accionamiento (no represen-

tados), y la acanaladura -3a- constituye la guía propiamente dicha por la que se deslizan las tablillas -4- de la persiana.

Los tramos -1- y -2- están vinculados entre sí por medio de una bisagra -5- formada por dos eslabones -6- y -7- articulados entre sí mediante un eje -8-.

Los eslabones de la bisagra -5- se introducen en las acanaladuras -3- de los tramos -1- y -2- de la guía, fijándose junto a los extremos adyacentes de los mismos, por medio de remaches -9- u otro dispositivo apropiado.

Por otra parte, estos extremos adyacentes de los tramos -1- y -2- de la guía presentan los laterales internos -10- que corresponden a la acanaladura -3-, algo separados, y los extremos de los laterales internos correspondientes a las acanaladuras -3a- troquelados formando unas alas inclinadas -11- y salientes al exterior, asimismo separadas entre sí. Esta configuración de los extremos de los tramos -1- y -2- en la zona de montaje de la bisagra -5-, permite el desplazamiento angular del tramo -2- respecto al -1- y al mismo tiempo, configura a la acanaladura -3a- una continuidad sin brusquedades ni interrupciones cuando queda configurado el ángulo entre los dos tramos -1- y -2- (figuras 4 y 5). Las pestañas laterales -12- de las acanaladuras, también sufren un rebaje -13-.

Completan la articulación descrita unos resaltes -14- en los eslabones -6- y -7- de la bisagra -5-, los cuales constituyen el tope de introducción de los eslabones en las acanaladuras -3- y que, en el caso del resalte situado en la cara convexa según el ángulo formado por la guía, constituye también tope de articulación.

Como se aprecia claramente en las figura 4 y 5, al oscilar la guía -2- alrededor del eje -8- de la bisagra -5- las pestañas -11- inclinadas configuran una continuidad sin brusquedades a las acanaladuras -3- por las que se deslizan las tablillas -4-, y a la vez se evita la formación de escotaduras y separaciones excesivas en el ángulo formado y que, en realizaciones anteriores. impedían el deslizamiento de las tablillas.

Es fundamental en la guía descrita la situación de los eslabones -6-7- de la bisagra -5-, en el interior de las acanaladuras -3-, y la consiguiente disposición del eje -8- en el mismo plano de las acanaladuras -3-3a-, lo cual facilita el giro de los dos tramos de la guía.

Serán independientes del objeto de la invención los materiales empleados en la fabricación de los distintos componentes de la guía articulada, formas y dimensiones de la misma y cuantos detalles accesorios puedan presentarse, siempre y cuando no afecten a su esencialidad.

R E I V I N D I C A C I O N E S

1. Guía articulada para persianas, del tipo que comprende un perfil de sección transversal en "H", con dos acanaladuras, una en el dorso para el alojamiento de los medios de fijación del tramo fijo de la guía y de accionamiento del tramo móvil, y otra en el anverso, para el deslizamiento de las tablillas, caracterizada esencialmente por el hecho de que los extremos de los dos tramos están articulados mediante una bisagra formada por dos eslabones articulados entre sí, los cuales están alojados en las acanaladuras del dorso de los dos tramos, e inmovilizados por medio de dispositivos de fijación apropiados, quedando situado el eje de articulación en el plano de las acanaladuras.

2. Guía articulada para persianas, según la reivindicación anterior, caracterizada por el hecho de que los extremos adyacentes de las paredes laterales de los tramos se hallan separados en el espacio que corresponde a la acanaladura del dorso, y formando unas alas salientes e inclinadas hacia el exterior, en el tramo correspondiente a la acanaladura del anverso.

3. Guía articulada para persianas, según la reivindicación 1, caracterizada por el hecho de que los dos eslabones de la bisagra presentan un contorno interno que se corresponde al contorno interno de la acanaladura que los aloja.

4. Guía articulada para persianas, según la reivindicación 1, caracterizada por el hecho de que los eslabones de la bisagra presentan unso resaltes de tope para su introduc-

ción en las acanaladuras correspondientes, uno de los cuales, por lo menos, constituye tope que limita la articulación de la guía.

5. Guía articulada para persianas.

La presente memoria descriptiva consta de siete hojas foliadas escritas a máquina por una sola cara.

Barcelona, a 9 de mayo de 1981

NOUPLAST, S.A.

p.a.



FIG. 1

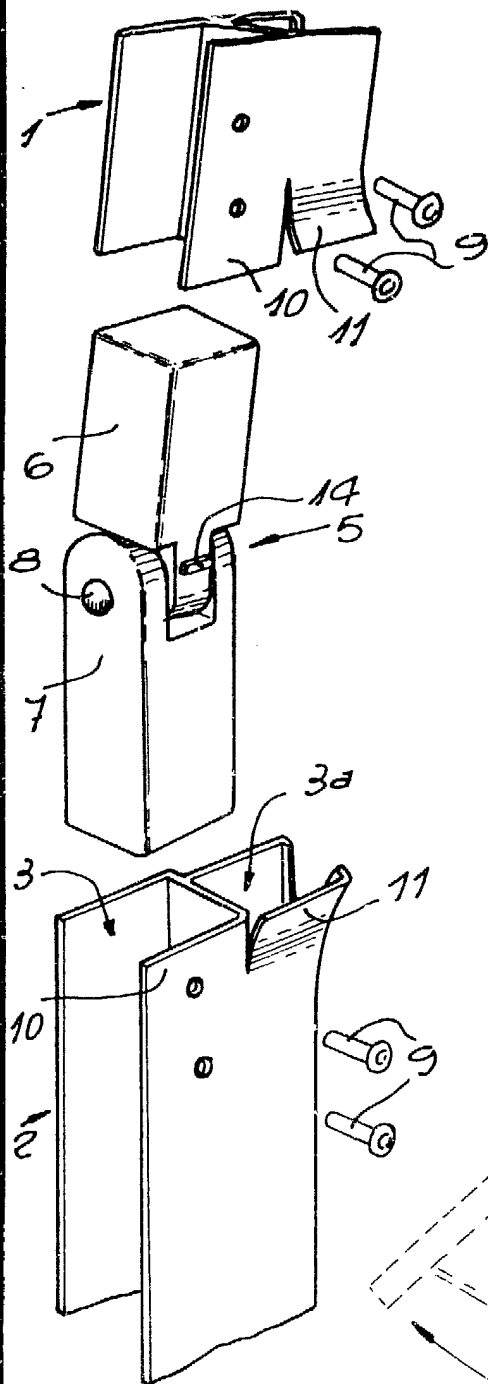

FIG. 2

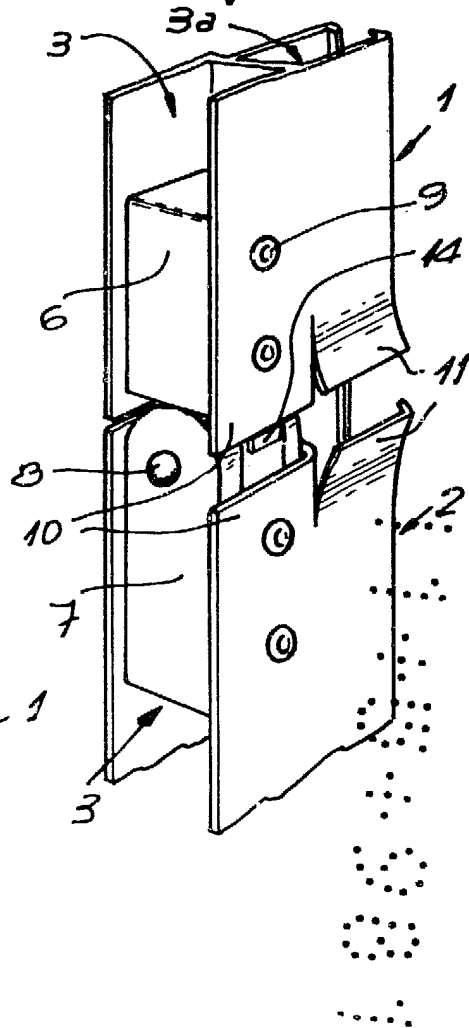
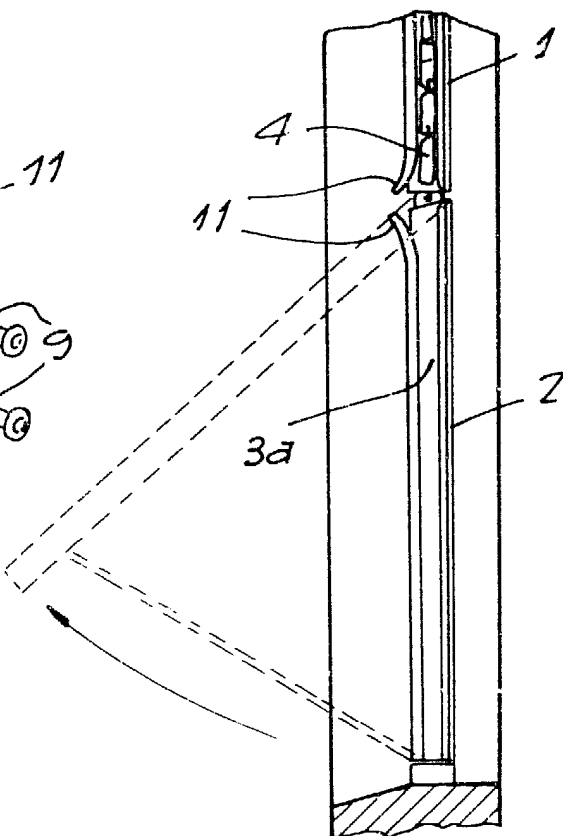

FIG. 3



Barcelona, a 9 de mayo de 1981
p.a.

FIG. 4

FIG. 5

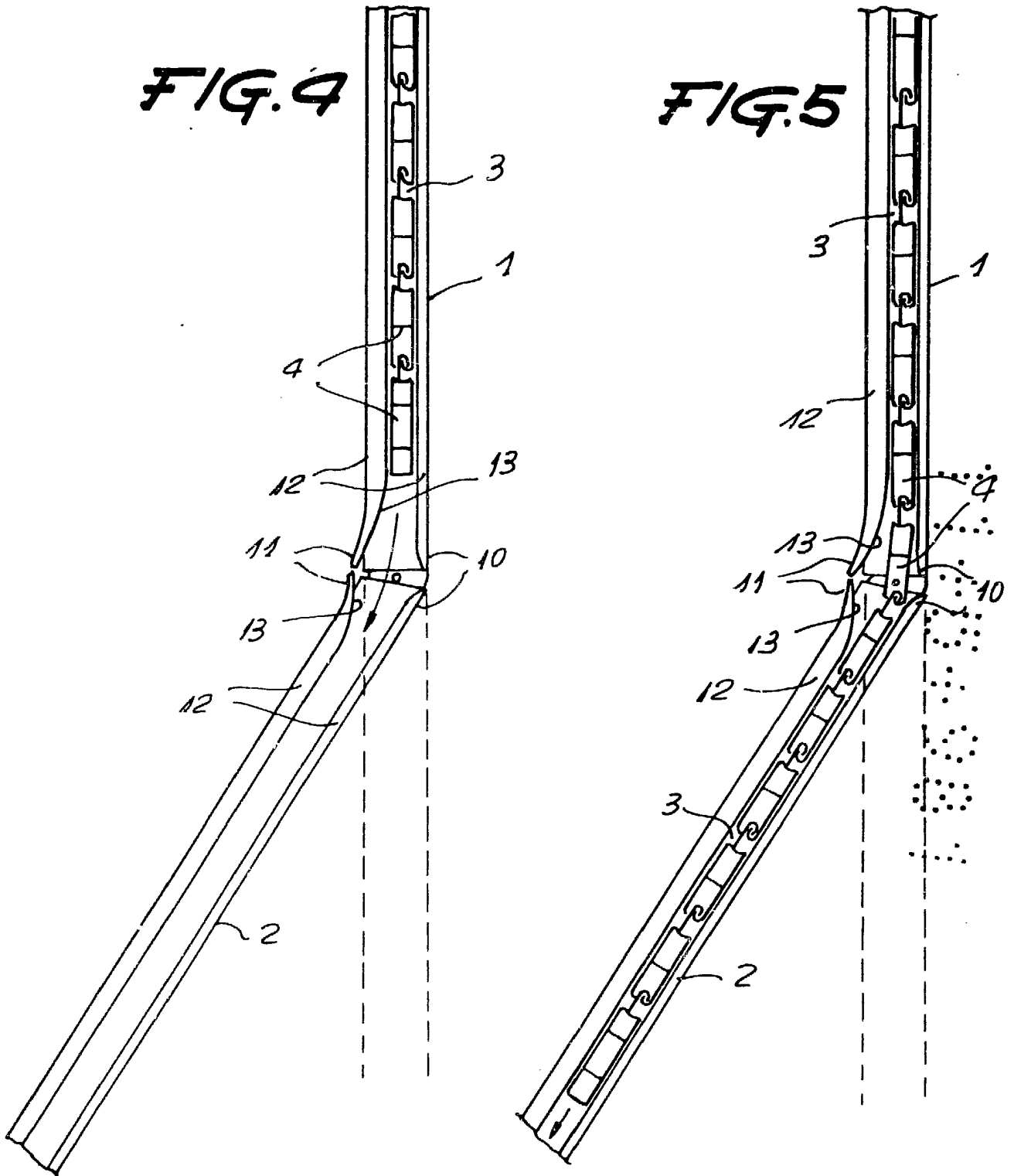

3/154/2

Barcelona, a 9 de mayo de 1981
p.a.