



ESPAÑA



10	ES	11	NUMERO	16	Y
		21	258112		
		22	FECHA DE PRESENTACION		

MODELO DE UTILIDAD

1 DIC. 1981

30	PRIORIDADES:	32	FECHA	33	PAIS
	31	NUMERO			

47	FECHA DE PUBLICIDAD	51	CLASIFICACION INTERNACIONAL
			1 E. CL. B65D 23/00

54 TITULO DE LA INVENCION

"FRASCO PARA PREPARACIONES CLINICAS Y SIMILARES"

71 SOLICITANTE (S)

LABORATORIOS MEIN, S. A.

DOMICILIO DEL SOLICITANTE

Vilassar de Dalt (Barcelona), Calle Doctor Ferrán, sin número

72 INVENTOR (ES)

73 TITULAR (ES)

74 REPRESENTANTE

Don Ignacio PONTI GRAU



La presente invención se refiere a un frasco para preparaciones clínicas y similares, dotado de medios de suspensión en posición invertida.

5 Los frascos conteniendo sueros fisiológicos y otros preparados clínicos administrables por vía endovenosa, requieren medios apropiados para suspensión invertida cuando se utilizan. Se conocen diversos medios de suspensión para estas necesidades explicadas. En unos casos consisten en tiras conformadas apropiadamente, independientes del frasco y que se utilizan a
10 modo de atalaje. Otro tipo de dispositivos son aquéllos que forman parte del frasco.

Ahora bien en este último caso ocurre que la realización de estos dispositivos en el fondo del frasco, es complicada, dado que los dispositivos, generalmente apéndices o aletas
15 articuladas y ocultables constituyen un impedimento para que el frasco se apoye normalmente de pie cuando no se utiliza, ya que el fondo está ocupado por dichos apéndices o aletas. Para evitarlo se han ideado medios de ocultación de tales aletas, pero siempre con complicados y de dudosa eficacia.

20 Todos los problemas expuestos han sido superados mediante el frasco para preparaciones clínicas y similares, que está dotado de medios eficaces de suspensión.

El frasco en cuestión se caracteriza esencialmente por el hecho de que el fondo del mismo está dotado de un travesaño que parte de unas prominencias del fondo, las cuales constituyen la base de apoyo del frasco en posición derecha, en tanto que el travesaño queda separado del fondo pero no rebasa las
25 prominencias, cuyo travesaño constituye un medio de suspensión

del frasco en posición invertida.

Para la mejor comprensión de cuanto queda descrito en la presente memoria, se acompaña un dibujo en el que, tan sólo a título de ejemplo, se representa un caso práctico de rea-
 5 lización del frasco para preparaciones clínicas y similares descrito.

En dichos dibujos, la figura 1 es una vista en perspectiva del frasco invertido y suspendido por el travesaño del fondo; la figura 2 es una vista en sección transversal del fondo
 10 del frasco en posición invertida y suspendido; y la figura 3 es una vista en alzado lateral del frasco apoyado en posición derecha.

El frasco descrito consta en el dibujo de un cuerpo -1- dotado en el fondo -2- de unas prominencias -3- que consti-
 15 tuyen la base de apoyo del frasco en posición derecha, entre las cuales está previsto un travesaño -4-, separado del fondo -2- por una cavidad -5-.

Es fundamental que el travesaño -4 se halle separado del fondo -2- con el fin de dejar paso a un gancho convencional
 20 de suspensión -6- que queda situado en la cavidad -5- (figuras 1 y 2).

Es también fundamental que el travesaño -4- no sobresalga respecto al plano de apoyo de las prominencias -3- que constituyen la base del frasco (figura 3), para que no impida
 25 el apoyo del mismo en posición derecha.

El frasco descrito, a pesar de las ventajas descritas, es de constitución muy sencilla, al prescindir de aletas articuladas y ocultables de otras realizaciones conocidas, que las

7501901

complican y encarecen.

Serán independientes del objeto de la invención los materiales empleados en la fabricación del frasco, formas y dimensiones del mismo y cuantos detalles accesorios pueden presentarse, siempre y cuando no afecten a su esencialidad.

5

- . -

REIVINDICACIONES

1. Frasco para preparaciones clínicas y similares, caracterizado esencialmente por el hecho de que el fondo está dotado de unos resaltes que constituyen la base de apoyo cuando el frasco está derecho, y de un travesaño que aparece distan-

5

2. Frasco para preparaciones clínicas y similares, según la reivindicación anterior, caracterizado por el hecho de que el fondo del frasco presenta un hundido intermedio flanqueado por dos resaltes coplanarios entre los cuales se halla situado el travesaño de suspensión separado del fondo del hundido y coplanario respecto a los resaltes.

10

3. Frasco para preparaciones clínicas y similares.

La presente memoria descriptiva consta de cinco hojas foliadas escritas a máquina por una sola de sus caras.

Barcelona, 7 de mayo de 1981

LABORATORIOS MEIN, S. A.

P. a.

FIG. 1

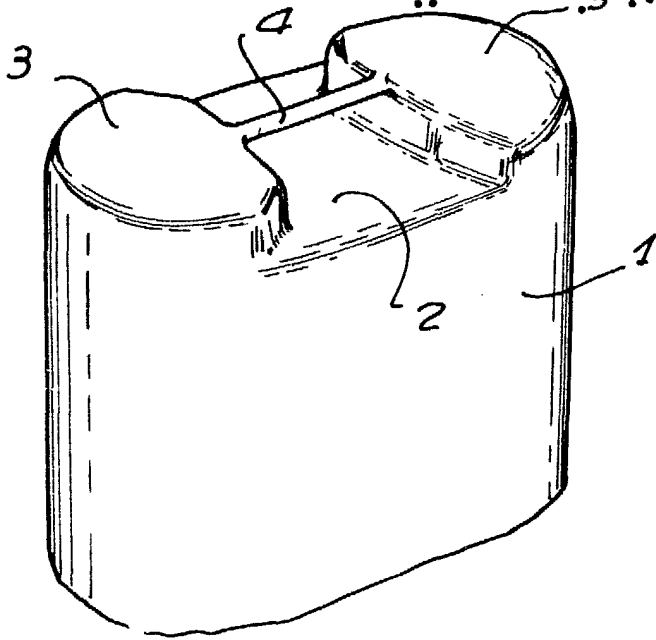

FIG. 2

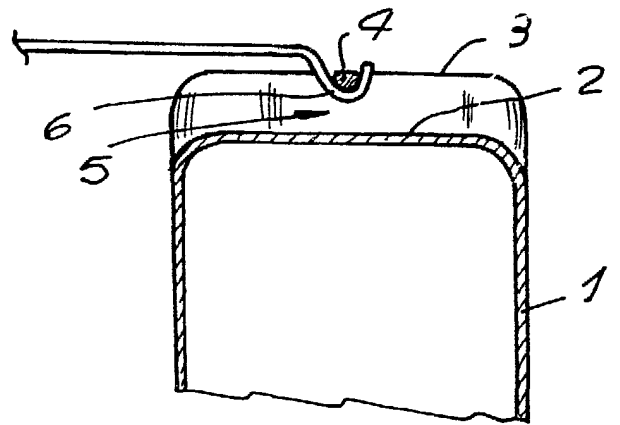
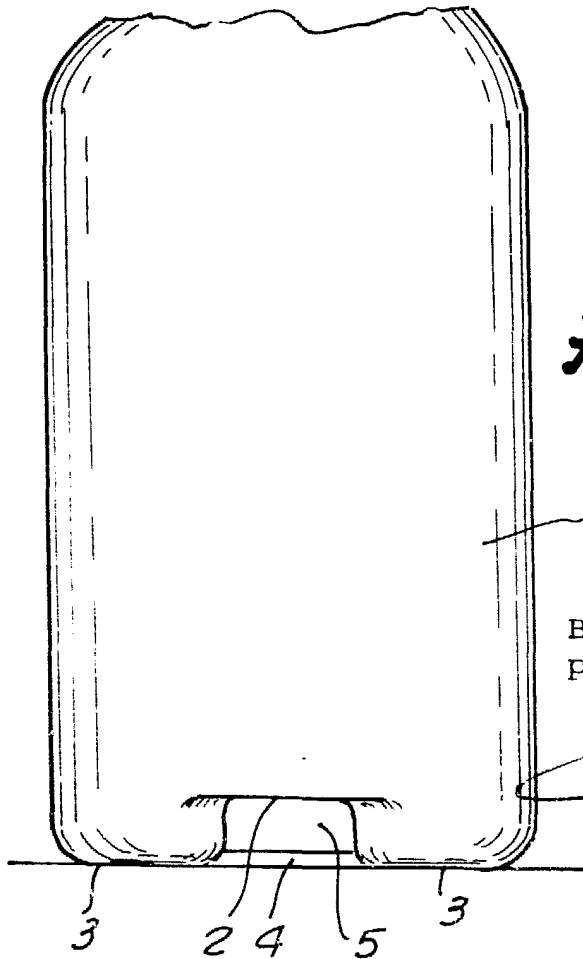

FIG. 3



Barcelona, 7 de mayo de 1981
p. a.

31/95//