

258070



258070



MEMORIA DESCRIPTIVA

---

5. Correspondiente al registro de Patente de Introducción que, por diez años, se solicita para España y sus Colonias, a favor de la firma "FABRICACIONES ELÉCTRICAS REUNIDAS, S.A.", residente en Barcelona, calle de Marina, nº 279-281 - - -

P O R

"BATIDORA-TRITURADORA PERFECCIONADA"

10. La nueva batidora-trituradora, presenta la gran ventaja de que debido a los perfeccionamientos que en ella se han introducido, la misma es amansa como una batidora portátil, manual, y al propio tiempo en su funcionamiento, es igual a una batidora de peana y por lo tanto, no portátil.

15. Así, pues, con la batidora-trituradora perfeccionada, objeto de esta patente, se logra el trabajo de la misma, mientras ella se sostiene por su propia base, sin necesidad de tener que sostenerla con la mano. Y una vez lograda la

258070



operación interesada entonces se lleva, al igual que un jarro, en el lugar que interese verter el contenido de la materia tratada.

5. Vemos pues, que siendo batidora de peana, debido a su nueva organización, es igual también a las batidoras manuales, en su aspecto de amanosidad.

10. A continuación se describe un caso de realización práctica a título de ejemplo, no limitativo, de una batidora-trituradora, según la invención, acompañándose de una hoja de dibujos en la que:

En la figura 1, se representa la nueva batidora, en alzado y sección, con la parte superior cortada transversalmente.

15. En la figura 2, es una vista en alzado de la nueva batidora.

20. Consiste la invención en una batidora-trituradora construída en un solo cuerpo de material adecuado, incluso moldeable, cuyo cuerpo (1) presenta en cerca de la mitad de su altura total, un tabique (2) que separa en dos (3) y (4), la cámara interna, estando la inferior (3) destinada a alojar el motor eléctrico (5), la prolongación del rotor (6) del cual, emerge, a través de un orificio central (7) practicado en dicho tabique (2), en la cámara superior (4), llevando dispuestas las oportunas cuchillas (8) para el corte y batido, que quedan emplazadas, por lo tanto, en la cámara superior (4) del cuerpo de la batidora, cuya cámara superior (4) presenta en su boca (9), el oportuno pico (10) para el vertido de los líquidos y demás materias obtenidas, batidas o trituradas, presentando el cuerpo único aludido, para la mejor  
25. realización de la operación mencionada, un asa (11), que com-  
30.

258070



prende la parte externa de ambas cámaras superpuestas.

En el cuerpo de la batidora, hay en la boca (12) de la cámara inferior, la oportuna tapa (13), perforada, mientras que en la superior está prevista, igualmente, la tapa (14) correspondiente a la cámara superior de batido y triturado.

5.

Habiéndose descrito ampliamente la naturaleza del invento, así como su realización en la práctica, se hace constatar que el mismo es susceptible de variaciones de detalle, sin que por ello se altere su principio fundamental que constituye la esencia de la invención.

10.

N O T A

Descrito el objeto de la invención, lo que se declara como no divulgado, practicado, ni puesto en ejecución en España, comprende las siguientes reivindicaciones:

15.

1ª.- Batidora-trituradora perfeccionada, caracterizada esencialmente por el hecho de estar construída por un solo cuerpo, de material adecuado, incluso moldeable, cuyo cuerpo presenta en cerca de la mitad de su altura total, un tabique que separa en dos, la cámara interna, estando la inferior destinada a alojar el motor eléctrico, la prolongación del rotor del cual, emerge, a través de un orificio central practicado en dicho tabique, en la cámara superior, llevando dispuestas las oportunas cuchillas para el corte y batido, que quedan emplazadas, por lo tanto, en la cámara superior del cuerpo de la batidora, cuya cámara superior presenta en su boca, el oportuno pico para el vertido de los líquidos y demás materias obtenidas, batidas o trituradas, presentando el cuerpo único aludido, para la mejor realización de la operación mencionada, un asa que comprende la parte externa de

20.

25.



258070

ambas cámaras superpuestas.

5. 2ª.- Batidora-trituradora perfeccionada, según la anterior reivindicación en la que en el cuerpo de la batidora, hay en la boca de la cámara inferior, la oportuna tapa perforada, mientras que en la superior está prevista, igualmente, la tapa correspondiente a la cámara superior de batido y triturado.

3ª.- BATIDORA-TRITURADORA PERFECCIONADA.

Según se describe y reivindica en la presente Memoria descriptiva, que consta de cuatro hojas foliadas y escritas por una sola cara y acompañada de una hoja de dibujos.

Barcelona para Madrid, a siete de Mayo de mil novecientos sesenta.

P.A.,  
Antonio Arich  
D. D.  
*[Handwritten signature]*

FABRICACIONES ELECTRICAS  
REUNIDAS S.A.

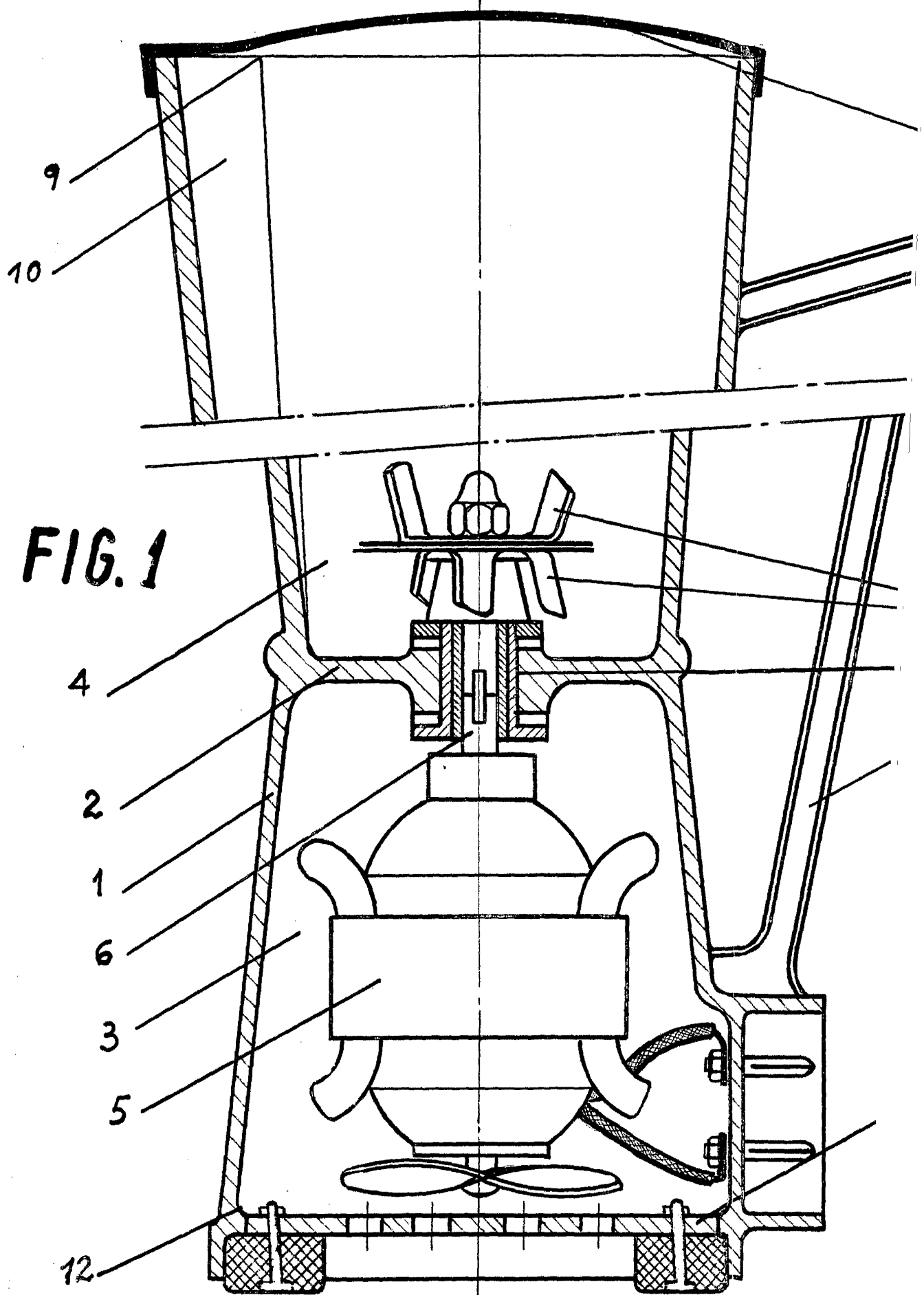

FIG. 1

ESCALA VARIABLE



FIG. 2

258070

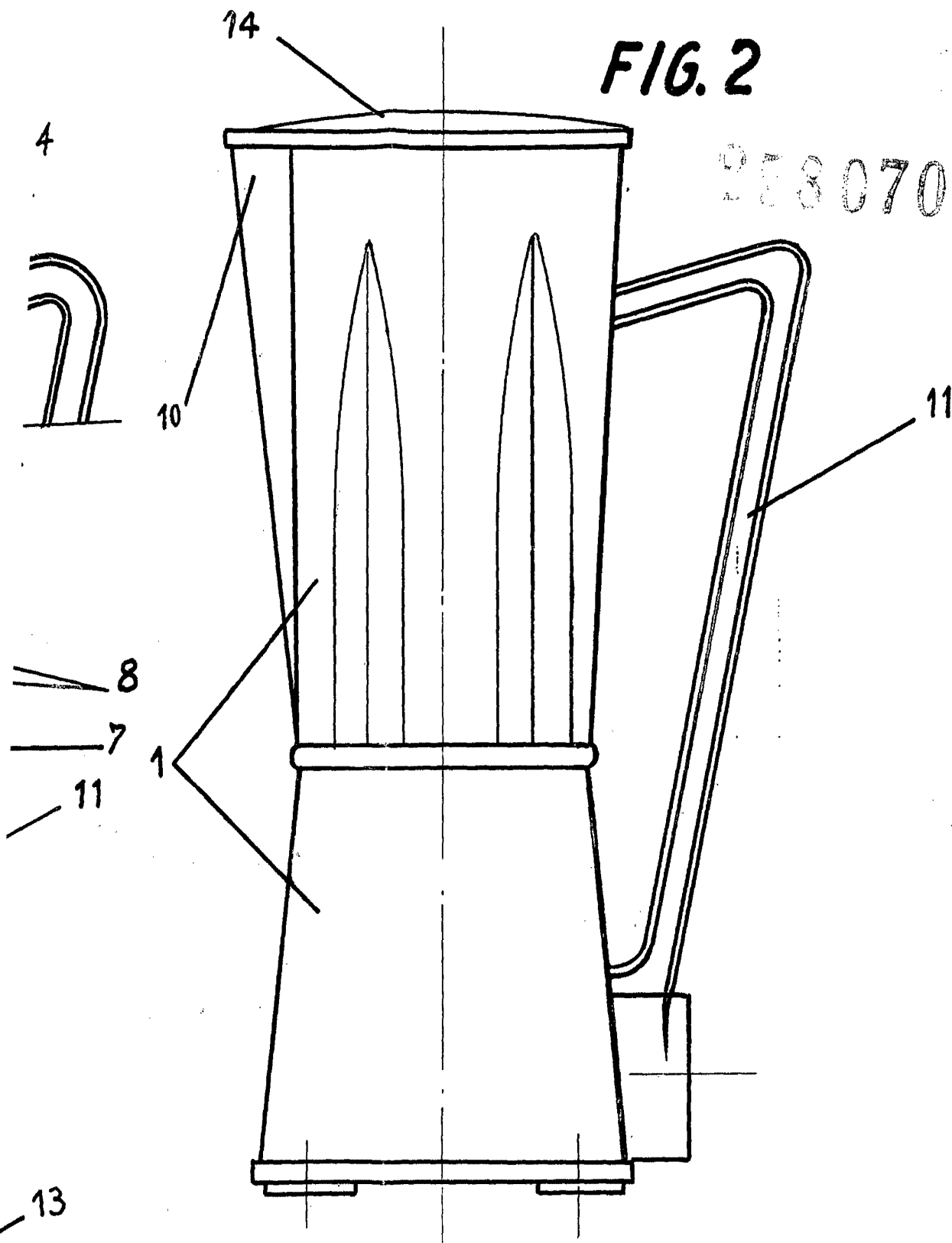

Barcelona para Madrid, 7 de Mayo de 1960.

p.p.

258070