



ESPAÑA

19 ES 21 22	11 NUMERO 258.065	10 Y
	FECHA DE PRESENTACION 5 - 5 - 81	

MODELO DE UTILIDAD

16 NOV 1981

30 PRIORIDADES: 31 NUMERO	32 FECHA	33 PAIS
------------------------------	----------	---------

47 FECHA DE PUBLICIDAD	51 CLASIFICACION INTERNACIONAL B32B 7/10
------------------------	---

64 TITULO DE LA INVENCIÓN

" LAMINA AUTOADHESIVA PERFECCIONADA "

71 SOLICITANTE (S)

PRODUCTOS CODORNIU Y GARRIGA, S.A.

DOMICILIO DEL SOLICITANTE

Str. de Sentmenat, 27 POLINYA (Barcelona)

72 INVENTOR (ES)

D. Luis CODORNIU QUER

73 TITULAR (ES)

74 REPRESENTANTE

D^a Matilde LLORT GERONES

El presente Modelo de Utilidad se refiere a una lámina autoadhesiva perfeccionada que presenta como ventaja principal el ahorro de adhesivo así como la garantía de que la distribución de zonas adhesivas paralelas intercaladas con zonas sin adhesivo no supone ningún detrimento en la unión de las láminas.

La lámina reivindicada ^{se/} caracteriza porque la superficie posterior de la cara que quedará visible de la lámina -- autoadhesiva está dividida en una serie de zonas paralelas -- que alternativamente están recubiertas de material autoadhesivo. Para que la superposición con la lámina siliconada de las mismas dimensiones se efectúe con todas garantías, se establecen las zonas extremas con autoadhesivo que ocupan hasta los bordes transversales límites de la lámina con autoadhesivo, garantizándose así la superposición y adhesión total -- aunque toda la superficie no tenga autoadhesivo.

Las superficies transversales de la lámina autoadhesiva comprendidas entre las franjas engomadas de la lámina -- carecen de adhesivo y son zonas de reserva que permiten una -- más fácil separación de la lámina siliconada superpuesta. En la fase previa a la aplicación de la lámina autoadhesiva en el lugar de utilización. Esta separación se efectuará siempre después de haber cortado la lámina en la forma que se -- precise para su aplicación.

En la superficie de la lámina opuesta a la cara de -- zonas alternativas con adhesivo y sin adhesivo, se pueden -- establecer los diseños y anotaciones simples o múltiples que sean pertinentes.

30 En la hoja gráfica adjunta y a título de ejemplo se representa un caso de realización práctica de la lámina auto adhesiva perfeccionada, objeto del presente Modelo de Utilidad.

35 La figura 1 muestra el dorso de la lámina autoadhesiva sin tener la lámina siliconada de protección previa a la utilización, que es la que está incorporada en el conjunto - en perspectiva de la figura 2.

40 Siguiendo los dibujos se advierte la cara posterior de la lámina autoadhesiva que, en este caso, es de forma rectangular de lados mayores -1- y menores -2-. Esta cara se divide en franjas paralelas de ancho variable dispuestas en -- sentido transversal y de las cuales unas son engomadas y por tanto autoadhesivas como las -3-, -4-, -5-, -6- y -7- y -- otras están sin engomar como las -8-, -9- -10- y -11-. El ancho de estas franjas puede ser variable como se advierte en 45 la autoadhesiva -7- que es de menor ancho. Sobre esta cara de superficie parcial autoadhesiva, se aplica la lámina de recubrimiento siliconado -12- que se separa, según se indica en la figura 2 en la que se inicia el levantamiento por el pico -12'-, cuando se quiere utilizar la lámina autoadhesiva, cuya 50 cara exterior lisa con dibujos o letras se advierte en -- -13- mediante la existencia del pico levantado del conjunto lámina autoadhesiva y lámina de recubrimiento.

55 Se fabricará la lámina autoadhesiva perfeccionada, - objeto del presente Modelo de Utilidad, con los materiales -- apropiados a sus elementos componentes pudiendo variar su --

forma, acabado, dimensiones y cuantos detalles no alteren, cambien o modifiquen su esencialidad.



- R E I V I N D I C A C I O N E S -

1ª.- Lámina autoadhesiva perfeccionada, caracterizada porque, la superficie posterior de la cara que quedará visible de la lámina autoadhesiva, está dividida en una serie de zonas para
 60 lelas que alternativamente están recubiertas de material auto adhesivo. Para que la superposición con la lámina siliconada de las mismas dimensiones se efectúe con todas garantías, se establecen las zonas extremas con autoadhesivo, zonas que --
 65 ocupan hasta los bordes transversales límites de la lámina - con autoadhesivo.

2ª.- Lámina autoadhesiva perfeccionada, según reivindicación primera, caracterizada porque las superficies transversales de la lámina autoadhesiva comprendidas entre las franjas en-
 70 gomadas de la lámina, carecen de adhesivo y son zonas de reserva que permiten una más fácil separación de la lámina siliconada superpuesta en la fase previa a la aplicación de la lámina autoadhesiva en el lugar de utilización. Esta separación se efectuará siempre después de haber cortado la lámina
 75 en la forma que se precise para su aplicación.

3ª.- Lámina autoadhesiva perfeccionada, según reivindicaciones anteriores, caracterizada porque en la superficie de la lámina opuesta a la cara de zonas alternativas con adhesivo, se pueden establecer los diseños y anotaciones simples o múltiples que sean pertinentes.
 80

4ª.- Lámina autoadhesiva perfeccionada.
 80
 Consta la presente memoria descriptiva de cinco hojas foliadas escritas por una sola cara.

Barcelona, 30 de Abril 1.981

P. A.
 M. LLORT





FIGURA 1



FIGURA 2

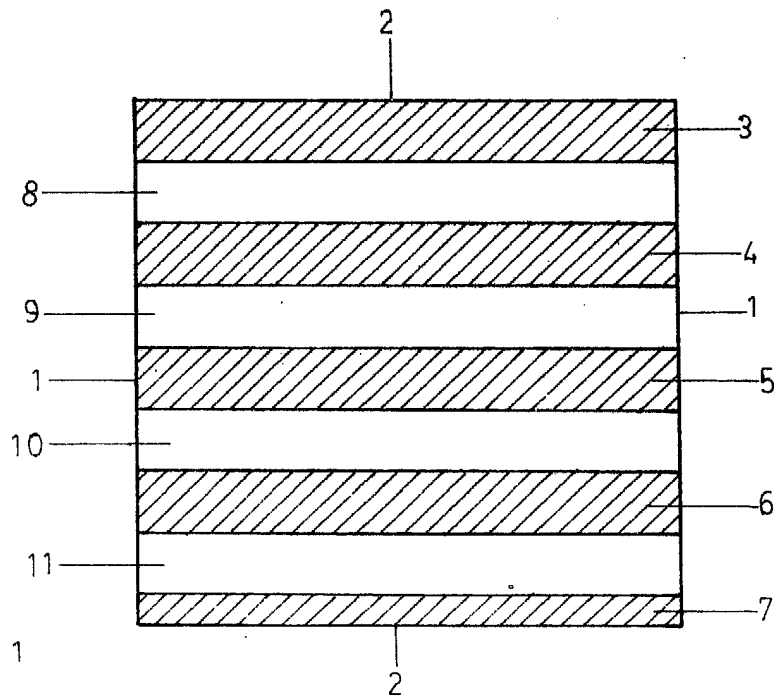

BARCELONA 30 DE Abril DE 1981

M. LLORT

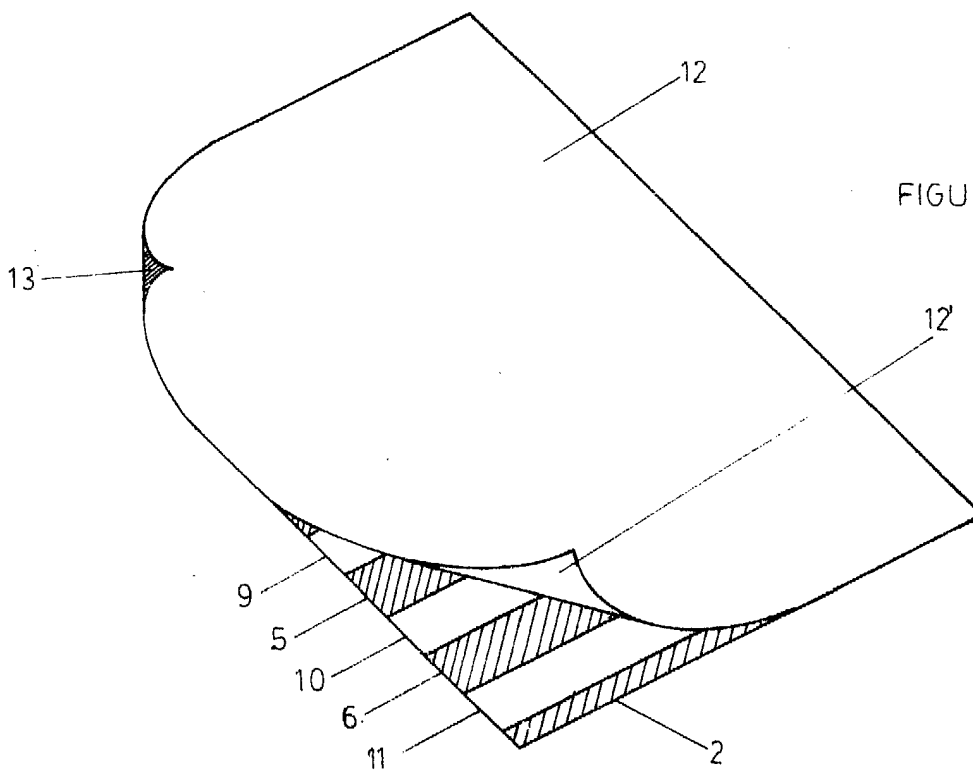
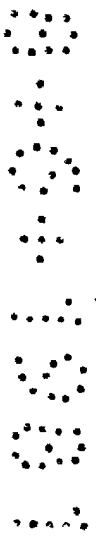
ESCALA VARIABLE