



ESPAÑA

ES

11

21

22

NUMERO

FECHA DE PRESENTACION

4- Mayo-1981

258021

Y

MODELO DE UTILIDAD

21 FEB. 1982

30 PRIORIDADES:

31 NUMERO

32 FECHA

33 PAIS

47 FECHA DE PUBLICIDAD

41 CLASIFICACION INTERNACIONAL

Lib. Cl. B65F1/w

54 TITULO DE LA INVENCIÓN

"PAPELERA-COLILLERO"

71 SOLICITANTE (S)

D. Pedro MATEU CALLOL

DOMICILIO DEL SOLICITANTE

BADALONA (Barcelona) General Weyler, 194

72 INVENTOR (ES)

73 TITULAR (ES)

74 REPRESENTANTE

D. Pedro SUGRAÑES MOLINE Agte. Of. Prop. Ind.

MEMORIA DESCRIPTIVA

El Modelo de Utilidad según la presente memoria se refiere a una papелera-colillero utilizable particularmente en cailes, plazas, parques y jardines municipales, y también en recintos privados de dimensiones amplias, tales como zonas deportivas o ajardinadas, patios escolares, gasolineras, parkings, y en muchos lugares.

Existen diferentes tipos de papeleras para dichos lugares: unas son incómodas de vaciar, otras son fácilmente sustraibles y otras, debido a su material constitutivo, son vulnerables al fuego y al vandalismo. Ciertos tipos de ellas reúnen todos estos inconvenientes.

La papелera-colillero objeto de la presente invención, está constituida por una estructura compleja y muy robusta, precisamente a prueba de actos vandálicos; y debido al material constitutivo elegido, también es incombustible. Por otra parte, también es importante señalar que dicha papелera-colillero no puede ser sustraída, ya que posee un sistema de trabazón muy eficaz que la vincula con su propio soporte, el cual únicamente es manipulable mediante el uso de una llave o instrumento que normalmente tan solo posee el empleado encargado de vaciarla. Utilizando dicha llave o instrumento es muy fácil separarla completamente de dicho soporte, y por tanto, su vaciado es muy cómodo de efectuar, en contraposición a la penosa maniobra que imponen las papeleras no-separables. Y finalmente, como el enunciado indi-

ca, está dotada de un departamento o depósito especialmente destinado a las colillas, evitando así que alguna de ellas, aún encendida, prenda fuego a los papeles o desperdicios, como suele ocurrir en las otras papeleras con depósito único.

5 Para una mejor interpretación de la descripción que sigue, y a título de ejemplo no limitativo, se acompaña una hoja de dibujos en la que:

La figura 1 es una vista en perspectiva que ilustra la papeler-colillero semiabatida y su soporte.

10 La figura 2 es una vista posterior, parcial y también en perspectiva, de la misma papeler.

Y las figuras 3, 4 y 5 son sendas vistas en alzado esquematizadas, que ilustran diversas situaciones operativas, y maneras distintas de afianzar la papeler-colillero.

15 Según lo diseñado (fig.1) la presente papeler-colillero comprende el depósito general 1 de la misma y el soporte 2 .

20 El depósito general 1 está preferentemente realizado en plancha metálica, o a base de cualquier otro material adecuado incombustible. Es de forma paralelepípedica alargada verticalmente y está desprovisto de su base superior quedando, por tanto, completamente abierto por dicha parte. Enrasado con esta parte superior hay un pequeño depósito colillero 3 para los cigarrillos, colillas de cigarrillos, cerillas usadas y en general otros productos semejantes.

25 El soporte 2, de igual material, está formado por una pared vertical 4 con un voladizo en su zona superior que presente un techo 5 y dos laterales 6 y 7 que terminan jus-

tamente donde empieza el cuerpo de la papelera. Junto a uno de dichos laterales 6 existe un compartimento 8 abierto por abajo que desemboca en el pequeño depósito colillero 3. El mismo compartimento 8 presenta una abertura delantera 9 por donde se echan las colillas y demás, y su pared lateral interna 10 tiene la parte inferior 11 doblada en ángulo diedro obtuso y orientada hacia el interior del pequeño depósito colillero 3. Entre aquel compartimento 8 y el lateral opuesto 7 queda determinado un escote amplio 12 por donde se echan los papeles y otros desperdicios.

En la pared posterior del depósito general existen dos ranuras 13 en las que encajan otros tantos enganches apendiculares 14 sobresalientes de la cara interna de la pared vertical 4 del soporte 2, cuales enganches 14 suspenden y centran el depósito general 1 de la papelera.

La misma pared 4 del soporte presenta una amplia abertura central 17 alargada verticalmente que da lugar a dos ramas verticales 15 (fig.2) y en la cara trasera de dicha pared 4 está articulada una aldaba 16 que al caer retiene a través de aquella abertura 17 al depósito general 1 de la papelera por una armella 18 solidarizada a la cara trasera del mismo. Para levantar dicha aldaba 16, por quien debe hacerlo y con objeto de descolgar completamente el cuerpo 1 de la papelera y vaciarlo, se introduce un instrumento o llave apropiada 19 por el conducto acanalado 20. Es obvio que dicho instrumento 19 tendrá su extremo correspondientemente configurado y deberá manejarse con cierta habilidad, a fin de que

la aldaba 16 no pueda ser levantada indebidamente con un accesorio simplemente alargado.

5 Por otra parte, en el borde inferior del soporte, uniendo las dos ramas 15, existe un perfil longitudinal 21 que a manera de estribo contribuye a sostener el depósito general 1 cuando está fija y cuando es abatido hacia adelante para ser separado del soporte 2 y proceder a su vaciado.

10 Dicho soporte 2 puede afianzarse de distintas maneras según la papelera se halle aislada o aplicada contra una pared. En el primero de los casos se incorporan sendas patas 22 a las ramas inferiores 15 del soporte (fig.3). En el segundo caso dicho soporte 2 se adosa y se fija directamente a la pared 23 (fig.4) con el auxilio de tornillos u otros medios. Cuando se halla aislada también puede sujetarse 15 mediante cinchas 24 a un correspondiente puntal 25 (fig.5), tal como un farol o un poste de señalización u otro lugar semejante.

20 En los casos en que la papelera se instale aislada, deberá cubrirse la cara trasera del soporte 2 con una tapa 26 que oculte la aldaba 16, al objeto de que ésta no pueda ser levantada manualmente por persona no autorizada, sin ayuda de llave ni instrumento alguno y con la intención de sustraer la papelera. Cuando va adosada a una pared, es obvio que no se necesita dicha tapa.

25 Las mismas figuras 3, 4 y 5 ilustran además, la papelera en servicio en fase de separación de su depósi-

to general 1 y, por último, en posición invertida indicando su vaciado en un recipiente adecuado 27. Es evidente que al propio tiempo que se vierten los papeles del depósito general 1, se vierten también las colillas del depósito colillero 3 correspondiente.

5

Se sobreentiende que en el presente caso serán variables cuantos detalles de construcción y acabado, no alteren, cambien o modifiquen la esencia de la invención.



REIVINDICACIONES

Se reivindica como objeto del presente Modelo de Utilidad:

5 1º.- Papelera-colillero, que comprende un depósito general de quita y pon y un soporte, caracterizado por el hecho de que el depósito general está constituido por una estructura de material no combustible, preferentemente metálico y de forma paralelepípedica, abierto completamente por su base superior y dotado en su interior de un depósito colillero de menores dimensiones abierto también por arriba y enrasado con aquella base superior, mientras que el soporte, de material igualmente no combustible, también preferentemente metálico, presenta una pared vertical de mayor altura e igual anchura que el depósito general, y un voladizo delantero superior formado por un techo y dos laterales de igual profundidad que aquel depósito general y altura complementaria, estando adosado a uno de dichos laterales un compartimento abierto por abajo y con una abertura delantera, determinándose entre dicho compartimento y el lateral opuesto un amplio escote, todo ello dispuesto de forma que el citado voladizo queda situado exactamente encima del depósito general, con el compartimento citado desembocando en el depósito colillero y el escote comunicando con el resto del depósito general.

25 2º.- Papelera-colillero, según la anterior reivindicación, caracterizado porque el referido depósito general

queda suspendido del soporte mediante dos ranuras practi-
 cadas en su pared trasera en las que encajan sendos engan-
 ches apendiculares que sobresalen de la cara interna de la
 pared vertical del soporte, al propio tiempo que la arista
 5 inferior posterior del mismo depósito se apoya en un perfil
 longitudinal adscrito, a manera de estribo, al lado inferior
 de aquella pared vertical del soporte.

3º.- Papelera-colillero según las anteriores rei-
 vindicaciones, caracterizado porque en la referida pared
 10 vertical del soporte existe una amplia abertura central y
 en su cara trasera está articulada una aldaba que a través
 de dicha abertura se introduce en una armella solidarizada
 a la cara trasera del depósito y lo retiene, cual aldaba es
 susceptible de ser levantada, para liberar el depósito, me-
 15 diante un instrumento apropiado aplicable a través de un
 conducto adscrito al propio soporte, habiéndose facultativa-
 mente previsto, además, una tapa trasera para ocultar la cita-
 da aldaba.

4º.- Papelera-colillero según las anteriores
 20 reivindicaciones, caracterizado por comprender medios para
 su anclaje a patas de sustentación, o a un poste.

5º.- PAPELERA-COLILLERO.

Consta la presente memoria de siete hojas foliadas
 y mecanografiadas por una sola cara acompañadas de una hoja
 25 de dibujos.

Madrid, - 4 MAYO 1981
 D. Pedro MATEU CALLOL
 p.a.

PEDRO SUZGAÑES MOLINE
 P. P.

Edo.: Enrique de Verdances

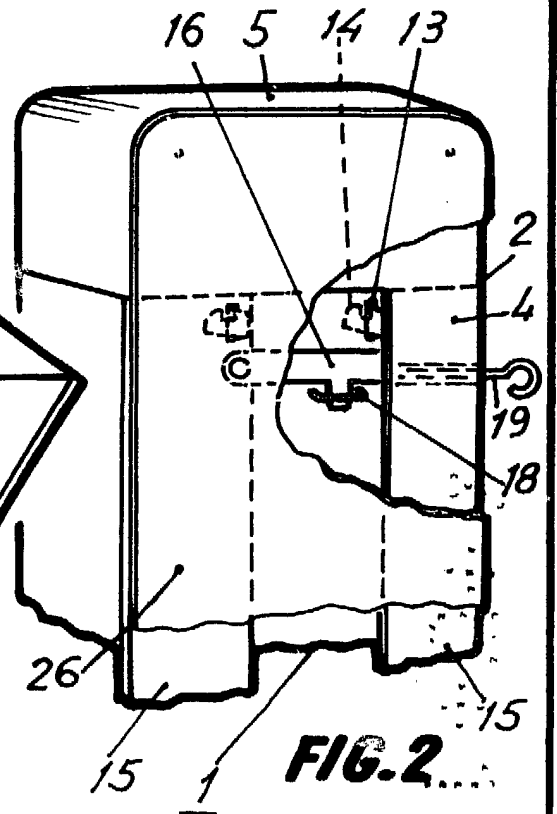
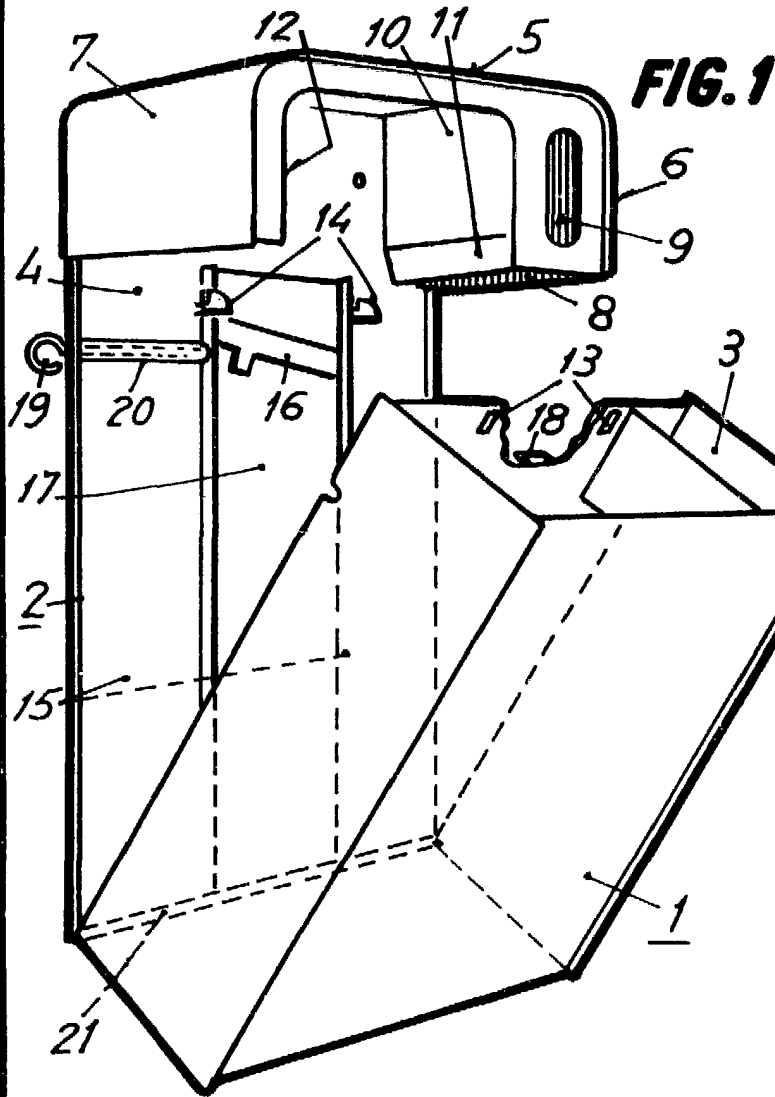

FIG. 3

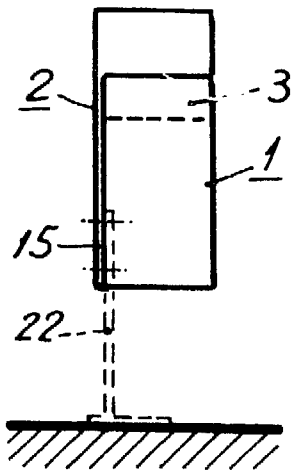

FIG. 4

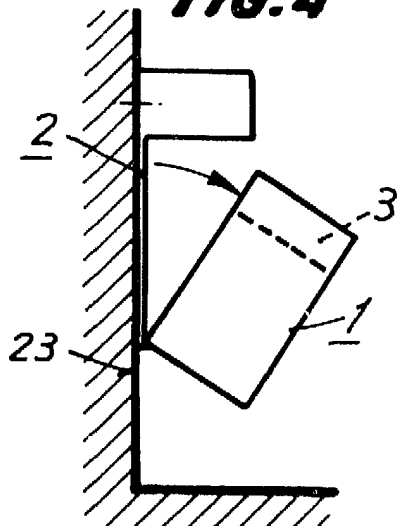
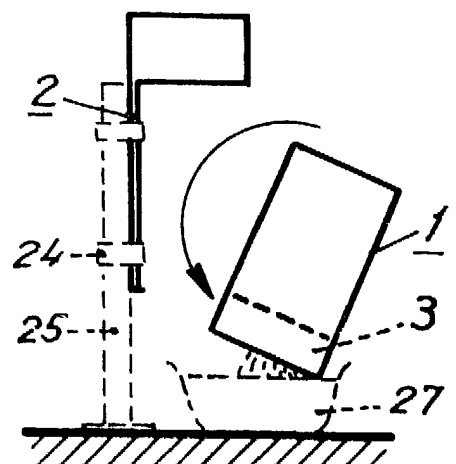

FIG. 5



Madrid, - 4 MAYO 1981
p.a.

PEDRO SERRAÑES MOLINE
P. P.

Féca Enpluio de Verdones

Escala variable