

19 ES 20 21 22 23 Y
258020
FECHA DE PRESENTACION
- 4 MAYO 1981



ESPAÑA

MODELO DE UTILIDAD

30 PRIORIDADES:	31 NUMERO	32 FECHA	33 PAIS
-----------------	-----------	----------	---------

47 FECHA DE PUBLICIDAD	51 CLASIFICACION INTERNACIONAL Cl. 3 B65D 91/32
------------------------	--

64 TITULO DE LA INVENCIÓN

ENVASE.

71 SOLICITANTE (S)

RISI, S.A.

DOMICILIO DEL SOLICITANTE

Ctra. de Ajalvir a Daganzo Km. 2 - DAGANZO - (Madrid).

72 INVENTOR (ES)

73 TITULAR (ES)

74 REPRESENTANTE

D. JOSE MIGUEL GOMEZ-ACEBO Y POMBO.

El presente Modelo de Utilidad se refiere a un envase, cuya característica fundamental es la de presentar dos receptáculos en su interior.

5 Normalmente, hay alimentos, tales como patatas fritas y similares, que llegan al consumidor envasados en bolsas de plástico, para permitir su frescura y buena conservación. Este tipo de alimentos cuando se degustan, conviene acompañarlos mezclados con otro tipo de alimentos que les dá un mejor gusto. Esto no es posible, generalmente, ya que en el caso de que se compre este alimento fuera de casa no hay medio de acompañarlo con otro alimento o aderezo.

15 Con el envase de la invención se palia este tipo de inconvenientes, ya que como se indicará, más adelante y con mayor detalle, el envase está dotado de dos receptáculos uno de menor tamaño que es donde se encuentra el aderezo, tal como, salsa de tomate o similar, que coopera en una mejor degustación del alimento que puede ser patatas fritas.

20 De acuerdo con la invención; el envase está constituido de un material flexible tal como, cartón en cuyo caso presenta por su cara interna, solidaria una película o papel de aluminio para evitar que traspase la grasa del alimento.

25 El envase, por lo tanto, presenta un cuerpo, por ejemplo cilíndrico, que muestra en su parte superior un reborde periférico del cual emerge solidariamente, un receptáculo hacia el interior del cuerpo del envase que puede ser del mismo material que el del cuerpo o de otro material distinto.

30 El envase se complementa con una tapa que cierra el mismo y se acopla convenientemente en el reborde periférico, siendo dicha tapa sencilla pero de una constitución y

resistencia tales, que proteja, en el almacenaje y transporte, el alimento con su aderezo.

El cuerpo del envase presenta una capacidad mucho mayor que la del receptáculo interior, ya que como es lógico la cantidad que se necesita utilizar de aderezo, por ejemplo salsa, es mucho menor que la cantidad de alimento.

Otra de las características que debe reunir el envase, es que en la boca del mismo el espacio que ocupe la boca del receptáculo sea mínima para que quede un espacio suficiente para coger, con toda la facilidad, el alimento.

El envase es del tipo de envases desechables, con lo que una vez consumido el producto se tira por lo que debe de ser de un material flexible.

Para un mayor entendimiento de la invención, a continuación se refiere un ejemplo práctico de realización de la misma, siendo dicho ejemplo meramente enunciativo y en ningún caso limitativo de la invención, todo ello con referencia a los dibujos adjuntos, en los que:

La figura 1 muestra una vista en planta del envase sin tapa.

La figura 2 muestra una vista parcial y seccionada del envase por la línea II-II de la figura 1.

Las figuras muestran; el envase 1 constituido por un cuerpo de envase 2 dotado en su parte superior de un reborde periférico 3 del que se prolonga interiormente un receptáculo 4 de forma conveniente, siendo el reborde 3 coplanar y enterizo con el reborde 5 del receptáculo, el cual deja un espacio 6 superior, para llegar fácilmente al alimento, que antes de degustarlo se moja en el aderezo que contiene el receptáculo 4.

El cierre del envase 1 se realiza a través

REIVINDICACIONES

1.- Envase, especialmente constituido de un material flexible, y que contiene en su interior productos alimenticios tales como patatas fritas y similares, caracterizado porque el cuerpo del envase presenta un reborde periférico en su extremo superior abierto, y de cuyo reborde o parte del mismo se prolonga hacia el interior del envase un receptáculo enterizo que contiene el aderezo para el producto alimenticio que porta el cuerpo del envase; y porque el envase presenta en su parte extrema superior una tapa de cierre fijada convenientemente.

2.- Envase según la reivindicación 1, caracterizado porque el receptáculo presenta una altura menor que el cuerpo del envase.

3.- Envase, tal y como queda sustancialmente descrito en la presente Memoria e ilustrado en los dibujos adjuntos.

Esta Memoria consta de 4 hojas escritas a máquina por una sola cara.

Madrid, - 4 MAYO 1981

RISI, S.A.

J. M. BONEZ AGERO Y PONDO
 p. p. Firmado J. Guerra Diaz

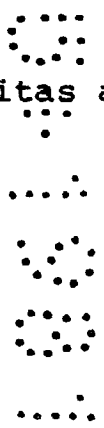

FIG. 1

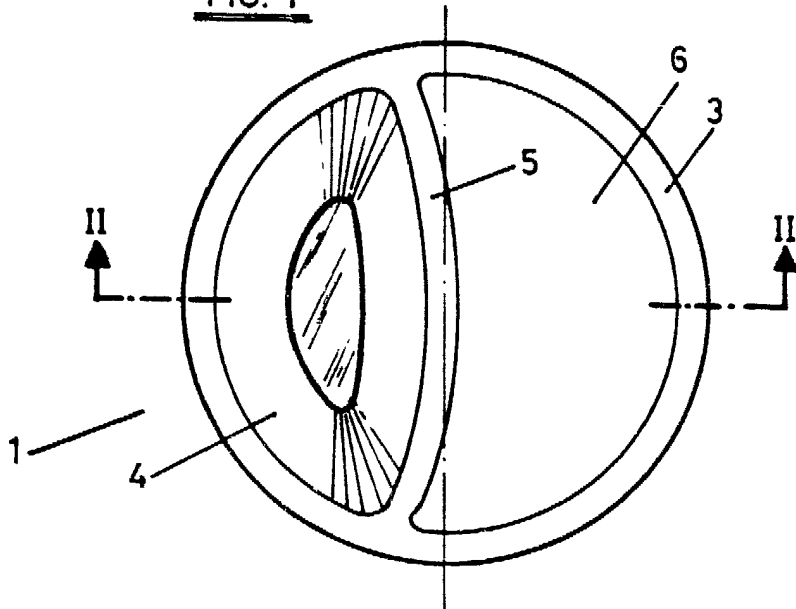
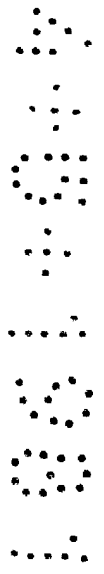
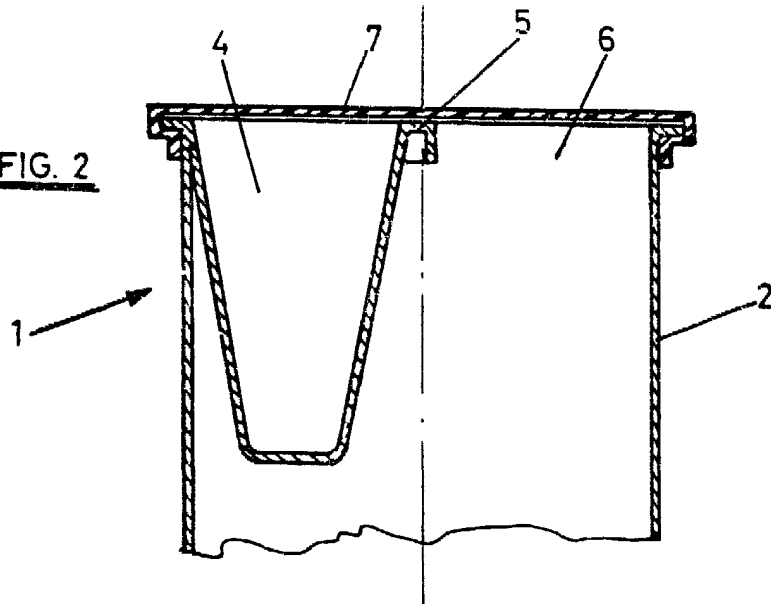

FIG. 2



Madriz 4 MAYO 1981
L. RA. GOMEZ ACEBO Y POMBO
ca. p. Firmador de Sucesor Bna