



ESPAÑA

MODELO DE UTILIDAD

16 NOV. 1981

ES

11
21
22

NUMERO	257890
FECHA DE PRESENTACION	

Y

30 PRIORIDADES	32 FECHA	33 PAIS
31 NUMERO		

47 FECHA DE PUBLICIDAD	51 CLASIFICACION INTERNACIONAL
	U.S. A47G 9/04, A61F 5/48

54 TITULO DE LA INVENCIÓN

"SABANA IMPERMEABILITADA"

71 SOLICITANTE (S)

CREACIONES DANIA, S. A.

DOMICILIO DEL SOLICITANTE

Mataró (Barcelona), Calle Nuestra Señora de los Angeles, 62-68

72 INVENTOR (ES)

73 TITULAR (ES)

74 REPRESENTANTE

Don Ignacio PONTI GRAU

27.4.1981

La presente invención se refiere a una sábana impermeabilizada de aplicación en hospitales y centros sanitarios, así como también en camas domésticas.

Existen determinadas situaciones personales que hacen especialmente necesaria la adopción de medios absorbentes e impermeabilizados en las camas, con el fin de evitar que el usuario sufra incomodidades a consecuencia de secreciones incontrolables, y que el colchón pueda deteriorarse en forma irremediable.

Estas situaciones pueden darse a nivel clínico y doméstico, y para solucionarlas se recurre a medios absorbentes e impermeabilizantes que, por una parte, empapan las secreciones incontroladas y, por otra, evitan que las mismas puedan afectar al colchón.

Básicamente estos medios constituyen sábanas con una capa anterior o anverso absorbente, con un reverso impermeabilizado, y es precisamente de este tipo la que es objeto de la invención.

Dicha sábana se caracteriza esencialmente por el hecho de que los extremos de la misma se prolongan formando unas solapas dobladas hacia la cara inferior o dorso y están dotadas en el borde de unas cintas elásticas fruncidas que sobresalen a ambos lados formando tirantes unidos a los bordes enfrentados de la propia sábana, determinando medios de ajuste elástico de los extremos de la sábana alrededor de los cantos opuestos del colchón.

Para la mejor comprensión de cuanto queda descrito en la presente memoria, se acompaña un dibujo en el que, tan sólo

2741901

a título de ejemplo, se representa un caso práctico de realización de la sábana impermeabilizada objeto de la invención.

En dicho dibujo, la figura 1 es una vista en perspectiva de la sábana separada del colchón; la figura 2 es una vista en perspectiva de la sábana colocada en el colchón; y la figura 3 es un detalle a mayor escala y en alzado lateral de una de las solapas de la sábana y el tirante del lado correspondiente, en posición ajustada alrededor del canto del colchón.

La sábana impermeabilizada descrita consta en el dibujo de una pieza de referencia general -1-, formada por una capa de naturaleza absorbente -2-, por ejemplo tejido de rizo, que constituye el anverso de la sábana, cuyo reverso está cubierto por una película impermeabilizante -3-.

Los extremos de la pieza -1- están doblados formando sendas solapas -4- dirigidas hacia el dorso -3- de la pieza. Estas solapas presentan unidas a sus bordes sendas cintas elásticas -5- fruncidas, que sobresalen a ambos lados formando tirantes elásticos -6-, unidos a su vez a los bordes enfrentados de la pieza -1-.

La sábana presenta en sus extremos las solapas -4- que, gracias a las cintas elásticas -5- y sus extremos -6-, forman unos cajeados ajustables elásticamente alrededor de los cantos opuestos de un colchón -7-.

La configuración de la sábana descrita es muy sencilla, gozando de todas las ventajas que supone la capa absorbente -2- y el dorso impermeabilizado -3-, en cuanto a su funcionalidad específica, y, además, con la característica fundamental que supone el disponer de medios de ajuste alrededor

27441981

de los cantos opuestos del colchón (cabecero y piecero), que facilitan notablemente la colocación de la sábana y la mantiene en su posición correcta, sin peligro de que pueda separarse de la invención.

5

Serán independientes del objeto de la invención los materiales empleados en la confección de los distintos componentes de la sábana, formas y dimensiones de la misma y cuantos detalles accesorios puedan presentarse, siempre y cuando no afecten a su esencialidad.

- . -

S.

27.4.1981

REIVINDICACIONES

5 1. Sábana impermeabilizada, del tipo que comprende una capa en el anverso de naturaleza absorbente y un reverso impermeabilizado, caracterizada esencialmente por el hecho de que los extremos de la misma están doblados hacia el reverso a modo de solapas que en sus bordes respectivos presentan unidas sendas tiras elásticas fruncidas, que sobresalen a ambos lados de los bordes y están unidas a los bordes longitudinales de la sábana, determinando unos cajeados en el cabecero y piecero, ajustables elásticamente en los cantos opuestos del colchón.

10 2. Sábana impermeabilizada.

La presente memoria descriptiva consta de cinco hojas foliadas, escritas a máquina por una sola de sus caras.

Barcelona, 25 de abril de 1981

CREACIONES DANIA, S. A.

p. a.



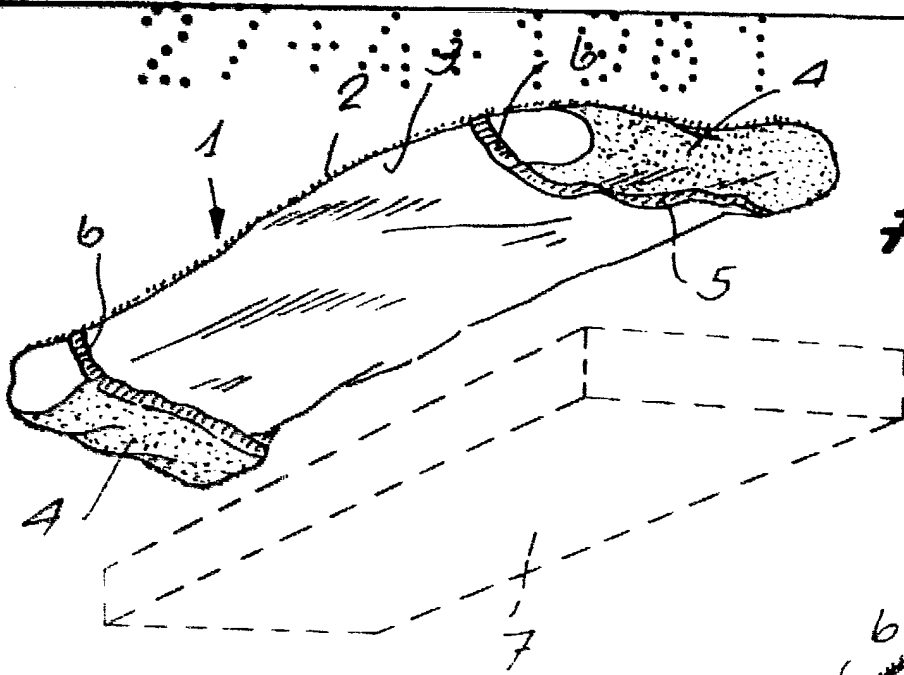

FIG. 1

FIG. 2

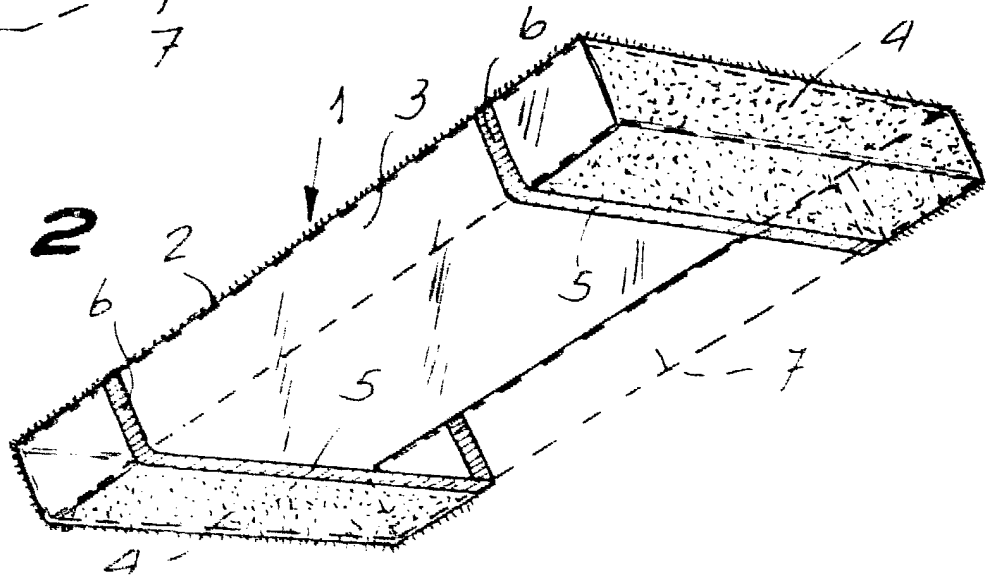
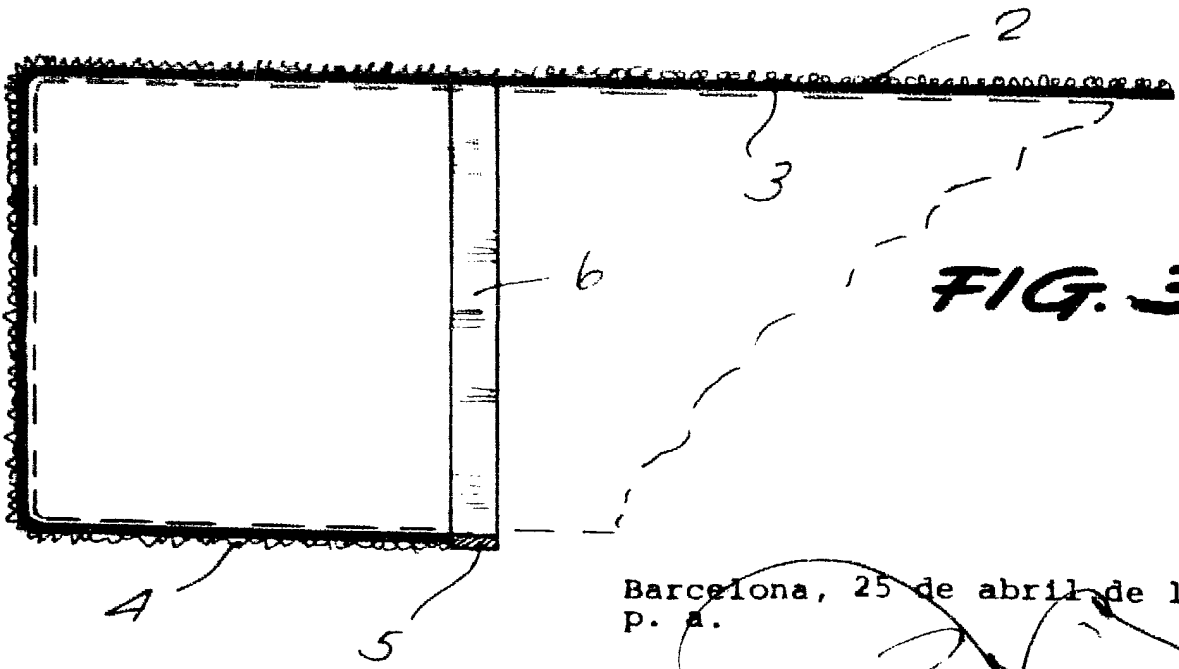

FIG. 3



Barcelona, 25 de abril de 1981
p. a.

31.150/1