

257883



MEMORIA DESCRIPTIVA

para solicitar

PATENTE DE INTRODUCCION

en

ESPAÑA

por DIEZ años

por "APARATO DE ACCIONAMIENTO SIMPLIFICADO DE HUSOS DE LAS
MAQUINAS RECUBRIDORAS DE HILOS ELASTICOS"

A nombre de:

MAYENCH Y CIA., de nacionalidad española,

domiciliada en:

SAN FELIU DE LLOBREGAT (Barcelona), calle San Lorenzo, nº 7

=====

El objeto de la presente solicitud de patente de
introducción, se refiere a un aparato para accionamiento
simplificado de los husos de las máquinas recubridoras
de hilos elásticos, no divulgado ni puesto en ejecución
en España, pero sí conocido en Suiza, país del que provie-



ne la fuente de información consistente en datos aportados por la firma "Schaffhouse".

10 El aparato de accionamiento que se preconiza simplifica la máquina a la par que posibilita la construcción de los mismos, provistos de dos frentes de trabajo en un espacio reducido.

15 Otra de las ventajas que presenta es la de que permite la construcción de máquinas provistas de mayor cantidad de husos, posibilitando a la vez el que éstos puedan girar a mayor velocidad sin que se produzcan anomalías de funcionamiento ni vibraciones, repercutiendo todo ello en una mejor calidad y cantidad de producto.

20 En el adjunto plano se ha representado una forma de realización del objeto de la solicitud, la cual se da a título de ejemplo y sin carácter limitativo alguno.

La figura 1 representa una perspectiva de conjunto.

La figura 2 represente una planta del dispositivo de accionamiento de los husos superiores.

25 La figura 3 representa una planta del dispositivo de accionamiento de los husos superiores.

30 Como puede apreciarse, el aparato consta de las dos series de husos, inferior y superior, montados sobre ejes verticales en dos frentes de trabajo, estando accionada cada serie por una correa sin fin (1) y (2) de las que la primera, correspondiente a los husos inferiores, rueda sobre una polea (3) mandada mediante la transmisión trapezoidal (4) directamente por el electromotor (5), en tanto que la correa sin fin (2), correspondiente a los husos superiores, está mandada indirectamente mediante el árbol (6)

35

257883



de la polea (3) en el que va calada la polea (7) que, mediante la correa trapezoidal (8), acciona a la polea (9) coaxial con la polea (10) sobre la que rueda la citada correa (2), regulándose las tensiones mediante el tensor graduable (11).

Las correas sin fin (1) y (2) van tensadas por sensores (12) que aseguran un perfecto mando sobre los husos (13).

Esta combinación de poleas posibilita la relación adecuada de velocidades de los husos.

Descripto suficientemente el objeto de la presente solicitud, así como la manera de realizarlo prácticamente, debe hacerse constar que el mismo es susceptible de toda clase de modificaciones de detalle que no alteren su fundamento.

-:- M O T O -:-

Los puntos de invención no propia ni nueva, pero no establecida ni practicada en España, que se presentan para que sean objeto de esta patente de introducción, en España, por diez años, son los siguientes:

1ª.- Aparato de accionamiento simplificado de husos de las máquinas recubridoras de hilos elásticos, caracterizado porque los husos se montan, giratorios sobre ejes verticales, en dos series superpuestas coincidentes y presentando dos frentes de trabajo, estando accionada cada serie por una correa sin fin, en la relación de velocidades conveniente, arrollándose la correa inferior sobre una polea mandada, mediante transmisión trapezoidal, desde el electromotor y arrollándose la correa superior sobre una polea mandada, mediante transmisión trapezoidal, desde el mismo

257883



eje de la polea de uso de la correa inferior, con posibilidad de tensado por desplazamiento de este eje, llevando las dos correas generales tensores que aseguran una perfecta aplicación a las bandas de rodadura de los husos.

70

Re/A "APARATO DE ACCIONAMIENTO SIMPLIFICADO DE HUSOS DE LAS MAQUINAS REJUBRICADORAS DE HILOS ELASTICOS".

Tal y como se ha descrito en la memoria que antecede, representado en el dibujo que se acompaña y para los fines que se han especificado.

75

Consta la presente memoria descriptiva de cuatro hojas escritas a máquina por una sola cara.

Madrid, 6 de Mayo de 1960

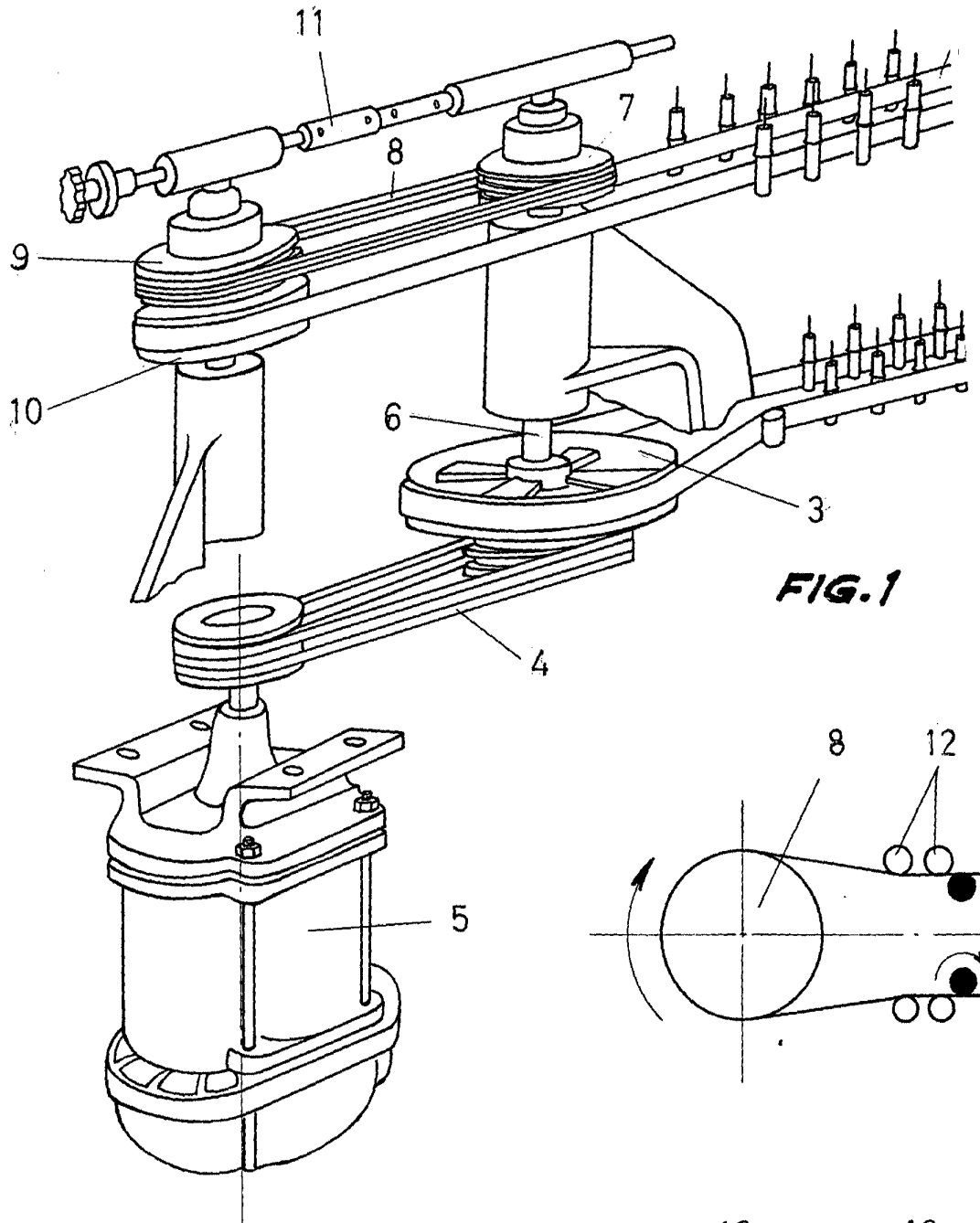
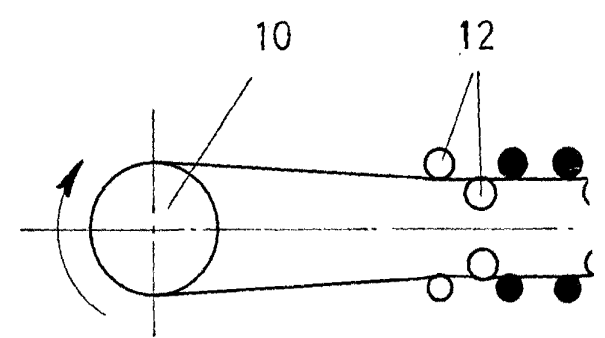
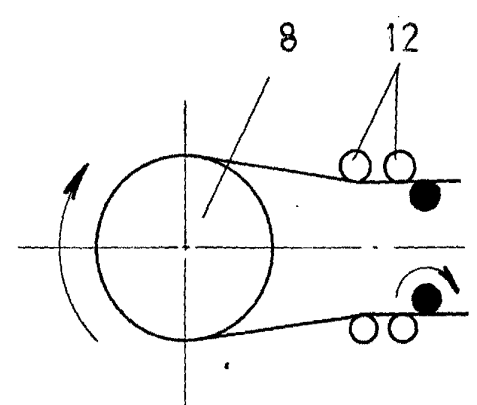

FIG. 1



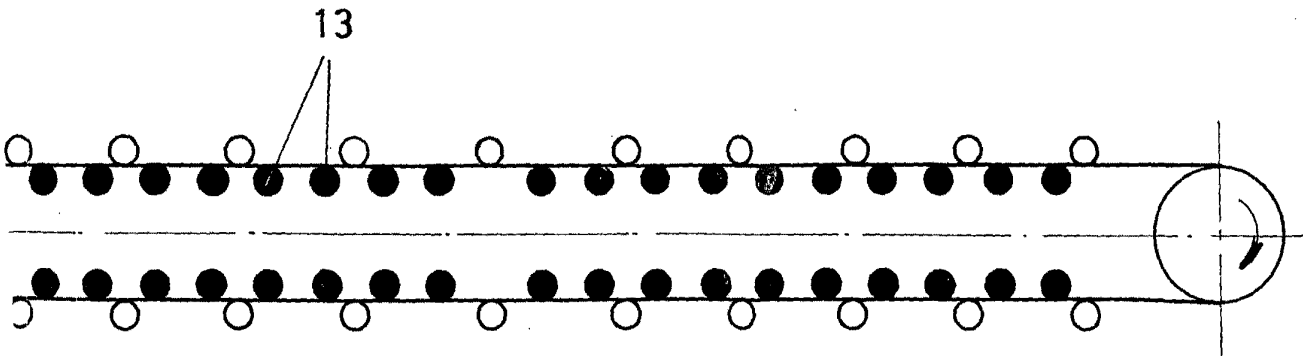
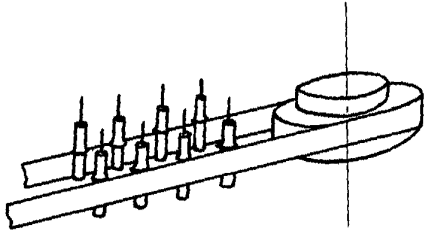
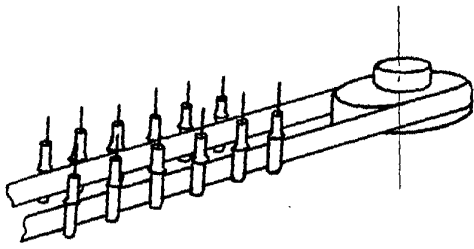

FIG. 2

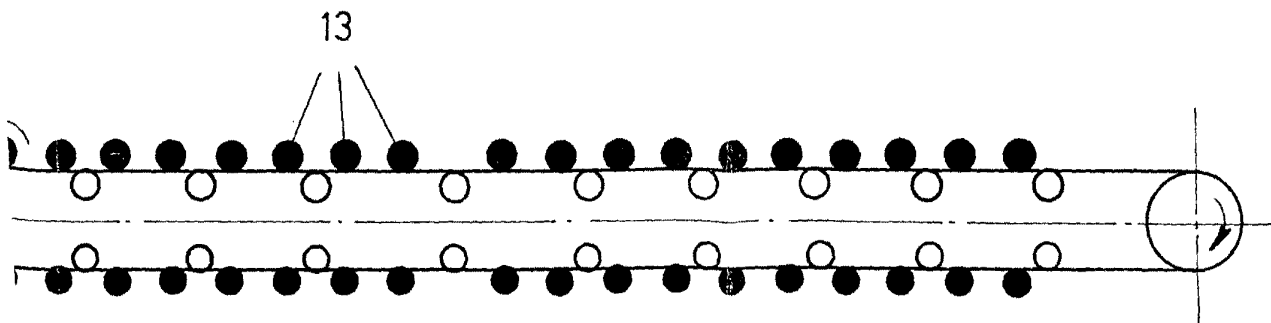

FIG. 3

Handwritten signature and notes.