



ESPAÑA

2444100

10	ES	11	NUMERO	12	Y
		21	257856		
		22	FECHA DE PRESENTACION		
			24 ABR 1981		

**MODELO DE UTILIDAD**

16 NOV. 1981

30	PRIORIDADES:	31	NUMERO	32	FECHA	33	PAIS
----	--------------	----	--------	----	-------	----	------

47	FECHA DE PUBLICIDAD	51	CLASIFICACION INTERNACIONAL
			Int. Cl. E02D 29/14

54	TITULO DE LA INVENCIÓN
	"ARQUETA CON EMBISAGRADO PERFECCIONADO"

71	SOLICITANTE (S)
	DON ABILIO CAETANO BLASCO.

	DOMICILIO DEL SOLICITANTE
	CAMAS (Sevilla) - Poeta Muñoz San Román, 7

72	INVENTOR (ES)
	el solicitante

73	TITULAR (ES)
	DON ABILIO CAETANO BLASCO.

74	REPRESENTANTE
	M.V. DE LA TORRE.-

24441981

- 2 -

-Memoria Descriptiva-

La presente solicitud de registro de Modelo de Utilidad, concierne como su enunciado indica, a unas arquetas con embisagrado perfeccionado, de acuerdo con la descripción detallada que de la misma se realizará, debiendo interpretarse todos sus conceptos en su más amplio sentido.

Tradicionalmente las bisagras para arquetas en hierro fundido, se realizan colocando un eje a la tapa o rejilla y practicando un taladro en el marco.

Con el modelo que ahora se propone se dotará a la tapa en la propia fundición de un eje, y al propio marco e igualmente en la fundición, de una oquedad o ranura, y de unos apéndices o nervios internos, de forma que el eje se aloje en la oquedad recibiendo por su parte inferior una pieza complementaria que se fijará convenientemente.

Con este sistema y al salir todo el conjunto de la propia fundición, se evitan el taladrar y remachar de los ejes, con lo que ello representa de economía de tiempo y de una mayor funcionalidad, y por tanto de un menor costo.

Para la debida comprensión de este objeto, se adjunta a la presente memoria descriptiva, una hoja de planos, en la que a título de ejemplo se representan todas y cada una de las partes que lo forman y relación que guardan entre sí.

En la citada hoja de planos, se representa un detalle del sistema de embisagrado utilizado entre la tapa de la arqueta y el propio marco, y en el cual quedan representadas las siguientes partes principales:

Sobre un marco -1- de tipo convencional, se practicará en el momento de la fundición, una ranura -2- y se le dotará por su parte interna de un apéndice resaltado -3-.

5 Por lo que respecta a la tapa -4- e igualmente en la fase de fundición, se le dotará de un eje cilíndrico -5-.

10 Con ésta disposición de marco y tapa, se procederá a posicionar la segunda en el interior del marco haciendo que el eje -5- penetre a través de la ranura -2- en cuya posición la tapa quedará directamente apoyada sobre el apéndice resaltado -3-, procediéndose seguidamente a colocar la pieza de cierre -6- que constituye un complemento para la ranura -2- más el eje -5-, y cuya pieza se fijará con el propio cemento o bien con un punto de soldadura al propio marco -1-.

15 Descrita suficientemente la naturaleza del modelo se hace constar expresamente que cualquier modificación de detalle que se introduzca en el mismo, se considerará incluida dentro de esta protección, en tanto que no altere o modifique esencialmente su finalidad característica.

#### NOTA

Por último, se declaran de novedad y utilidad, las siguientes:

24.4.1981

- 4 -

-REIVINDICACIONES-

1ª.- Arqueta con embisagrado perfeccionado, caracterizado esencialmente porque en la fundición del propio marco se le dotará de una ranura cónica con su vértice superior redondeado, dotándose igualmente a la tapa en la propia fundición, de un eje cilíndrico, de forma que el enfrentamiento entre ambas partes se producirá el machihembrado entre el eje y la ranura, colocándose a continuación una pieza complementaria inferior que cerrará la ranura y que se fijará bien por el propio cemento o bien por un punto de soldadura.

2ª.- Arqueta con embisagrado perfeccionado, según reivindicación 1ª, caracterizada porque el marco sale de fundición con unos resaltes internos situados en el borde de la base y los cuales servirán de punto de apoyo para la propia tapa.

3ª.- "ARQUETA CON EMBISAGRADO PERFECCIONADO".

Consta la presente memoria descriptiva de cuatro hojas, numeradas y mecanografiadas por una sola cara a las que se le acompaña una de planos para su mejor comprensión.

Madrid, 24 ABR 1981

M. V. DE LA TORE  
I. F.

Emilio García Artiga

244101

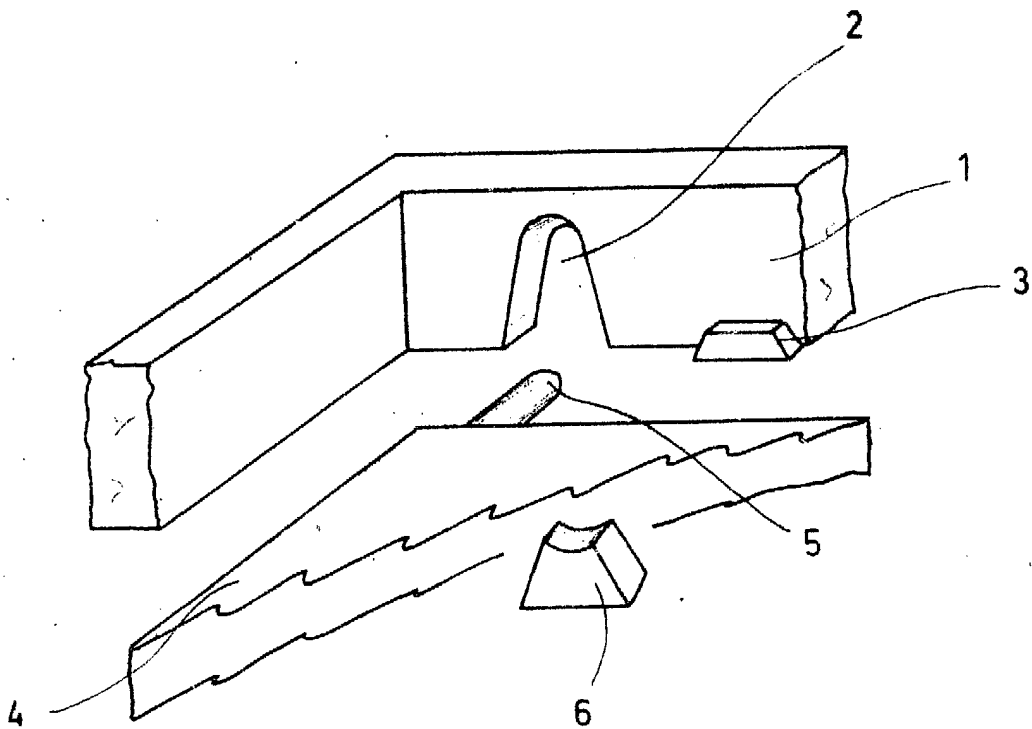

ESCALA VARIABLE 1981

MADRID

M. DE LA TORRE

Emille Garcia Arteaga