



ESPAÑA

19 ES	21	20 Y
	257.702 (X)	
22	FECHA DE PRESENTACION	

MODELO DE UTILIDAD

16 NOV. 1981

65	66	67	68
PRIORIDADES	NUMEROS	FECHA	PAIS

69	70
FECHA DE PUBLICIDAD	CLASIFICACION INTERNACIONAL
	A47H 1/10

71
TITULO DE LA INVENCIÓN
"SOPORTES A PRESION CON CHINCHETA"

72
SOLICITANTE (S)
HOME FITTINGS ESPAÑA, S.A. (HOFESA)

73
DOMICILIO DEL SOLICITANTE
Artapadura 9, Zona Industrial de Arriaga VITORIA

74
INVENTOR (ES)
D. Angel Agos Pérez

75
TITULAR (ES)
HOME FITTINGS ESPAÑA, S.A. (HOFESA)

76
REPRESENTANTE
M. SCHICK

MEMORIA DESCRIPTIVA

Correspondiente a un Modelo de Utilidad, que se -
se presenta en España, por VEINTE años, a favor -
de la firma Home Fittings España, S.A. (HOFESA), -
de nacionalidad española, establecida en Artapadu

5.- ra nº 9, Zona Industrial de Arriaga, VITORIA, por:
"SOPORTES A PRESION CON CHINCHETA"

10.- El Modelo de Utilidad objeto de la presen
te Memoria, se basa en las mejoras introducidas
en el soporte a presión con chincheta, que han
aparecido hasta el momento en el mercado, tenien
do éste, unas cualidades de utilización muy supe
riores a los de análoga misión, tanto por su sen
cillez y eficacia como por su racional diseño.

15.- Se basa la invención en el apoyo o sosten
que proporcionan a las barras portadoras de corti
najes, unos soportes de madera, convenientemente
ideados y en los cuales es introducida dicha ba
rra a presión, aprovechando la elasticidad de la
20.- madera, e impidiendo la salida de la barra de la
garganta en la que se aloja en el soporte, median
te la aplicación de una chincheta oportunamente
situada en dicho soporte.

Este modelo introduce como novedad en soportes de madera abiertos, la fijación automática de la barra portadora del cortinaje, en el soporte, - no necesitando de tirafondo o tornillo de fijación, proporcionando un sencillo montaje y desmontaje - por presión de la barra.

5.-

Desde el punto de vista de la industrialización, se logra una notable mejora con esta invención, que lleva anexa una economía de tiempo, lo que trae consigo una mayor producción.

10.-

Los dispositivos y medios que pueden emplearse para el logro del fin perseguido, son varios y sin ofrecer novedad alguna en cuanto a su concepción. Dispositivos todos ellos conocidos y empleados en otros fines, pero con perfecto aprovechamiento para este procedimiento.

15.-

Todo estos antecedentes, han llevado a desembocar en los perfeccionamientos a los que se refiere la presente Memoria, los cuales tienden a eliminar cuantos inconvenientes existen en la actualidad y proporcionar indudables ventajas.

20.-

A continuación se hará una detallada descripción de los perfeccionamientos aludidos, con referencia al plano que se acompaña, en el que se representa a simple título de ejemplo, no limitativo, una forma preferente de realización, susceptible -

25.-

de todas aquellas variaciones de detalle, que no alteren fundamentalmente, las características esenciales que serán reivindicadas.

5.- La figura en hoja única muestra una sección del soporte según plano vertical que contiene el eje horizontal del soporte.

La numeración que en dicha figura se incluye tiene el significado que se cita a continuación:

10.-

1.- Anillo externo

2.- Superficies planas

3.- Garganta circular para apoyo de barra

4.- Chincheta

5.- Eje vertical

15.-

6.- Eje horizontal

7.- Brazo torneado

8.- Peana circular de fijación

9.- Rilo

10.- Remate frontal

20.-

11.- Zona de madera

25.-

Dispuesto el soporte convenientemente con arreglo a los ejes horizontal (6) y vertical (5), es fijado en pared por peana circular (8) para lo que se ha tomado con las manos por el brazo (7) se procede a continuación a introducir la barra hasta que esta entre en contacto con la garganta (3), aprovechando la

elasticidad de la zona de madera (11), procediéndose se a continuación a posicionar la chincheta (4) - que será la que impedirá la salida de la barra.

5.- La forma, materiales, dimensiones, así como cuanto sea accesorio o secundario, podrán ser variables siempre que no alteren, cambien o modifiquen la esencialidad de los perfeccionamientos que se describen.

10.- Descritos suficientemente la naturaleza y alcance del Modelo así como la forma de llevarla a la práctica, se reivindican a título privado, las siguientes particularidades sobre las cuales ha de recaer la concesión del privilegio del Modelo de Utilidad que se solicita, con arreglo a las siguientes reivindicaciones.

REIVINDICACIONES

5.- 1ª.- Soportes a presión con chincheta, -
caracterizados por comprender una peana de fijación
a paramentos, unida al brazo que soporta un anillo
circular abierto por su parte superior, construido
en madera y apto para sostén de barras, portadoras
de cortinajes.

10.- 2ª.- Soportes a presión con chincheta, -
según la reivindicación 1, caracterizados por com-
prender en la zona perimetral interna del anillo -
citado en anterior reivindicación, zona de madera-
que proporciona elasticidad, al entrar la barra a
presión quedando fija esta y en contacto con la
garganta del anillo o cabeza del soporte.

15.- 3ª.- Soportes a presión con chincheta, -
según las anteriores reivindicaciones, caracteriza-
dos por comprender un sistema de fijación por chin-
cheta la cual se dispone convenientemente, al obje-
to de que impida la salida de la barra, en sentido
contrario al que fué instalada.

20.- 4ª.- Soportes a presión con chincheta.

Todo ello tal y como se describe y reivin-
dica en la Memoria que antecede, que consta de cin-
co hojas foliadas y mecanografiadas a dos espacios
por una sola de sus caras.

Madrid,

16 JUN. 1951

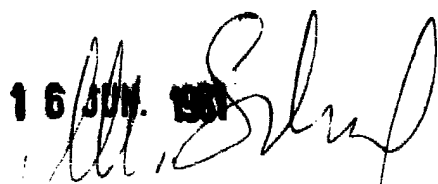

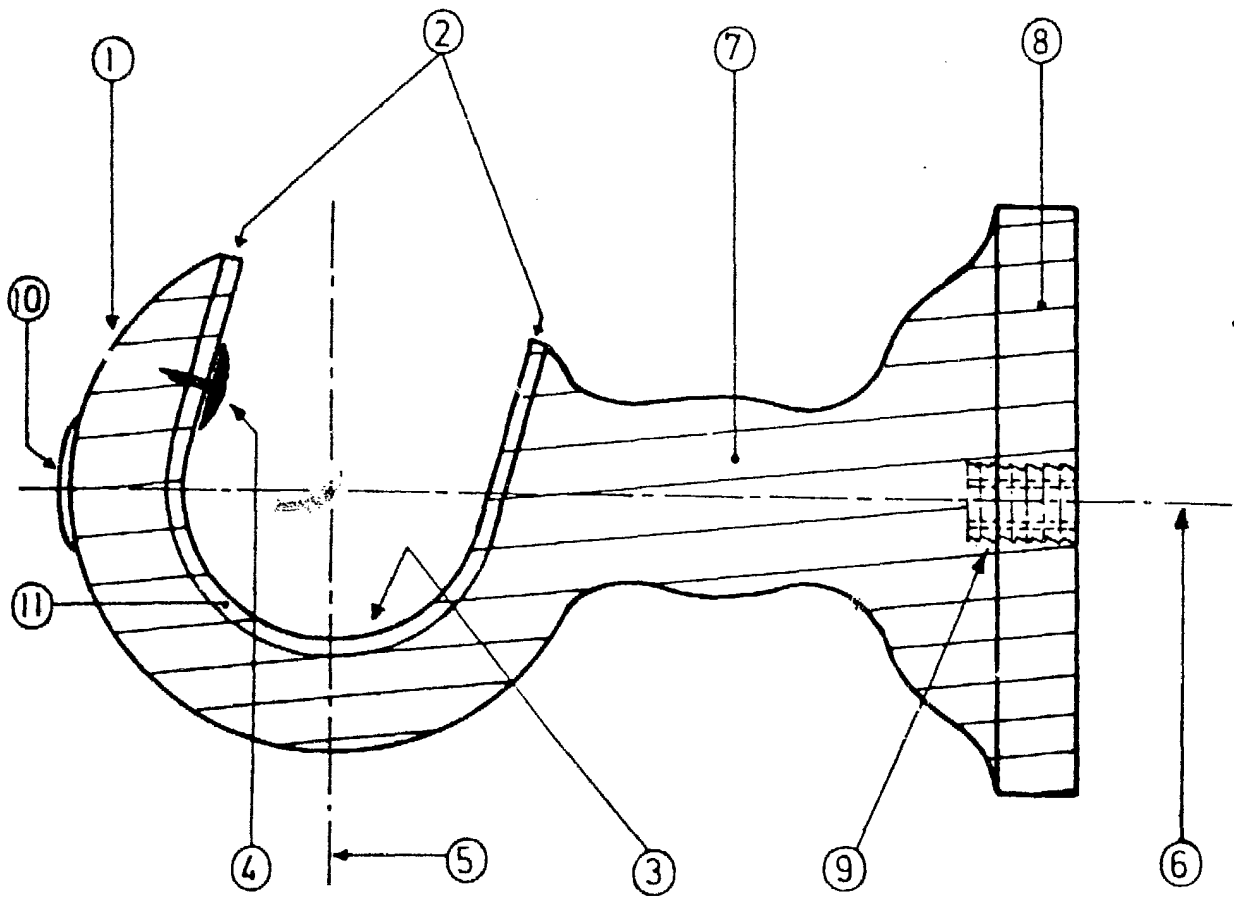

.....
.....
.....
.....
.....
.....
.....
.....
.....
.....

ESCALA VARIABLE

Madrid, 12 de junio de 1981
[Handwritten Signature]