



257643

PATENTE DE INVENCION

257643

Solicitante : Don Vicente Figueres Olcina.

Residencia : Alicante.- Avda. Orihuela, 17.

Nacionalidad : Española.

Inventor : El propio solicitante.

oooOooo

MEMORIA DESCRIPTIVA

Sobre:

"PROCEDIMIENTO Y MOLDE PARA LA FABRICACION DE PISOS  
O SUELAS DE GOMA EN DOS COLORES, ADAPTABLES A CUAL-  
QUIER CLASE DE CALZADO, BIEN SEA DE SEÑORA, CABALLE-  
RO O NIÑO".

oooOooo

La presente Patente de Invención se refiere a un  
procedimiento de fabricación de pisos o suelas de goma -  
bicolor, adaptables a cualquier clase de calzado, bien -



sea de señora, caballero o niño.

5 Este procedimiento se distingue de los demás existentes en el mercado, en que el bicolor lo lleva por la parte inferior de la suela o sea por la parte del adorno del piso.

10 Para conseguir este sistema, se emplea un molde especial, que lleva en la parte donde va el adorno del piso, o sea donde ha de colocarse el bicolor, un cerco o reborde, para que no se mezclen los dos colores, presentando una superficie limpia.

15 En los dibujos adjuntos, a título de ejemplo no limitativo, se ilustra una forma de fabricación y ejecución del invento, con referencia a los cuales comprenden:

20 La Fig. 1, es un diseño de la suela o piso, en el que podemos apreciar que la parte central (1) será de diferente color a la lateral (2).

25 En la Fig. 2, se presenta una sección transversal del molde encargado de fabricar estos pisos, en el que cabe destacar el cerco o reborde (3) que permitirá - que la goma (1) del centro de la planta no se mezcle con la de distinto color (2) que forma el resto del piso.

30 Se hace constar que lo que se pretende es patentar el sistema de fabricación de un piso bicolor, sin determinar ningún colorido, pero siempre el centro del piso será de distinto color al resto. De la misma forma se podrá aplicar el adorno o dibujo del piso que se considere conveniente en cada clase de calzado a que se destine este piso.

Una vez atemperado el molde, se procede a la carga del mismo, para lo cual se coloca primeramente la -

257643



35 goma del centro de la planta, que se acoplará en el hueco que queda entre las paredes del saliente o relieve, para que no pueda mezclarse esta goma con la goma de otro color que se cargará en último lugar.

40 Se coloca el molde en la prensa que ha de darle la presión, y se espera el tiempo necesario para obtener una buena vulcanización.

Al vulcanizar las dos clases de goma, se unen por el punto (4), formando un solo cuerpo.

NOTA

45 Descrita suficientemente la naturaleza del invento y su forma de realización práctica, se hace constar que la presente memoria es susceptible de modificaciones de detalle en cuanto no altere su esencialidad, recogiendo las siguientes:

REIVINDICACIONES

50 1ª.- Procedimiento para la fabricación de pisos o suelas de goma bicolor, que se caracteriza porque, una vez atemperado el molde, se procede a la carga del mismo colocando primeramente la goma del centro de la planta, la que se acopla en el hueco que queda entre las paredes del saliente o relieve, para que no pueda mezclarse esta goma con la del otro color que se carga en último lugar; se coloca el molde en la prensa que ha de darle la presión y se espera hasta obtener una buena vulcanización, uniéndose se las dos clases de goma formando un solo cuerpo y destacando el bicolor por la parte inferior de la suela, o sea por la parte del adorno del piso.

60 2ª.- Molde para la ejecución del procedimiento, según la



65 reivindicación anterior, que se caracteriza porque com-  
prende disponer en la parte donde va el adorno del piso o  
sea donde ha de colocarse el bicolor, un cerco o reborde  
para que no se mezclen los dos colores, presentando una -  
superficie limpia.

70 3ª.- "Procedimiento y molde para la fabricación de pisos  
o suelas de goma en dos colores, adaptables a cualquier -  
clase de calzado, bien sea de señora, caballero o niño";  
según queda sustancialmente descrito en la presente memo-  
ria que consta de cuatro páginas mecanografiadas por una  
sola cara y se representa en los dibujos adjuntos.

Madrid, 26 de Abril de 1960.

EMILIO GUILL SIRVENT  
P. P.

257643



FIG. 1

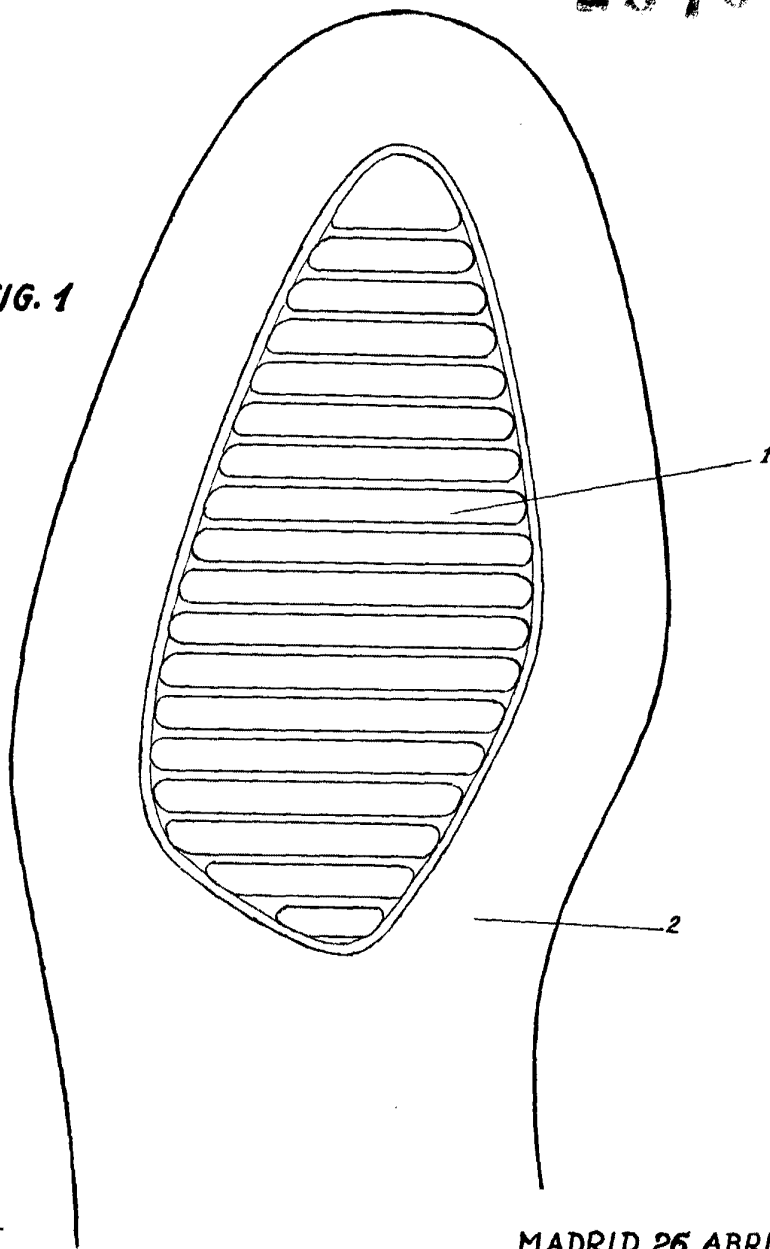

MADRID 26 ABRIL 1960  
VICENTE PIQUERES OLCINA  
P.P. ENRIQUE GUILLS BIRVENT  
P.P.

FIG. 2

