



ESPAÑA

(10) ES (11) 257538 (12)	(10) Y
	FECHA DE PRESENTACION 9-4-81

MODELO DE UTILIDAD

1 NOV. 1981

(30) PRIORIDADES:	(32) FECHA	(33) PAIS
(31) NUMERO		

(47) FECHA DE PUBLICIDAD	(51) CLASIFICACION INTERNACIONAL
	B05B3/04

(54) TITULO DE LA INVENCIÓN
"ASPERSOR DE BAJA PRESION"

(71) SOLICITANTE (S)
ERMISAN, S.A.

DOMICILIO DEL SOLICITANTE
SAN JUAN DE ALICANTE, C/. La Font, 1

(72) INVENTOR (ES)
DON CARMELO DEL TORO CAZORLA

(73) TITULAR (ES)
ERMISAN, S.A.

(74) REPRESENTANTE
DON JOSE PONS TORRES

La presente solicitud de Modelo de Utilidad se refiere como su título indica a un " ASPERSOR DE BAJA PRESION ", que presente notables ventajas sobre cuantos aparatos con análogo fin -- existen en la actualidad en el mercado, tanto en España como en el extranjero. Estas ventajas son debidas a su sencillez y bajo coste de fabricación, así como el hecho de logarse con él una distribución perfectamente homogénea del agua sobre la zona a regar por el aspersor, sin que aparezca el efecto de concentración del agua sólo en determinados puntos, como ocurre frecuentemente en otros aspersores.

El modelo consiste esencialmente en un cuerpo alargado cuya parte inferior tiene forma adecuada para clavarlo en el suelo y cuya parte superior presenta un taladro axial con entrada lateral, por lo que se introduce el tubo de llegada del agua. Al otro extremo del taladro se introduce una pieza que hace que el agua al chocar con ella, salga despedida radialmente en distintas direcciones.

Para mayor claridad se adjunta hoja única de planos en la que se muestra con suficiente detalle una de las posibles realizaciones prácticas del modelo, a título de ejemplo y por tanto sin carácter limitativo alguno.

La figura 1 muestra una vista lateral del modelo -- y la figura 2 un alzado seccionado del mismo, girando noventa grados con relación a la figura 1. La figura 3 muestra diversos aspectos en alzado y planta de la pieza de cierre del aspersor.

La parte inferior (1) se clava en el suelo. Por el

30 hueco (2) se introduce la tubería de llegada del agua, hasta que el extremo de esta se enrasa con la cara superior (3). La pieza representada en la figura 3 se coloca de modo que el saliente (4) penetra por el hueco (5) dentro de la tubería de llegada del agua, y el tope (6) del cuerpo del aspersor se introduce en el hueco (7), a fin de que la pieza no pueda girar. Entonces todo el agua que llegaba por la tubería se ve obligado a pasar por el taladro (8), de mucho menor diámetro, con lo que la velocidad aumenta mucho. El agua a gran velocidad choca con la cara inferior (9), saliendo despedida radialmente por la zona en forma de sector circular (10) provisto de pequeñas ranuras radiales para dirigir correctamente el agua y evitar que se concentre sólo en algunos puntos. El ángulo barrido viene fijado por la apertura del sector circular (10).

35 El Modelo es realizable en diversas formas y con los materiales adecuados, siendo susceptible de experimentos. modificaciones de detalle siempre que no se alteren sus características esenciales.

40 - N O T A -

Los puntos de invención propios y nuevos que constituyen el objeto de la presente solicitud de Modelo de Utilidad en España por veinte años son los siguientes.

R E I V I N D I C A C I O N E S

45 1.- ASPERSOR DE BAJA PRESION, caracterizado por consistir en un cuerpo principal cuya parte inferior se clava en el suelo y en cuya parte superior presenta una abertura lateral que co

munica con un taladro axial dirigido hacia arriba, conectandose la -
tubería de llegada de agua a la citada abertura lateral e introducie
dose hasta que su boca engrase con la cara superior del cuerpo del as
persor.

55

2.- ASPERSOR DE BAJA PRESION, según reivindicación
anterior caracterizado porque por el interior de la tubería citada -
en la reivindicación primera se introduce una pieza sujeta a un sa--
liente del cuerpo del aspersor, para que no pueda girar, de modo que
el agua es obligada a pasar por un conducto practicado en la citada
pieza de un diámetro mucho menor que el de la tubería de llegada; --
con el consiguiente aumento de velocidad del agua, incidiendo esta -
al salir del conducto sobre una superficie horizontal en forma de --
sector circular provisto de nervaduras radiales que fuerzan al agua-
a barrer una zona de apertura igual al ángulo del sector circular; y -
consiguiéndose mediante las referidas nervaduras una distribución --
perfectamente uniforme del agua.

60

65

3.- ASPERSOR DE BAJA PRESION, según reivindicacion
es anteriores caracterizado por efectuar el regado a base de aumen-
tar la velocidad del agua, siendo por tanto su funcionamiento perfec
to aún con valores muy bajos de la presión del agua de alimentación.

70

4.- ASPERSOR DE BAJA PRESION.

Tal y como se ha descrito en la memoria que anteced
e y para los fines en ella especificados.

Consta la presente memoria descriptiva de tres ho-
jas escritas a máquina por una sola cara.

75

Madrid, 9 de Abril del 1.981

JOSE PONS TORRES

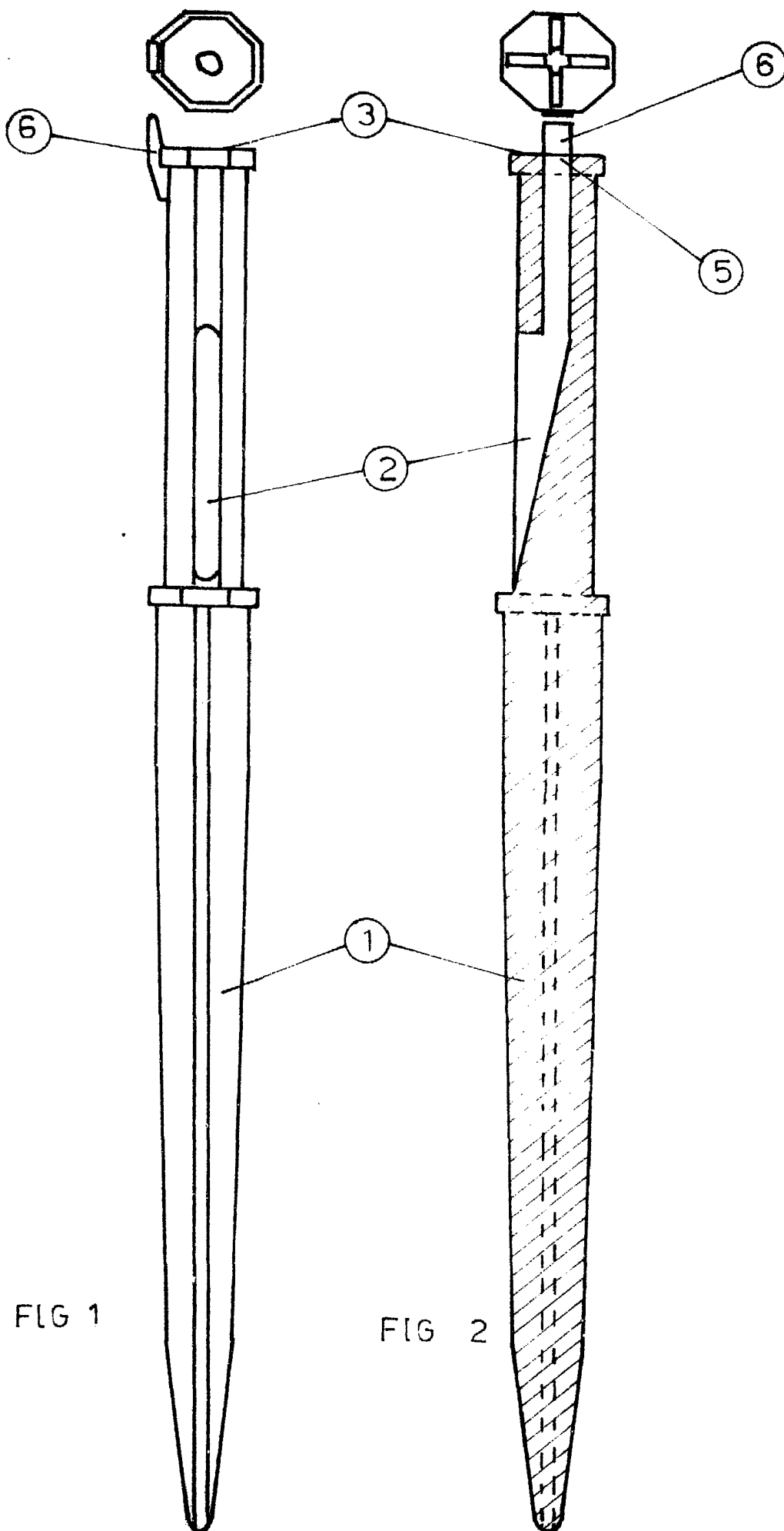
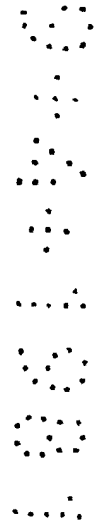
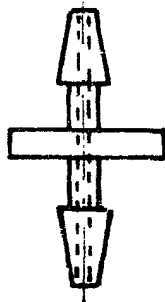
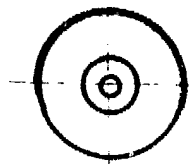
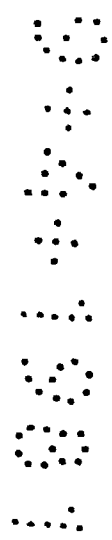
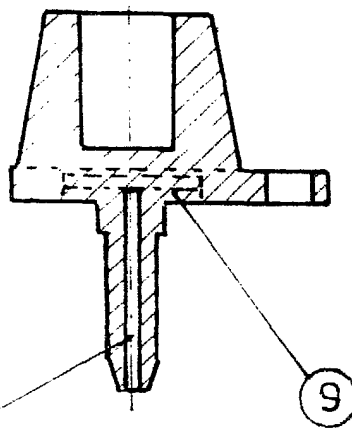
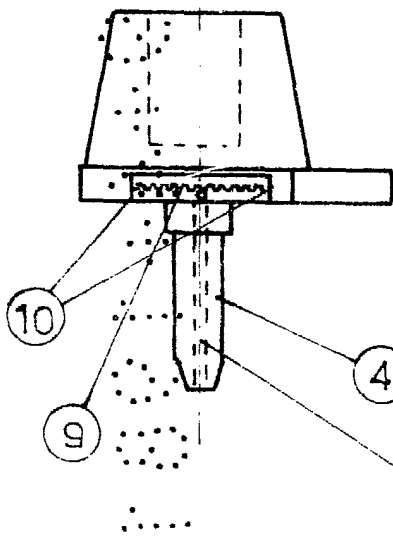
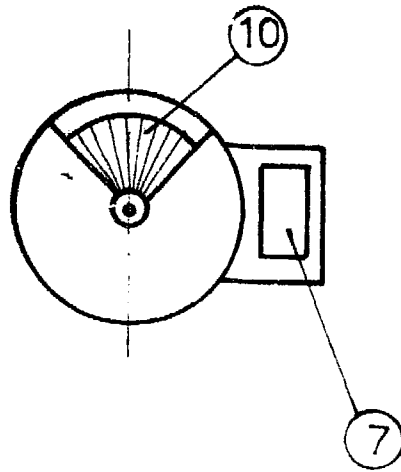
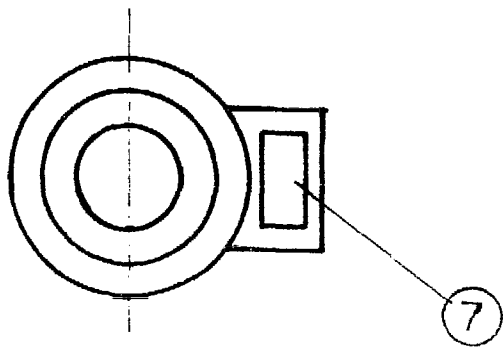

FIG 1

FIG 2





ESCALA

FIG 3

VARIABLE

9 ABR 1981
 JOSÉ PONS TORRES