



ESPAÑA

19 ES	11	NUMERO	10 Y
	21	257.518	
	22	FECHA DE PRESENTACION	
		9-4-1981	

NOV. 1981

MODELO DE UTILIDAD

30 PRIORIDADES	32 FECHA	33 PAIS
31 NUMERO		

47 FECHA DE PUBLICIDAD	51 CLASIFICACION INTERNACIONAL
	A4 7d 271212

54 TITULO DE LA INVENCIÓN
HERVIDOR SEMIAUTOMATICO

60 SOLICITANTE S
CONTROL DE ESTUDIOS Y GESTION S.A. (CEGESA)

DOMICILIO DEL SOLICITANTE
Asua (BILBAO)

70 INVENTORES

80 AGENCIAS

90 REPRESENTANTE
D. JOSE MIGUEL GOMEZ-ACEBO Y POMBO

El presente Modelo de Utilidad se refiere a un hervidor de agua, eléctrico y semiautomático, cuya característica principal es su sencillez constructiva con respecto a las importantes prestaciones de funcionamiento que presenta dicho hervidor.

En los hervidores en general se presentan unos inconvenientes, tales como que se hace necesario un cuidado para controlar el tiempo de cocción del agua, ya que si no el agua una vez que tiene la temperatura de ebullición correspondiente, empieza a evaporarse, de modo que si el tiempo de ebullición se dilata puede ocurrir que el hervidor se quede sin agua pudiendo llegar a quemarse.

Con el hervidor de la invención todos estos inconvenientes quedan subsanados, ya que lleva incorporado un termostato que apaga la resistencia eléctrica calefactora cuando el hervidor no tiene agua.

De acuerdo con la invención, el hervidor presenta un cuerpo de hervidor de forma similar a una zona esférica con unas prolongaciones básicas que emergen hacia abajo y que hacen de patas aislantes del hervidor.

El cuerpo del hervidor presenta una abertura lateral en la que se acopla una pieza exterior con su protección correspondiente, en esta pieza se conecta la resistencia eléctrica calefactora del agua, y a través de dicha pieza exterior le llega corriente eléctrica a la resistencia.

En la parte superior del cuerpo del hervidor aparece una boca definida por un contorno rehundido en el que se acopla el cuerpo de una tapa que exteriormente presenta forma de casquete esférico, de cuya parte central emerge una porción saliente que facilita posicionar o levantar la tapa.

2

Lateralmente, y en la prolongación con la protección de la pieza exterior, donde se conecta la resistencia, aparece una porción que emerge del cuerpo del hervidor y dirigiéndose hacia arriba se prolonga en una porción arqueada que se dirige hacia el punto opuesto, esta porción define el asidero abierto del hervidor, en cuya zona extrema libre presenta rehundidos arqueados por su cara inferior, cuyos rehundidos cooperan para asir fácilmente el hervidor por su asidero.

En, aproximadamente, la zona diametral a la de arranque del asidero, aparece en el cuerpo del hervidor una abertura definida por una porción cilíndrica de pequeña altura en la que se acoplan varios cuerpos cilíndricos, uno de los cuales, es el pico vertedor, mientras que el cuerpo extremo presenta una disminución de sección y que produce un silbido característico al salir el vapor de agua, en cuyo instante se debe desconectar el hervidor de la red.

Para un mayor entendimiento de la invención, a continuación se describe un ejemplo práctico de realización del hervidor, siendo dicha realización meramente enunciativa y en ningún caso limitativa de la invención, todo ello con referencia a la figura adjunta, en la que se muestra el hervidor 1, constituido por un cuerpo de hervidor 2 y su tapa 3.

Al cuerpo del hervidor se acopla, en una abertura 4, una pieza 5 cubierta con una protección 6. En la pieza 5 se acopla la resistencia eléctrica 7 de calefacción del agua, mientras que un termostato 8 actúa y apaga la resistencia 7 cuando no tiene agua el hervidor.

En el cuerpo del hervidor 2 se acopla mediante tornillos 9 el asidero 10 que presenta en su extremo libre unos rehundidos 11.

En la parte superior del hervidor aparece una abertura o boca 12 definida por una superficie cilíndrica interior 13 que coopera en el acoplamiento de la porción cilíndrica 14 de la tapa, la cual presenta una protuberancia superior 15.

5

En otro punto del cuerpo del hervidor aparece una abertura 16 definida por un contorno exterior cilíndrico 17 sobre el que se acopla el pico vertedor 18 y sobre él, una pieza 19 que presenta un estrechamiento de sección 20 que hace de silbato cuando sale el vapor de agua.

10

El hervidor presenta en su parte inferior 21 unas porciones salientes aislantes 22 que constituyen el apoyo del hervidor.

Descrita suficientemente la naturaleza del invento, así como la manera de realizarlo en la práctica, debe hacerse constar que las disposiciones anteriormente indicadas son susceptibles de modificaciones de detalle en cuanto no alteren su principio fundamental.

15

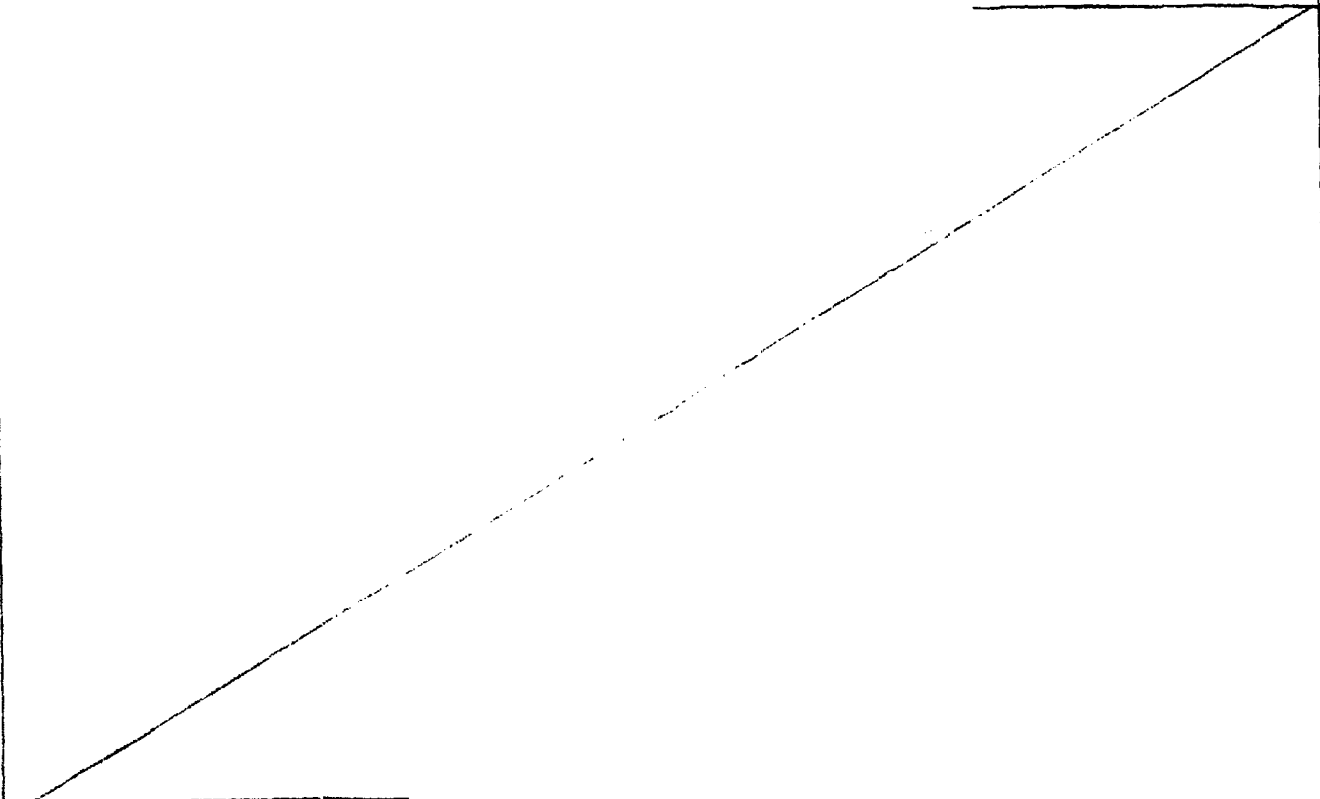

REIVINDICACIONES

1.- Hervidor semiautomático, del tipo constituido por un cuerpo de recipiente y tapa, caracterizado porque el cuerpo del hervidor muestra acoplada lateralmente una pieza exterior que presenta el soporte de una resistencia para la calefacción del agua, cuyo soporte presenta un termostato que protege la resistencia y la apaga cuando el hervidor se queda sin agua, mientras que el cuerpo presenta en su parte superior una boca o abertura sobre la que se dispone una tapa, y porque el cuerpo del recipiente presenta un asidero abierto; así como un picó-vertedor en el que se acopla un tapón que hace de avisador acústico cuando el agua se encuentra, en el interior del hervidor, a la temperatura de ebullición.

2.- Hervidor semiautomático, todo ello tal y como queda sustancialmente descrito en la presente Memoria e ilustrado en el dibujo adjunto.

Esta Memoria consta de cuatro hojas escritas a máquina por una sola cara.

Madrid, 10 Mayo 1961

CONTROL DE ESTUDIOS Y GESTION S.A. (CEGESA)

J. M. GARCÍA ALONSO Y PONS
 S. S. Firmado en Madrid, España

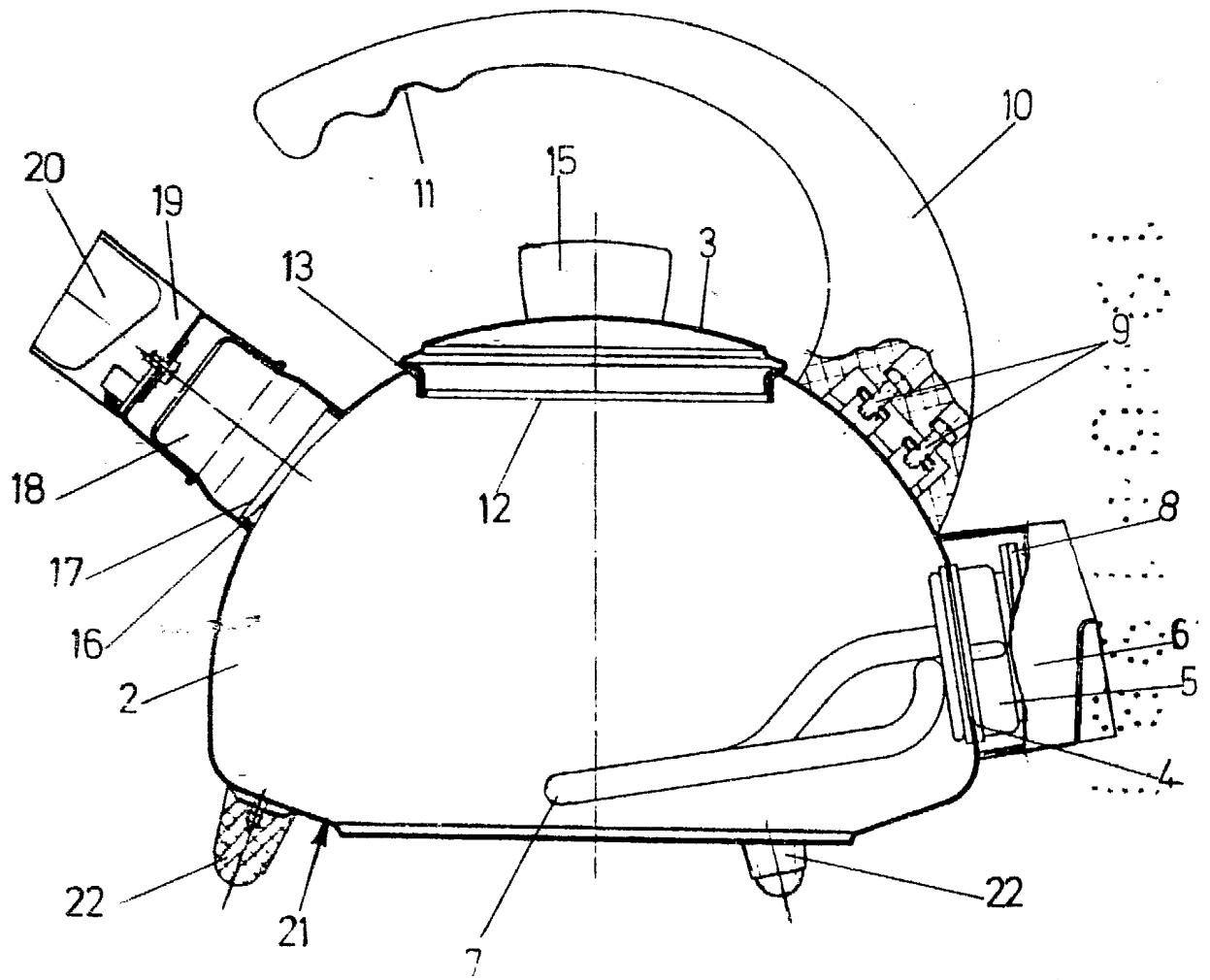

ESCALA VARIABLE.

1.6. REV. 1000
Madrid
I. M. GARCIA ALONSO Y PONS
s. o. Firmador: J. Suarez Diaz