



ESPAÑA

(19) ES (11) NÚMERO **257481** (10) Y
 (21) FECHA DE PRESENTACIÓN
 (22) **8 ABR. 1981**

MODELO DE UTILIDAD

11 NOV. 1981

(30) PRIORIDADES:
 (31) NÚMERO (32) FECHA (33) PAIS

(47) FECHA DE PUBLICIDAD (51) CLASIFICACION INTERNACIONAL
A61C 15/00

(54) TITULO DE LA INVENCIÓN
"DISPOSITIVO DE MONDADIENTES PERFECCIONADO"

(61) SOLICITANTE S:
DON CIPRIANO PIQUER MACIA

DOMICILIO DEL SOLICITANTE
Pº San Juan (antiguo Gral Mola), 104, 2º-2ª - BARCELONA

(72) INVENTOR (ES)

(73) TITULAR ES
DON CIPRIANO PIQUER MACIA

(74) REPRESENTANTE
Dª Mª LUISA ISERN CUYAS, Agente Oficial de la Propiedad Industrial.

MEMORIA DESCRIPTIVA

El presente modelo de utilidad se refiere a un dispositivo de mondadientes perfeccionado.

Más concretamente en la invención se ha ideado una disposición de mondadientes con su correspondiente estuche, la cual se caracteriza por estar constituida a partir de un bloque de madera de forma rectangular y poco grosor, biselado hacia uno de sus bordes, presentando en una de sus caras una pluralidad de cortes paralelos y perpendiculares al referido borde biselado, cuyos cortes no alcanzan la otra cara del bloque de madera.

El referido bloque queda ubicado en un estuche al efecto de forma substancialmente aplanada.

La disposición descrita permite el desprendido unitario de cada porción de madera limitada por un corte, resultando de dicha operación de fraccionado, una porción de material alargada y apuntada por un extremo, apta para ser utilizada como mondadientes.

Con el fin de facilitar la explicación se acompaña a la presente memoria descriptiva de una lámina de dibujos en la que se ha representado un caso de realización que se cita a título de ejemplo.

En el dibujo:

La figura 1, es una vista en perspectiva del conjunto del dispositivo, según el modelo.

Las figuras 2, 3, 4 y 5, corresponden a sendas

vistas frontal anterior, lateral, frontal posterior, y en sección transversal.

Haciendo referencia a las figuras se aprecia en su realización un dispositivo de mondadientes que comprende

5. como elementos integrantes un estuche -1-, substancialmente aplanado y del tipo obtenido a partir de una lámina troquelada armable, y un bloque de madera, designado en general por -2-, que presenta uno de sus bordes biselado según -3-, y una de sus caras mayores labrada según surcos paralelos -4-

10. que no alcanzan la cara opuesta -5- pero que permiten el desprendido por rotura de las unidades definidas por los surcos y cada una de las cuales constituyen un mondadientes.

.....

El estuche -1-, configura una cajeadado -6-, para el bloque -2-, prolongándose uno de los lados de dicho cajeadado

15. para servir de respaldo al bloque. A partir de este respaldo se constituye una tapa -7- que en cooperación con las solapas laterales -8-, permiten el cierre del estuche.

.....

El modelo dentro de su esencialidad, puede ser

20. llevado a la práctica en otras formas de realización que difieran en detalle de la indicada a título de ejemplo en la descripción y a las cuales alcanzará igualmente la protección que se recaba. Podrá, pues, construirse en cualquier forma y tamaño, con los materiales más adecuados, por quedar todo ello comprendido en el espíritu de las reivindicaciones.

25. vindicaciones.

N O T A

Descrito el objeto del presente invento, se declaran como no divulgadas ni practicadas en España, las siguientes reivindicaciones:

1. Dispositivo de mondadientes perfeccionado, caracterizado esencialmente por el hecho de comprender un bloque de madera, de forma rectangular aplana-
do y poco grosor y que presenta como mínimo uno de sus bordes biselado; porque una de las caras mayores del bloque presenta una pluralidad de surcos paralelos y perpendiculares al borde biselado, cuyos surcos no atraviesan en su integridad el espesor del bloque, facilitando el inicio del desprendido de las porciones de material, comprendidas entre cada dos surcos, cuyas porciones integran sendos mondadientes; y porque el bloque citado se dispone en un estuche del tipo obtenido a partir de una lámina troquelada de cartón que configura un cajetín provisto de tapa y solapas laterales de cierre.
5.
10.
15.

2. Dispositivo de mondadientes perfeccionado.

- Según se describe y reivindica en la presente memoria descriptiva que consta de 4 hojas foliadas y escritas a máquina por una sola cara.
- 20.

Madrid, a

p.a.

M. LUISA ISERN CUYAS

8 ABR 1909

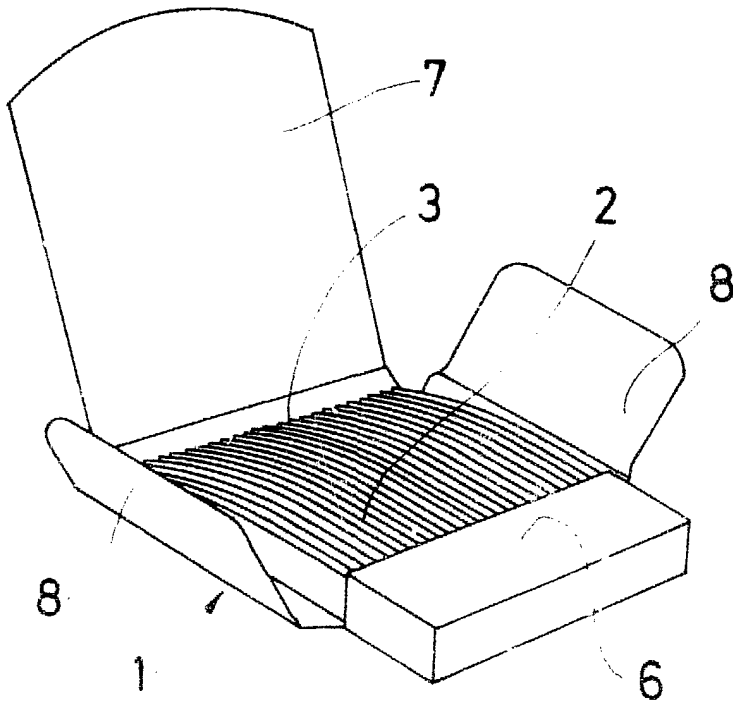

FIG. 1

FIG. 2

FIG. 3

FIG. 4

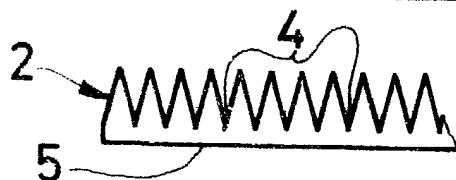
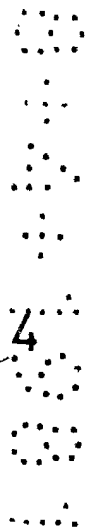
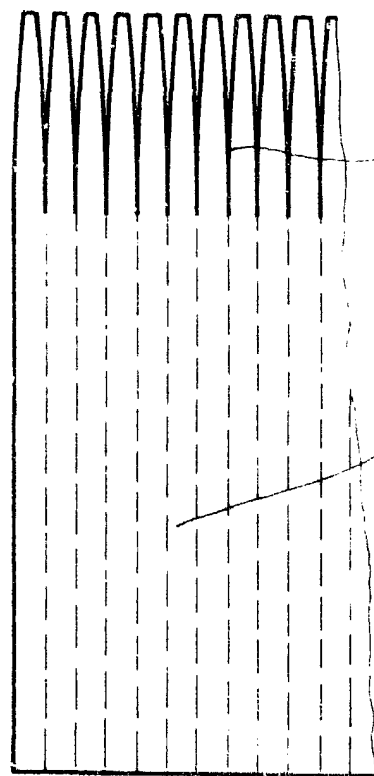
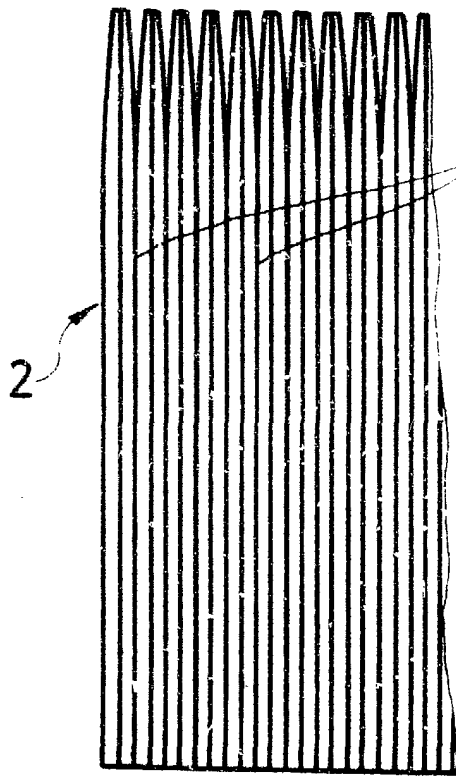

FIG. 5

Madrid, a 8 APR 1981

p. a.

LUISA ISERN GUYAS