



NUM. 257463
FECHA DE PRESENTACION
26 MAR. 1981



ESPAÑA

MODELO DE UTILIDAD

16 NOV. 1981

30. PRIORIDADES:		
31. NUMERO	32. FECHA	33. PAIS

34. FECHA DE PUBLICIDAD	35. CLASIFICACION INTERNACIONAL A45C 11/34, 11/36
-------------------------	--

36. TITULO DE LA INVENCIÓN

"ESTUCHE ESCOLAR PERIFONEADO"

37. SOLICITANTE (S)

ESTUCHERÍA VIFCO, S.A.

DOMICILIO DEL SOLICITANTE

BARCELONA - Avda. Bortón, 33-35

38. INVENTOR (ES)

39. TITULAR (ES)

40. REPRESENTANTE

D. Alfonso Durán Clivella

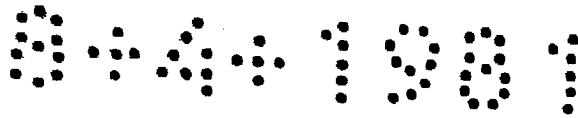

MEMORIA DESCRIPTIVA

El presente Modelo de Utilidad se refiere a un estuche del tipo utilizado por los escolares y estudiantes para contener instrumentos de dibujo, escritura y pintura, y que presenta ventajas respecto a los tipos actualmente conocidos.

Se utilizan en la actualidad estuches escolares consistentes en contenedores practicables y clausurables que alojan los instrumentos necesarios para dibujar, pintar y otras operaciones relacionadas con las actividades discentes. Dichos estuches, en sus caras exteriores, suelen llevar algún motivo decorativo, figurativo o simplemente ornamental, frecuentemente cromatizado y a fines exclusivamente decorativos.

El estuche escolar perfeccionado objeto de este Modelo se caracteriza porque las caras externas del mismo llevan dibujados los elementos funcionales fijos de un juego determinado, con lo cual el estuche, ventajosamente cerrado, puede servir como tablero para practicar sobre él el juego en cuestión. De esta manera, el estuche tiene una doble utilidad, cual es la de servir para alojar los instrumentos de dibujo y pintura, y como tablero para la práctica de uno o más juegos.

Se comprende la importancia que puede tener un estuche de las características descritas, al permitir a los escolares, en sus horas libres, practicar juegos sin tener que transportar el tablero necesario para los mismos, sustituido en este caso por el cuerpo del estuche, el cual, por

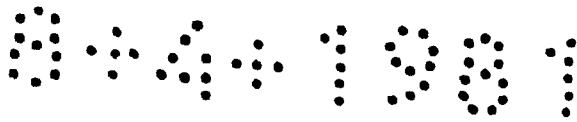

su parte, conserve íntegras las propiedades de alojamiento y protección para los útiles de dibujo y similares.

Para facilitar la explicación, se acompaña a la presente memoria unos dibujos en los que se ha representado, a título de ejemplo ilustrativo y no limitativo, un caso de realización de un estuche escolar perfeccionado, según los principios de las reivindicaciones.

En los dibujos:

La figura 1 es una vista en perspectiva del nuevo estuche en posición de cerrado, apreciándose una de sus caras mayores en la que se ha grabado los elementos característicos de un tablero de juego.

La figura 2 muestra el estuche abierto, conteniendo útiles de dibujo y pintura, así como las fichas y otros componentes necesarios para la práctica de los juegos a que se destina el dibujo visto en la primera proyección.

Los elementos designados con números en los dibujos corresponden a las partes indicadas a continuación.

El estuche que se describe comprende convencionalmente dos mitades -1- y -2-, de configuración aplanada y forma ventajosamente regular, tal como cuadrada, relacionados por un cierre lateral -3- del tipo de cremallera o similar. En su interior, el estuche posee medios para la retención en posición de útiles -4- para la práctica del dibujo, para la pintura, escritura y otras actividades propias de los escolares.

Es característico del presente modelo el que, por lo menos una de las caras externas del estuche lleve dibujados, por cualquier procedimiento gráfico, recomendado por la natura-

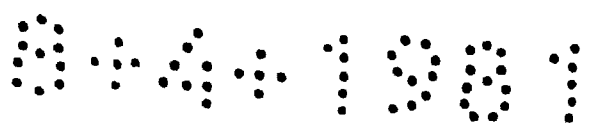

leza del material forante de la cara en cuestión, los elementos -5- de un tablero para la práctica de un juego determinado, tal como el parchís, la oca, el tres en cuatro, el ajedrez, las damas, y otros.

- 5. El alojamiento interno del estuche comprende una zona -6- destinada a contener, por separado de los útiles -4-, los elementos necesarios para la práctica del juego, tales como fichas, dados, tarjetas, barriletes y figuras, que se dispondrán ventajosamente en el interior de cajas -7- y -8-, retenidas por medios -9- que aseguren su posicionado, evitando su desplazamiento indeseado y su paso a la zona destinada a alojar los útiles de dibujo y similares.

10. Todo cuanto no afecte, altere, cambie o modifique la esencia del estuche descrito, será variable a los efectos del actual modelo.

15.

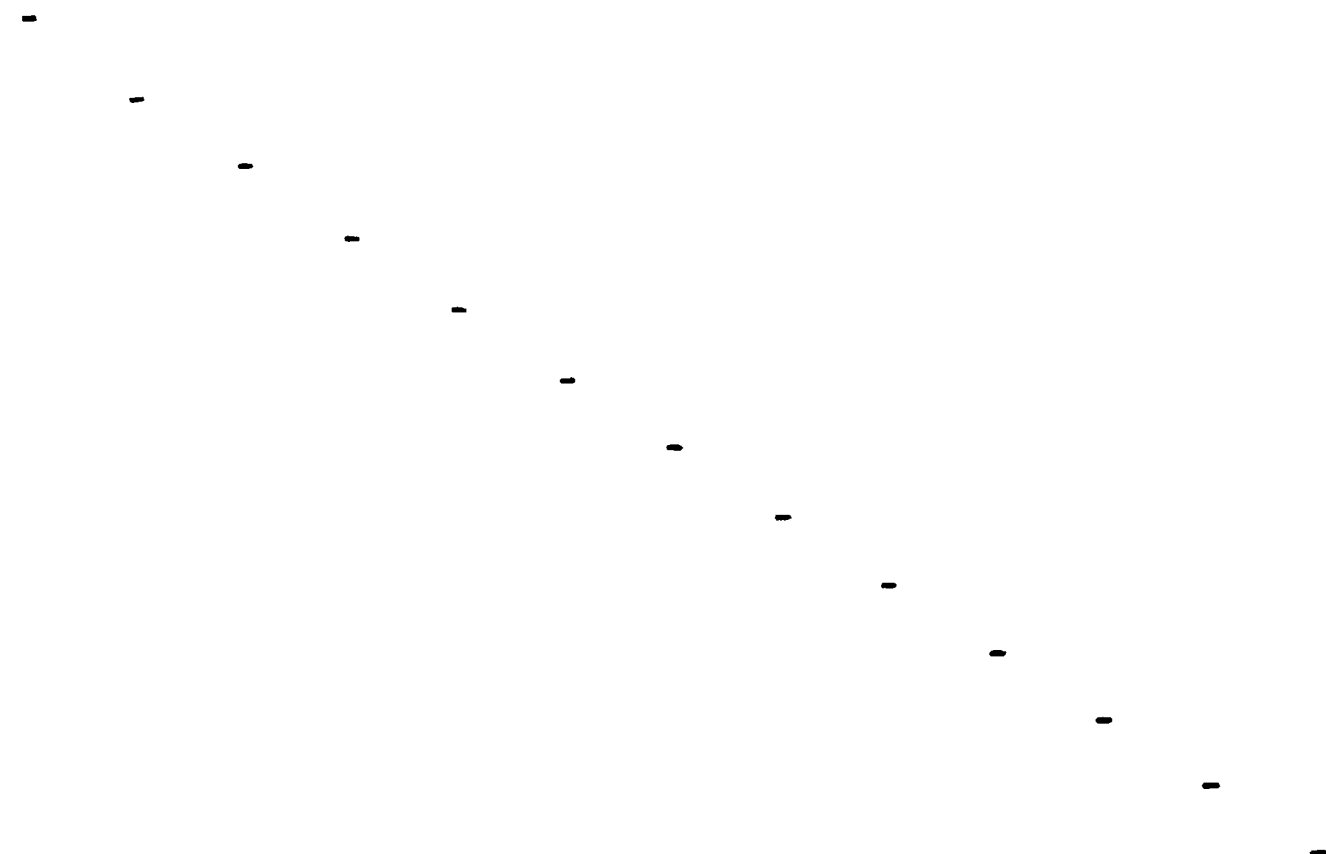

8441901

N O T A .

Se reivindica como objeto de este registro por Modelo de Utilidad:

5. 1.- Estuche escolar perfeccionado, del tipo que comprende interiormente medios retenedores de instrumentos de dibujo, pintura y escritura, caracterizado esencialmente por presentar planta de forma regular, y por lo menos en una de sus caras exteriores, la representación de los elementos funcionales correspondientes a un tablero de juego, mientras que el interior del estuche presenta una zona diferenciada de la destinada a contener y retener los útiles de dibujo, pintura y escritura y en el que figuran medios para el alojamiento y conservación de los elementos necesarios para la práctica del juego.
10. Sean cuales fueren las circunstancias que concurren en la especialidad del Modelo de Utilidad, definido en las anteriores reivindicaciones, cuyo objeto es:

2.- "ESTUCHE ESCOLAR PERFECCIONADO".

15. Consta la presente memoria de cuatro hojas foliadas, recano radiadas por una sola cara y de los dibujos unidos a la misma.
- 20.

Barcelona, 26 MAR. 1961

F.A. de EMULSIONIA VIFC, S.A.

ALFONSO DURÁN

p. p.

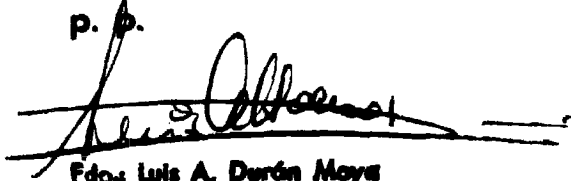

Fdos. Luis A. Durán Moya

FE/ms.

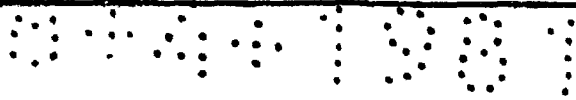

FIG. 1

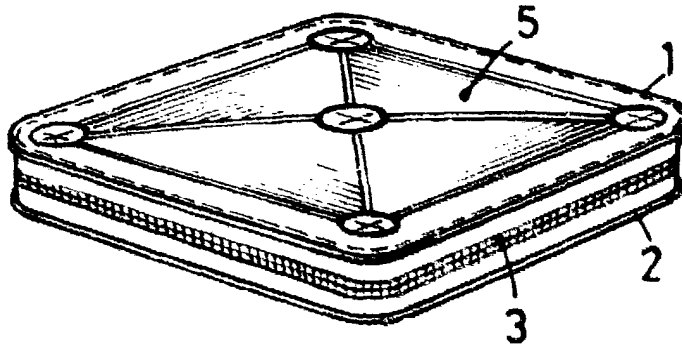
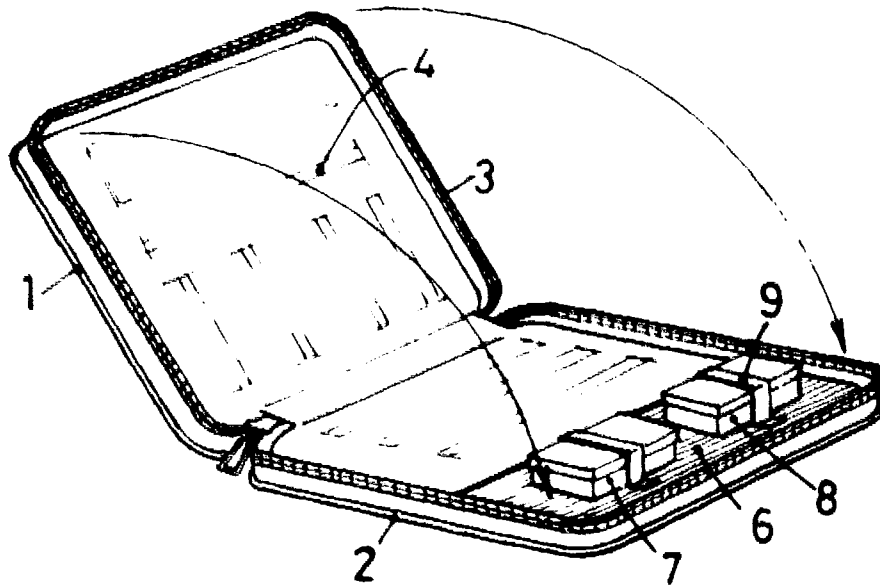

FIG. 2



BARCELONA, 26 MAR. 1981

P.A.

LEONSO DURÁN

P. P.

Fdo.: Luis A. Durán Moya

ESCALA VARIABLE