

MINISTERIO DE INDUSTRIA Y ENERGIA

Registro de la Propiedad Industrial



ESPAÑA

ES

11

21

22

NUMERO

257.390

FECHA DE PRESENTACION

16 Marzo 1981.

Y

MODELO DE UTILIDAD

30 PRIORIDADES:

31 NUMERO

32 FECHA

33 PAIS

47 FECHA DE PUBLICIDAD

51 CLASIFICACION INTERNACIONAL

A 63 F 700

54 TITULO DE LA INVENCIÓN

"UN JUEGO".

71 SOLICITANTE (S)

D. ENRIQUE Y D. GUSTAVO PAU PAGES.

DOMICILIO DEL SOLICITANTE

BARCELONA, Passeig Maragall, 393.

72 INVENTOR (ES)

73 TITULAR (ES)

74 REPRESENTANTE

D. JOSE MIGUEL GOMEZ-ACEBO Y POMBO.

O.14.682.

La presente solicitud se refiere a un juego, y más particularmente a un juego educativo de sobremesa.

En su esencia, el juego de que se trata se caracteriza porque consiste en un tablero de configuración trapezoidal isósceles, constituido por una serie de piezas laminares planas y yuxtapuestas entre sí, estando obtenidas dichas piezas laminares a partir de una lámina inicial plana, trapezoidal isósceles, cortada por cuatro cortes rectilíneos: dos primeros cortes que, partiendo de los vértices contiguos a la base menor, son respectivamente paralelos a los lados oblicuos del trapecio; un tercer corte entre los puntos medios de ambos lados oblicuos; y un cuarto corte que va desde el punto medio de la base menor hasta el punto medio del tercer corte, formando dichos lados oblicuos respectivos ángulos de  $60^{\circ}$  con la base mayor y teniendo ésta una longitud triple que la base menor, todo ello de modo que quedan determinadas siete piezas laminares yuxtapuestas y que son dos rombos, tres triángulos equiláteros de superficie exactamente la mitad de uno de dichos rombos, y dos triángulos rectángulos iguales, de superficie exactamente la mitad de uno de dichos triángulos equiláteros.

Según otra característica del juego de que se trata, el conjunto de las piezas laminares yuxtapuestas que constituyen el tablero, están preferentemente mantenidas en posición adecuada mediante su introducción en un receptáculo-base, provisto de una cavidad de contorno igual al del tablero y de una profundidad igual al grosor de las piezas

laminares, estando grabado en al menos en una de las caras del tablero el campo de juego de un juego cualquiera.

Otras características y ventajas del juego objeto de la presente solicitud, se desprenderán de la descripción que a continuación se hace con relación a los dibujos adjuntos, que ilustran, a título de ejemplo no limitativo, una forma de realización del mismo.

La Fig. 1 es una vista en planta del juego, en la que aparece superpuesta una vista en perspectiva de unas gafas que se adjuntan al juego; y

la Fig. 2 muestra una vista, a escala ampliada, de un detalle en sección según II-II de la Fig. 1.

En dichos dibujos puede apreciarse que el juego de que se trata comprende un tablero 1 trapecial isósceles que está formado por una serie de piezas laminares planas yuxtapuestas entre sí, las cuales se han obtenido a partir de una lámina inicial plana que ha sido cortada por los cuatro cortes rectilíneos 2, 3 y 4, quedando en conjunto determinadas dos piezas 8 en forma de rombo, tres triángulos equiláteros 9 y dos triángulos rectángulos 10.

La lámina inicial plana tiene una configuración tal que sus lados oblicuos 5 forman respectivos ángulos de  $60^{\circ}$  con la base mayor 7 y ésta tiene una longitud triple que la base menor 6.

El conjunto de las piezas 8, 9 y 10 que constituyen el tablero 1, están preferentemente mantenidas en posición adecuada mediante su introducción en el receptáculo-base 11,

y en al menos una cara del tablero 1 aparece grabado el campo de juego de un juego cualquiera.

5 Al menos una de las piezas laminares que constituye el tablero 1, lleva practicadas unas huequedades 12 adaptadas para alojar las fichas del juego 13.

10 El tablero es de un color uniforme, complementario del color de los cristales de unas gafas 14 que se adjuntan al juego, con lo que se consigue que el usuario de dichas gafas no vea el dibujo del campo de juego, que podría molestarle al utilizar las piezas laminares en la formación de figuras geométricas caprichosas.

Se hace constar que todo cuanto no altere, cambie o modifique lo esencial del juego descrito puede quedar sometido a variaciones de detalle.

15

N O T A

El Modelo de Utilidad que se solicita recae sobre las siguientes reivindicaciones:

REIVINDICACIONES

1ª.- Un juego caracterizado porque consiste en un tablero de configuración trapezoidal isósceles, constituido por una serie de piezas laminares planas yuxtapuestas entre sí, estando obtenidas dichas piezas laminares a partir de una lámina inicial plana, trapezoidal isósceles, cortada por cuatro cortes rectilíneos: dos primeros cortes que, partiendo de los vértices contiguos a la base menor, son respectivamente paralelos a los lados oblicuos del trapecio; un tercer corte entre los puntos medios de ambos lados oblicuos; y un cuarto corte que va desde el punto medio de la base menor hasta el punto medio del tercer corte, formando dichos lados oblicuos respectivos ángulos de 60° con la base mayor y teniendo ésta una longitud triple que la base menor, todo ello de modo que quedan determinadas siete piezas laminares yuxtapuestas y que son dos rombos, tres triángulos equiláteros de superficie exactamente la mitad de uno de dichos rombos, y dos triángulos rectángulos iguales, de superficie la mitad de uno de dichos triángulos equiláteros.

2ª.- Un juego según la reivindicación 1ª, caracterizado porque el conjunto de las piezas laminares yuxtapuestas que constituyen el tablero, están preferentemente mantenidas en posición adecuada mediante su introducción en un receptáculo-base, provisto de una cavidad de contorno igual al del tablero y de una profundidad igual al grosor de las piezas laminares, estando grabado en al menos una de las caras del tablero del campo de juego de un juego cualquiera.

3ª.- Un juego según las reivindicaciones 1ª y 2ª, caracterizado porque a su vez al menos una de las piezas laminares que constituyen el tablero, lleva practicadas unas oquedades adaptadas para alojar las fichas del juego.

5 4ª.- Un juego según las reivindicaciones 1ª y 2ª, caracterizado porque el tablero es de un color uniforme, complementario del color de los cristales de unas gafas que se adjuntan al juego, con lo que se consigue que el usuario de dichas gafas no vea el juego del campo de juego, que  
10 podría molestarle al utilizar las piezas laminares en la formación de figuras geométricas caprichosas.

5ª.- UN JUEGO,  
tal y como queda descrito y reivindicado en la presente memoria que consta de cinco hojas mecanografiadas por una  
15 sola cara y de una lámina de dibujos.

BARCELONA, 16 de Marzo de 1981.

ENRIQUE Y GUSTAVO PAU PAGES  
P.P.  
J. M. GOMEZ-ACEBO Y POMBO  
p. p. Fdo.: J. M. Valentín-Fernández



ESCALA VARIABLE

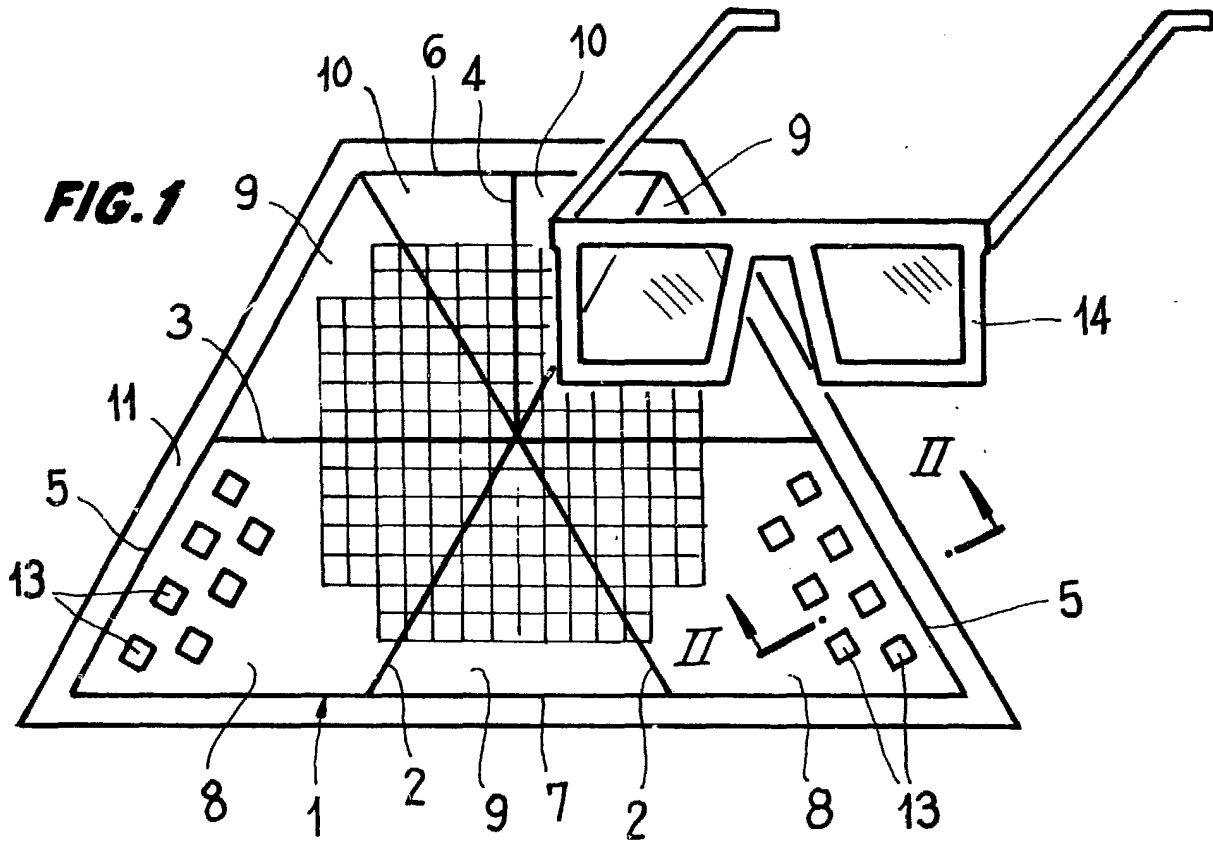
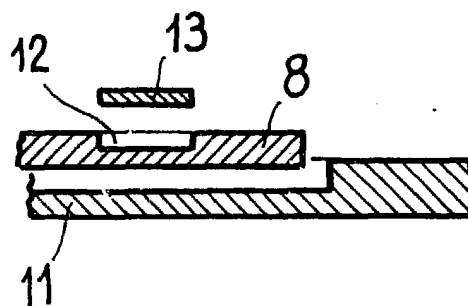

FIG. 2



BARCELONA, a 16 de Marzo de 1981  
ENRIQUE y GUSTAVO PAU PAGÈS  
P.P.

J. M. GOMEZ-ACEBO Y POMBO

p. p. Fdo.: J. M. Valentín-Fernández