

19 ES

11

NUMERO

21

22

FECHA DE PRESENTACION

257265
31 MAR 1965

10 Y



ESPAÑA

MODELO DE UTILIDAD

30 PRIORIDADES:		
31 NUMERO	32 FECHA	33 PAIS

47 FECHA DE PUBLICIDAD	51 CLASIFICACION INTERNACIONAL Int. Cl. ³ B60J 5/00
------------------------	---

54 TITULO DE LA INVENCIÓN

"QUITA-SOL PARA AUTOMOVILES"

71 SOLICITANTE (S)

DON JOSE BELLOD TORTOSA.

DOMICILIO DEL SOLICITANTE

BIAR (Alicante) - Avda. de Alcoy, s/nº.

72 INVENTOR (ES)

73 TITULAR (ES)

DON JOSE BELLOD TORTOSA.

74 REPRESENTANTE

M.V.DE LA TORRE.-

-Memoria Descriptiva-

La presente solicitud de registro de modelo de Utilidad, concierne como su enunciado indica a un quita-sol, para automóviles, de acuerdo con la descripción detallada que del mismo se realizará, debiendo de interpretarse todos sus conceptos en su más amplio sentido.

5

De todos es sabido los efectos producidos por el sol en el interior de los automóviles, bien cuando están parados o en circulación, tanto para las personas, como para las propias partes internas del vehículo, siendo enormemente molesto para las primeras, y causando el deterioro de las segundas.

10

Al objeto de paliar estos efectos, en la presente solicitud de registro, se propone un quita-sol, el cual será adaptable a cualquiera de los cristales del automóvil.

15

Básicamente el mismo, estará constituido por una banda de material textil dotada de una serie de ojetas, para por intermedio de unas ventosas previamente fijadas en el automóvil, poderse sujetar sobre cualquiera de los cristales, evitando el paso del sol.

20

Para la debida comprensión de este objeto, se adjunta a la presente memoria descriptiva, una hoja de planos, en la que a título de ejemplo se representan todas y cada una de las partes que lo forman.

25

En la citada hoja de planos, queda representada una perspectiva del quita-sol, en la que quedan referenciadas las siguientes partes principales:

El quita-sol está formado por una banda rectangular -1- de un material textil adecuado, y cuya periferia se halla rebordeada por un dobléz -2- de refuerzo.

30

En sus laterales menores, comporta una serie de siete ojete -3- en cada uno de ellos, y en su borde superior y hacia sus extremos, dos grupos de cuatro ojete -4- cada uno.

5

Esta serie de ojete que el quita-sol comporta, hacen que el mismo sea de tipo universal, es decir que pueda adaptarse a cualquier tipo de automóvil y ello con solo elegir el corchete que coincida con la dimensión del cristal a cubrir, y en el que previamente se habrán posicionado en lugar adecuado, unas ventosas -5- dotadas de gancho para colgar y de las que se suspenderá el citado quita-sol.

10

Descrita suficientemente la naturaleza del modelo, se hace constar expresamente que cualquier modificación de detalle que se introduzca en el mismo, quedará incluida dentro de esta protección en tanto que no altere o modifique esencialmente su finalidad característica:

15

NOTA

Por último, se declaran de novedad y utilidad las siguientes:

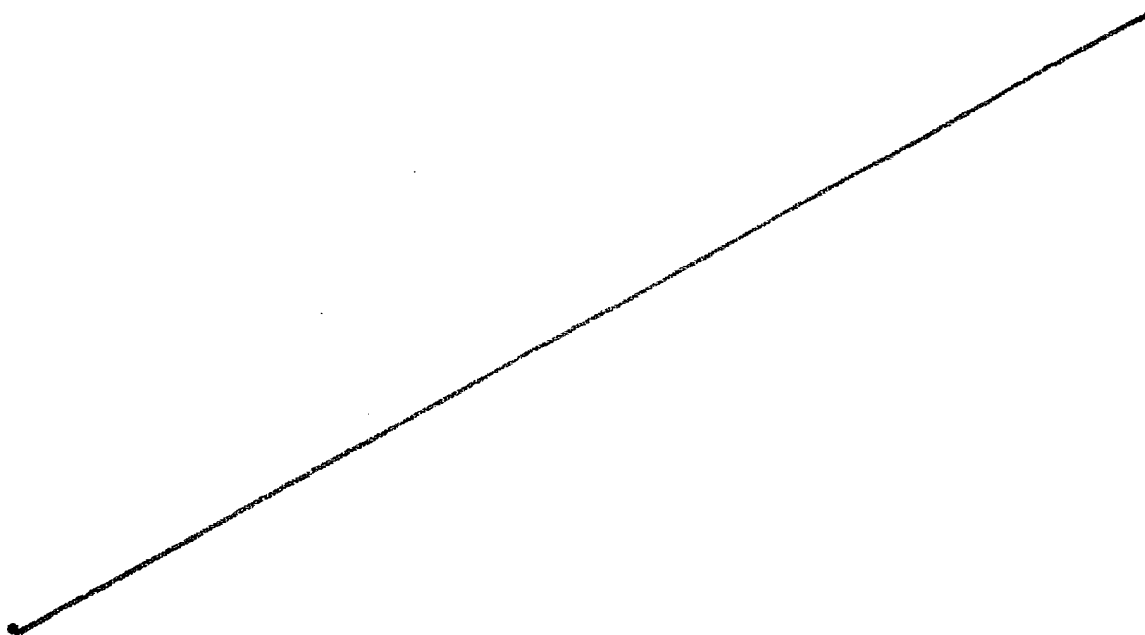

-REIVINDICACIONES-

1º.- Quita-sol para automoviles, caracterizado esencialmen
 te porque el mismo está constituido por una banda rectangu
 lar de material textil con sus bordes periféricos reforsa
 dos, llevando en sus lados menores dos grupos de siete oja
 5 les cada uno, y en su borde superior y hacia sus extremos,
 otros dos grupos de cuatro ojetes cada uno, de forma que a
 través de esta variedad de ojetes se pueda adaptar a la me
 dida del cristal a cubrir al que previamente se le habrá
 10 dotado de ventosas dotadas de gancho.

2º.- "QUITA-SOL PARA AUTOMOVILES".

Consta la presente memoria descriptiva de cuatro
 hojas numeradas y mecanografiadas por una sola cara a las
 que se le acompaña una de planos para su mejor comprensión

Madrid, 31 MAR 1951

M. P. A. TORRE

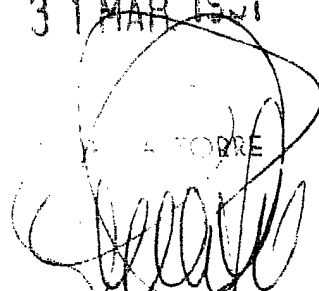

Emilio García Arteaga

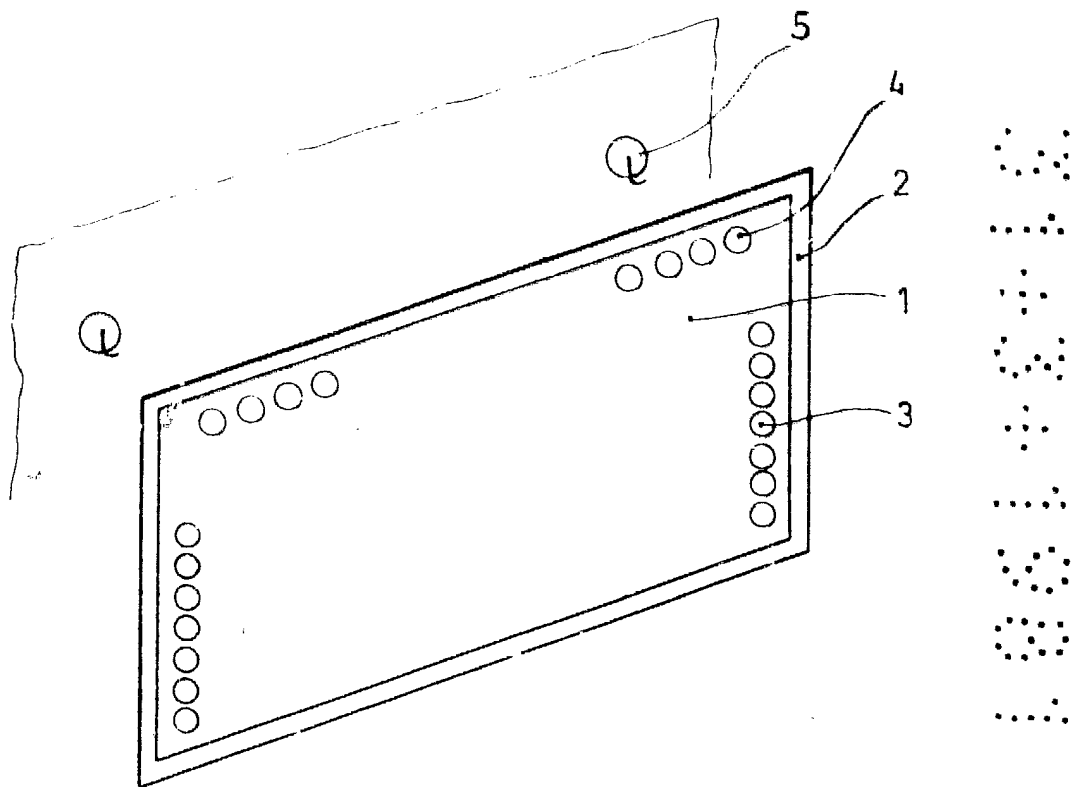

ESCALA VARIABLE

MADRID, 31 MAR 1901

M. V. DE LA TORRE
P. P.

Emilio García Arceaga