



ESPAÑA

(10) ES	(11) NUMERO <b>57258</b>	(10) Y
(22)	FECHA DE PRESENTACION <b>31-3-81</b>	

MODELO DE UTILIDAD

16 OCT. 1981

(30) PRIORIDADES	(31) NUMERO	(32) FECHA	(33) PAIS
------------------	-------------	------------	-----------

(47) FECHA DE PUBLICIDAD	(51) CLASIFICACION INTERNACIONAL B60R 7/w
--------------------------	--

(54) TITULO DE LA INVENCIÓN

**"SOPORTE ACCESORIO DE ACOPLAMIENTO A VEHICULOS"**

(71) SOLICITANTE S.

**D. José Luis Alonso Yagüe.**

DOMICILIO DEL SOLICITANTE

**SAN SEBASTIAN DE LOS REYES (Madrid).--Ciudadcampo-Ctra.de Burgos, Km. 26**

(72) INVENTOR ES:

(73) TITULAR ES:

**D. José Luis Alonso Yagüe.**

(74) REPRESENTANTE

**D. José M<sup>o</sup> TORO ARENAL, Agente Oficial de Propiedad Industrial.**

La finalidad de la presente memoria descriptiva es declarar el objeto sobre que recae una novedad industrial que en su enunciación específica se define como soporte accesorio de acoplamiento a vehículos.

- 5.- El soporte de que se trata constituye un accesorio eminentemente práctico y de manifiesta utilidad para los usuarios de vehículos que, en sus desplazamientos, han de hacer uso para acondicionar, circunstancialmente, vasos o recipientes con líquidos, biberones, paquetes de tabaco u otros productos u objetos de eventual utilización.

- 10.- Dadas las características constitucionales de este soporte, es acoplable a diferentes lugares dentro de los habitáculos de los vehículos, tales como ventanillas, bordes de respaldos, o de cualquier otro elemento de la carrocería o del tapizado que presente una parte susceptible de abrazamiento por la pala o aleta del soporte.

- 15.- Una forma de realización práctica para la industrialización de este invento es la que, a modo de ejemplo, se representa en el plano que como complementaria de la presente memoria ha sido incorporada, en el que:

La Fig. 1, presenta un soporte visto en planta.

La Fig. 2 es el mismo soporte visto frontalmente.

- 20.- Y la Fig. 3, muestre al propio soporte en una vista lateral.

25.- De acuerdo con las representaciones gráficas del plano antes enunciadas, el soporte está constituido por un cuerpo que presenta una aleta (1) o pala de sustenta-

ción que comporta una caja (2) y en plano inferior una  
30.- cavidad (3) cilíndrica con abertura frontal (4) capaz  
para disponer vasos, copas, tazas, botellas, biberones  
u otros y a su lado otra cavidad rectangular (5) para  
alojar, por ejemplo, paquetes de tabaco, envases de me-  
dicamentos, productos comestibles o de dulcería, etc.,  
35.- etc., cuya forma y dimensiones permitan su alojamiento,  
naturalmente, comprendiéndose que estos espacios son va-  
riables en número, forma y cabida respectivamente.

Descrita suficientemente la naturaleza del invento,  
así como un ejemplo de realización práctica del mismo,  
40.- solamente cabe añadir que en el conjunto y partes des-  
critas es posible introducir cambios de materias, for-  
mas y disposición de sus elementos componentes, siempre  
que tales alteraciones no supongan variación fundamen-  
tal en el objeto del invento.

- - - - -

.....  
.....  
.....

R E I V I N D I C A C I O N E S

45.- 1ª).- "SOPORTE ACCESORIO DE ACOPLAMIENTO A VEHICULOS",  
que se caracteriza por estar esencialmente constituido por  
un cuerpo que presenta una aleta o pala de sustentación  
que comporta una caja en un plano elevado y en otro infe-  
rior una serie de cavidades de forma cilíndrica con fron-  
tal rasgado para el alojamiento de tazas, vasos, frascos  
50.- o botellas, biberones u otros recipientes y a su lado o-  
tros de cavidad paralelepípedica rectangular o de otra  
capaz de alojar paquetes de tabacos, medicamentos o pro-  
ductos diversos para usos circunstanciales.

55.- 2ª).- "SOPORTE ACCESORIO DE ACOPLAMIENTO A VEHICULOS".  
La presente memoria descriptiva consta de cuatro ho-  
jas foliadas y mecanografiadas por una sola cara, compo-  
niendo un total de cincuenta y nueve líneas, incluidas  
las presentes.

Madrid, 31 de Marzo de 1.981.-

P. A. ...  
La ...  
JOSE M.ª TOFO  
D. P. ...

Vincado Andrés Borde\*

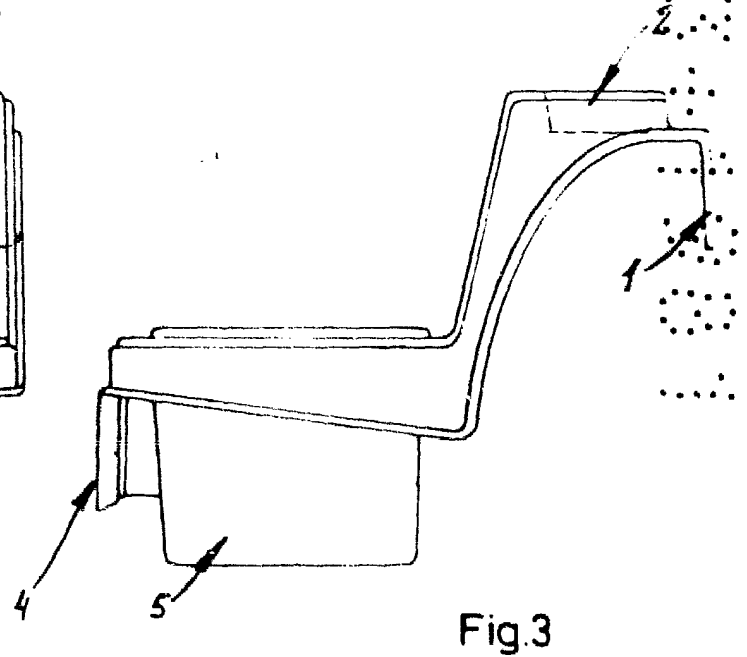
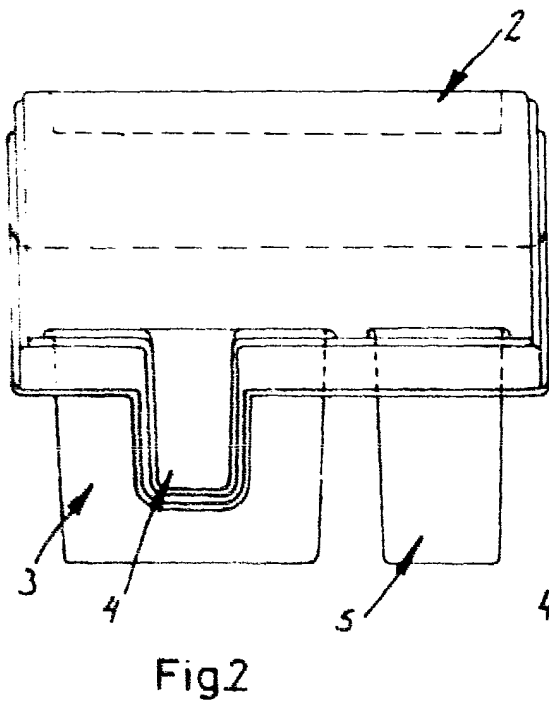
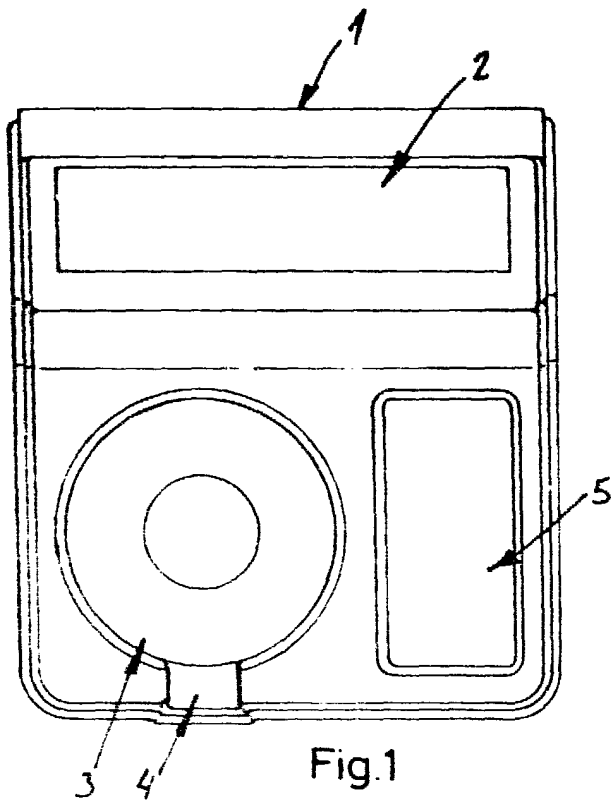

Madrid, 31 de Marzo de 1.981

P. A. el ...  
La Propiedad Industrial

*[Handwritten signature]*  
BORGES