



ESPAÑA

(19) ES (21) 257241 (22)	(18) Y NOMBRE
	FECHA DE PRESENTACION 30-3-1981.

MODELO DE UTILIDAD

16 JUL. 1981

(30) PRIORIDADES:	(32) FECHA	(33) PAIS
(31) NUMERO		

(47) FECHA DE PUBLICIDAD	(51) CLASIFICACION INTERNACIONAL
	B23C 1/20

(54) TITULO DE LA INVENCION

"UNA MAQUINA PORTATIL FRESADORA DE RANURAS PARA ENSAMBLAJE"

(71) SOLICITANTE (S)

Tauvi, S.A.

DOMICILIO DEL SOLICITANTE

Hospitalet (Barcelona), Avda. Alcalde España Muntadas, nº 173.

(72) INVENTOR (ES)

(73) TITULAR (ES)

Tauvi, S.A.

(74) REPRESENTANTE

Dr. Fernando Peraire del Molino.

M O D E L O   D E   U T I L I D A D

por "UNA MAQUINA PORTATIL FRESADORA DE RANURAS PARA ENSAMBLAJE", a favor de la firma Tauvi, S.A., de nacionalidad española, domiciliada en Hospitalet (Barcelona), Avda. Alcalde España Muntadas, nº 173 . - . - -

=====

M E M O R I A   D E S C R I P T I V A

El presente modelo de utilidad hace referencia a una máquina portátil fresadora, diseñada especialmente para la mecanización de ranuras aptas para ensamblaje, y cuyas características esenciales quedan descritas a continuación.

5

En el montaje de armaduras y paneles de madera como metálicos, es preciso actualmente contar con elementos adecuados que permitan realizar las operaciones en un tiempo mínimo y con las garantías plenas de solidez y estabilidad. Estos montajes se efectúan generalmente mediante ensamblajes, usando elementos machos que introducidos en las ranuras practicadas en los cantos de los paneles y armaduras, constituirán las mechas a introducir

10

en las ramuras correspondientes para ensamblar el conjunto.

5 Todo ello requiere la mecanización rápida y sencilla de las ramuras referidas, para lo cual el uso de la máquina portátil fresadora de ramuras es en extremo adecuado. En la lámina gráfica adjunta, y a modo de ejemplo no limitativo, se ha dibujado una representación gráfica de una realización ideal de la máquina objeto del presente modelo de utilidad.

10 En dicha lámina, la Fig. 1 dibuja una vista en planta de la máquina. complementándose en la Fig. 2 que es una vista de costado de la misma.

15 La Fig. 4, es un detalle de la base horizontal y del patín y finalmente la Fig. 3, es otro detalle de una variante de situación de la escuadra guía.

20 Siguiendo los diseños, se observa la máquina fresadora portátil constituida por el cuerpo electro motriz -5-, de forma y dimensiones adecuadas para su utilización manual por el operario. Este cuerpo estará provisto de un pomo o asidero -6- para sujeción cómoda y correcta.

25 El eje motriz de la máquina posee un elemento de cambio de dirección a 90°, emergiendo por la parte inferior delantera el eje portador -7- de la fresa -8-, la cual queda dispuesta, en el interior de la base horizontal -9-, deslizable sobre el patín -10-.

Mediante la inversión de la posición de la escuadra guía -12- se podrán mecanizar ramuras a 45°.

Resta citar que la parte delantera de la máquina

queda constituida por la base vertical -11-, solidaria a la horizontal, y sobre la que se fijará, la escuadra guía -12-, mediante los pomos -13-, de forma que quede a la altura requerida para el correcto mecanizado de la ranura.

5

Siendo la base horizontal -9- y todo su conjunto deslizable sobre el patín -10- que posee el cuerpo de la máquina -5- en su parte inferior, en el momento en que se apoya la parte frontal de dicha base sobre la superficie a mecanizar, y venciendo la resistencia del resorte de retroceso -14-, el cuerpo -5- junto con la fresa -8-, avanzarán, emergiendo ésta por la ventana -15-, que posee la base vertical en su parte baja, y efectuando el fresado en la superficie del panel o listón -16- sobre el que las bases horizontal y vertical están apoyados, y a la distancia del borde fijada por la escuadra.

10

15

La profundidad del mecanizado vendrá limitada por el tope de regulación -17-, que fija el deslizamiento hacia atrás de la base -9-. Al finalizar la actuación de mecanizado, la base citada es situada en su posición inicial por la acción del resorte -14-, quedando la fresa cubierta y eliminando toda posibilidad de accidente o daño al operario.

20

Descrito suficientemente el objeto de la invención, es de hacer notar que al ser llevado a la práctica podrán variar las formas, dimensiones, proporción y disposición de los distintos elementos, sin que por ello se altere ni modifique su esencialidad.

25



con lo que la fresa quedará de nuevo cubierta por la carcasa de la base, evitando toda posibilidad de accidente.

5

4ª.- UNA MÁQUINA PORTÁTIL FRESADORA DE RANURAS PARA ENSAMBLAJE.

La presente memoria descriptiva consta de cinco hojas escritas a máquina por una sola de sus caras y otra hoja doble de dibujos que la ilustran.

Madrid, 30 de Marzo de 1981.

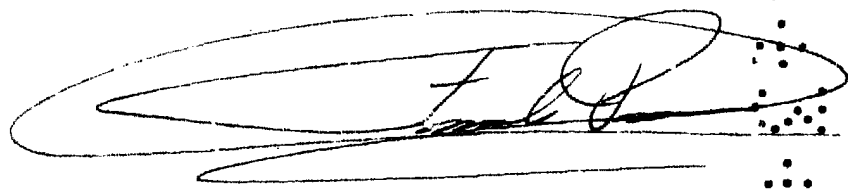
A large, stylized handwritten signature in black ink, enclosed within a large, irregular oval shape. The signature appears to be a cursive name, possibly starting with 'L. P.'.

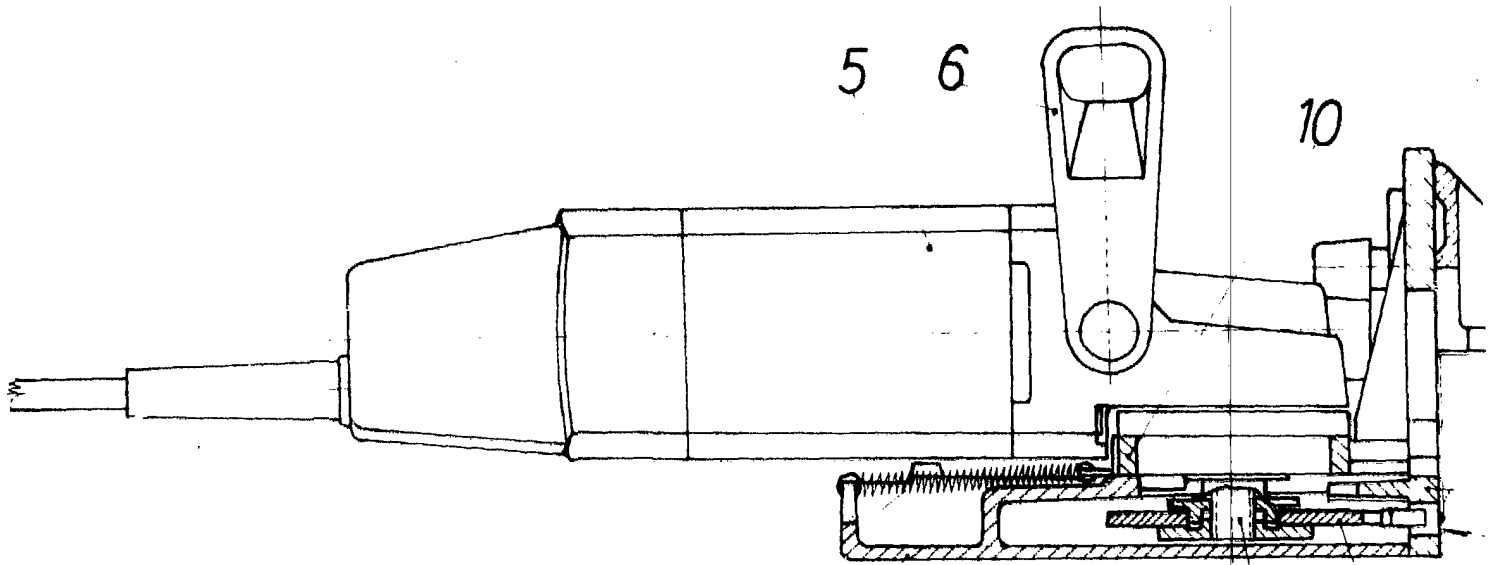

14 9 FIG. 2

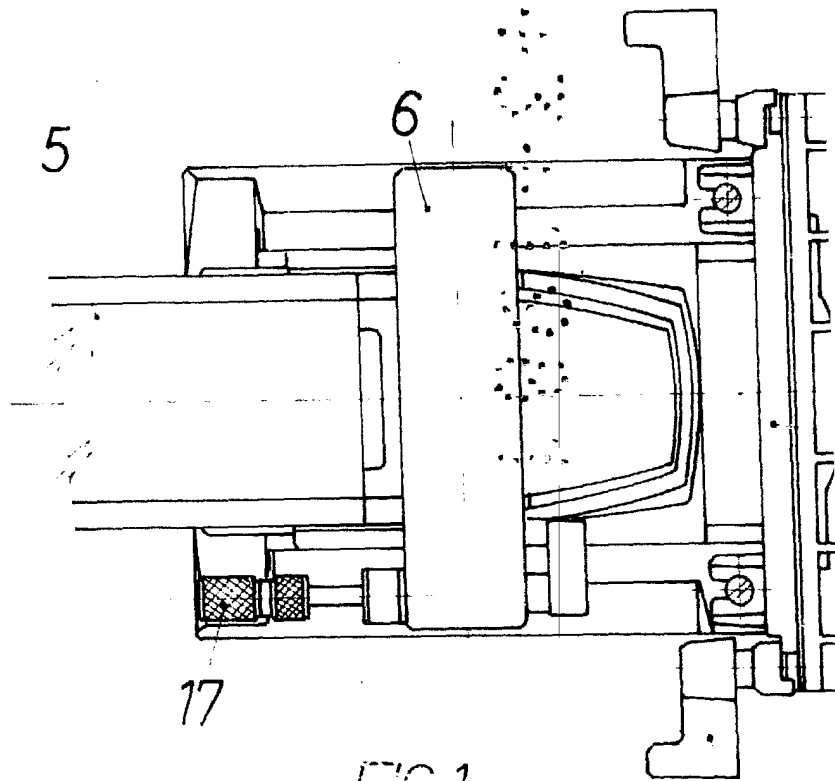

FIG. 1

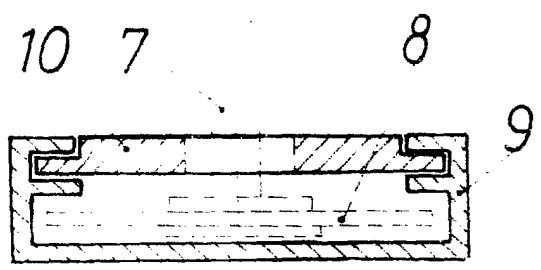
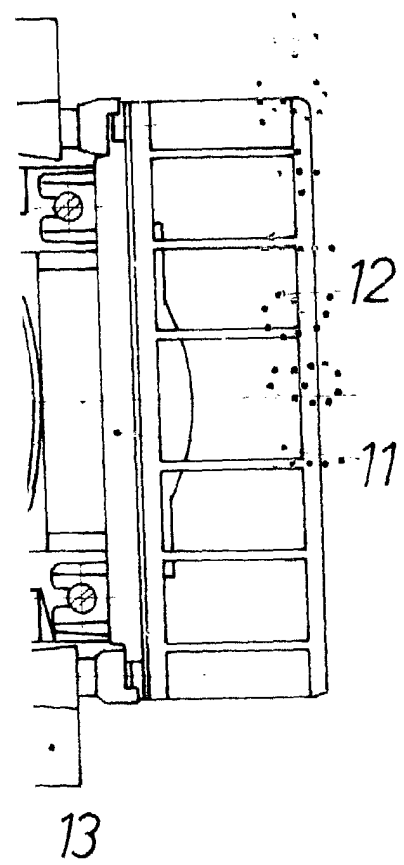
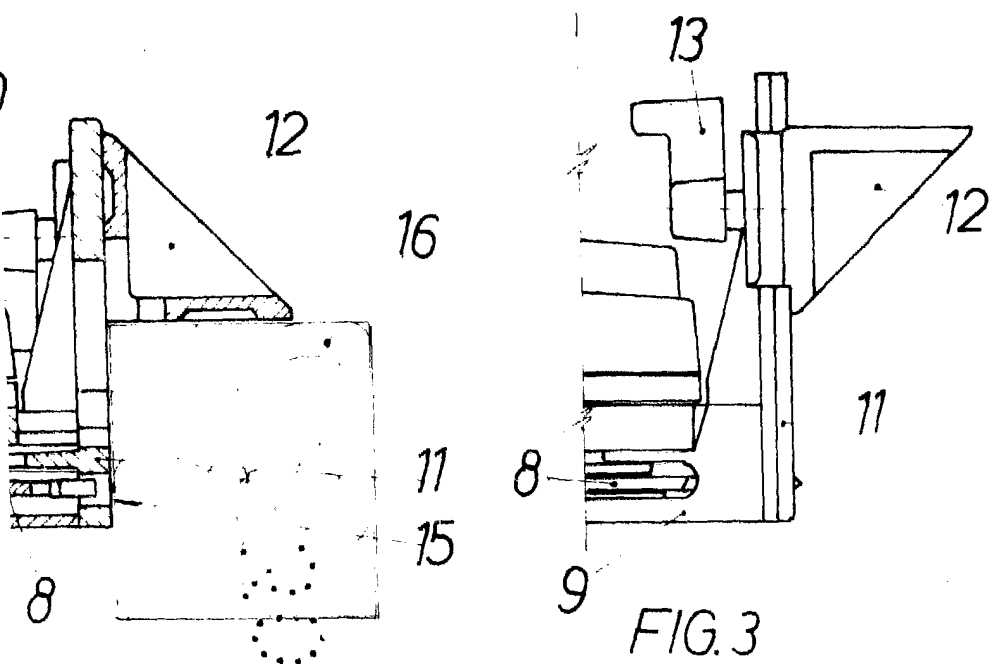

FIG. 4

por Fernando Peraire  
*[Handwritten signature]*