

257229



257229

MEMORIA DESCRIPTIVA

que se acompaña a

la solicitud de un

PRIMER CERTIFICADO DE ADICION, a favor de los Sres. DON RA
MON NAVARRETE CORTES Y DON VICTOR ESPARZA SORIA, ambos de
nacionalidad española, con residencia en VALENCIA, calle de
Jacinto Labaila, núm. 7

por

»PERFECCIONAMIENTOS EN LA PATENTE DE INVENCION Nº 243985
por EQUIPO MECANICO AUTOMATICO PARA LA FABRICACION DE
CONSERVAS»

Inventores: Los solicitantes.-

257 229



5 La invención a que se refiere la presente Memoria constituye una novedad industrial, con características y ventajas que la hacen merecedora del privilegio de explotación exclusiva que por ella se solicita, de acuerdo con las prescripciones del Estatuto vigente, sobre Propiedad Industrial, de fecha 26 de Julio de 1.929, texto refundido publicado el 30 de Abril de 1.930.

10 Al poner en práctica el equipo mecánico automático para la fabricación de conservas a que se refiere la Patente de Invención número 243.985 se ha observado la necesidad de conjugar con los medios componentes del equipo en cuestión otras partes mecánicas, y ello ha sido especialmente indicado en el aspecto de limpieza y en la regulación de la temperatura a que los frutos deben someterse al tamizarlos.

15 Así pues se ha previsto que la máquina cepilladora limpiadora de frutos esté situada inmediatamente después de una balsa en la que quedan sumergidos los frutos durante un tiempo determinado y con ayuda de un juego de paletas que se mueven continuamente, estando en combinación la balsa y la máquina cepilladora limpiadora mediante un elevador.

20 El majado o cocido de los frutos se efectúa en una caldera que esté en posición inclinada y de ella pasan a la enfriadora constituida por una cámara cilíndrica con paletas interiores de batido y arrastre, con un doble fondo por el que circula agua a temperatura ambiente. En el extremo posterior de la cámara se encuentra un ventilador que inyecta aire frío a lo largo de la cámara para colaborar con el agua en el enfriamiento de la masa de pulpa llegada de la cocedora. Las paletas que baten la masa contenida en la enfriadora destruyen también los grumos que por aglomeración se forman en la

25

30

257229



masa, con lo que la salida de la pulpa fria se realiza de forma homogénea.

Los perfeccionamientos a que se refieren este certificado de Adición modifican la constitución del equipo de tal manera que éste se halla compuesto de los siguientes elementos por el orden cronológico de su trabajo:

J.- Balsa de limpieza con las paletas de batido y elevador adicionados.

A.- Máquina cepilladora limpiadora de frutos.

B.- Tren de arrastre clasificador, con el transportador elevador.

C.- Cortadora descorazonadora de frutos y troceadora.

D.- Lavadora de trozos.

H.- Transportador de selección.

E.- Cocedor triturador.

I.- Enfriadora.

F.- Tamizador y separador de pulpas.

G.- Bomba de trasiego y envasado.

Las características de cada uno de los elementos que integran el equipo se mantienen totalmente sin variación alguna. El funcionamiento varia unicamente en el sentido de que cuando los frutos llegan a la máquina cepilladora limpiadora ya han dejado en la balsa de limpieza gran parte de la suciedad adherida a su piel, con lo que se facilita el trabajo de esta sección.

Al encontrarse la cocedora-majadora en posición inclinada, permite el acoplamiento de la enfriadora que dá a la pulpa cocida la temperatura ambiente, simplificando el trabajo del tamiz que anteriormente, y debido al calor, encontra-

257 229



ba grandes dificultades en pasar la masa de pulpa.

Los dibujos adjuntos muestran esquemáticamente representada la instalación completa con los perfeccionamientos descritos en esta memoria.

65

Hecha la descripción precedente es necesario añadir que los detalles de realización de la idea expuesta pueden variar, sin que por ello cambie la esencia de la invención, que es la que se desprende de los párrafos que anteceden y lo que se reivindica en la siguiente

70

NOTA

En resumen: El Certificado de Adición que se solicita ha de recaer sobre las reivindicaciones siguientes:

75

1ª.- PERFECCIONAMIENTOS EN LA PATENTE DE INVENCION Nº 243.985 por EQUIPO MECANICO AUTOMATICO PARA LA FABRICACION DE CONSERVAS, caracterizado esencialmente por el hecho de establecer entre la cocedora y el tamizador una enfriadora constituida por una cámara con paletas batidoras, cuya cámara posee un doble fondo por el que circula una corriente de agua fría; estando dotado el extremo posterior de la cámara de un ventilador que inyecta aire frío a lo largo de la cámara, con salida en el extremo anterior de la misma, colaborando ambos elementos aire y agua para el enfriado de la masa de pulpa cocida y su llegada al tamiz a temperatura ambiente.

80

85

2ª.- PERFECCIONAMIENTOS, según la anterior reivindicación, caracterizados esencialmente por el hecho de establecer con anterioridad a la mesa de cepillos limpiadores una balsa con paletas de batido en la que los frutos son puestos a remojo y obligados a una limpieza por frotación entre sí, siendo elevados posteriormente hasta la mesa de cepillos, y caracterizándose además por emplear entre la troceadora de

90

257 229



frutos cortados y la cocedora una cinta de selección que los transporta de un elemento a otro.

95

3ª.- se reivindica por último, como objeto sobre el que ha de recaer El Primer Certificado de Adición que se solicita "PERFECCIONAMIENTOS EN LA PATENTE DE INVENCION Nº 243985 por EQUIPO MECANICO AUTOMATICO PARA LA FABRICACION DE CONSERVAS"

100

Todo tal y como queda descrito y reivindicado en la presente Memoria que consta de cinco hojas escritas a máquina por una sola cara y dibujos que se acompañan.

Madrid, 8 de Abril de 1.960

ALFONSO UNGRIA

105



7229

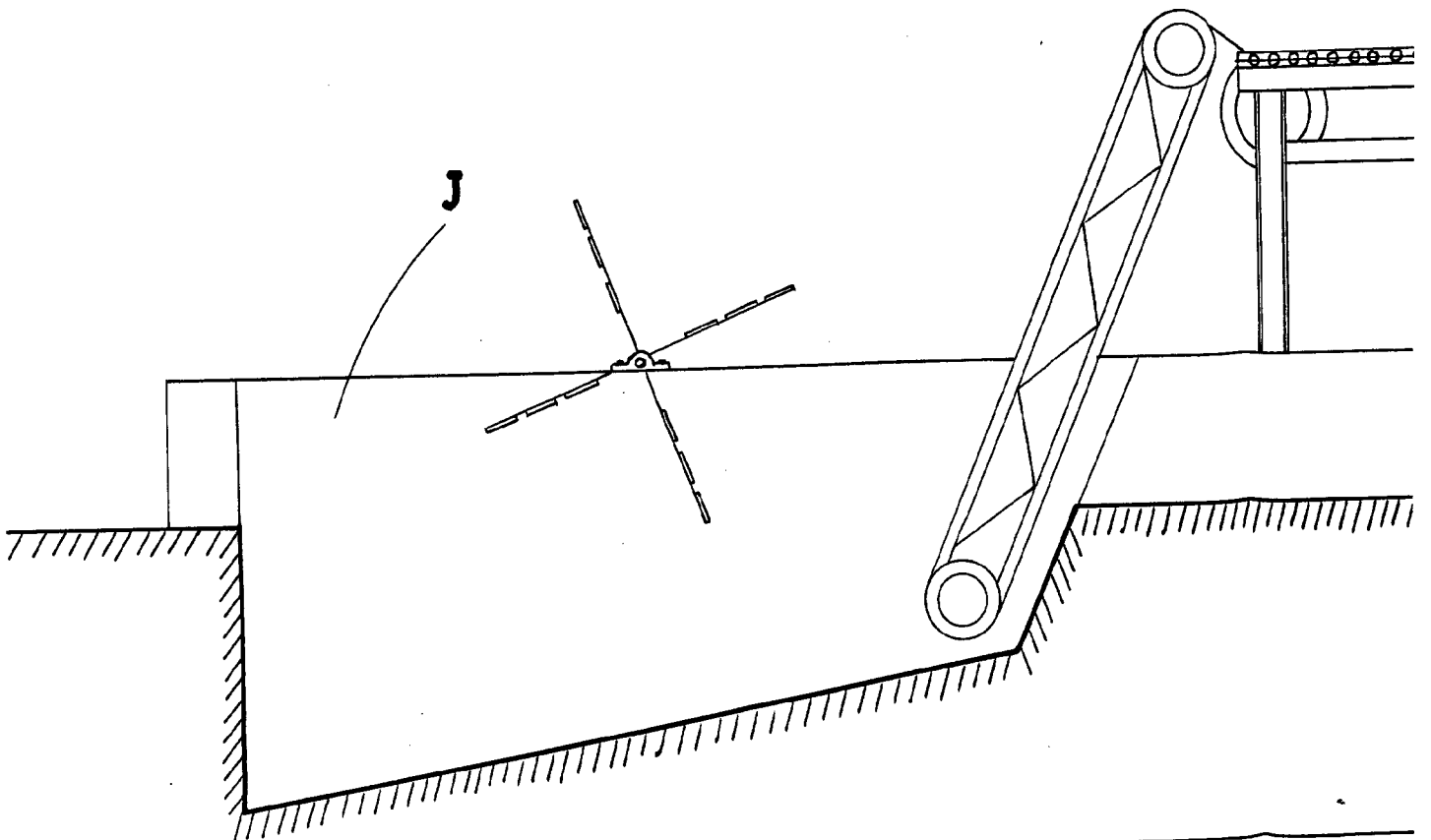

OR ESPARZA SORIA



A

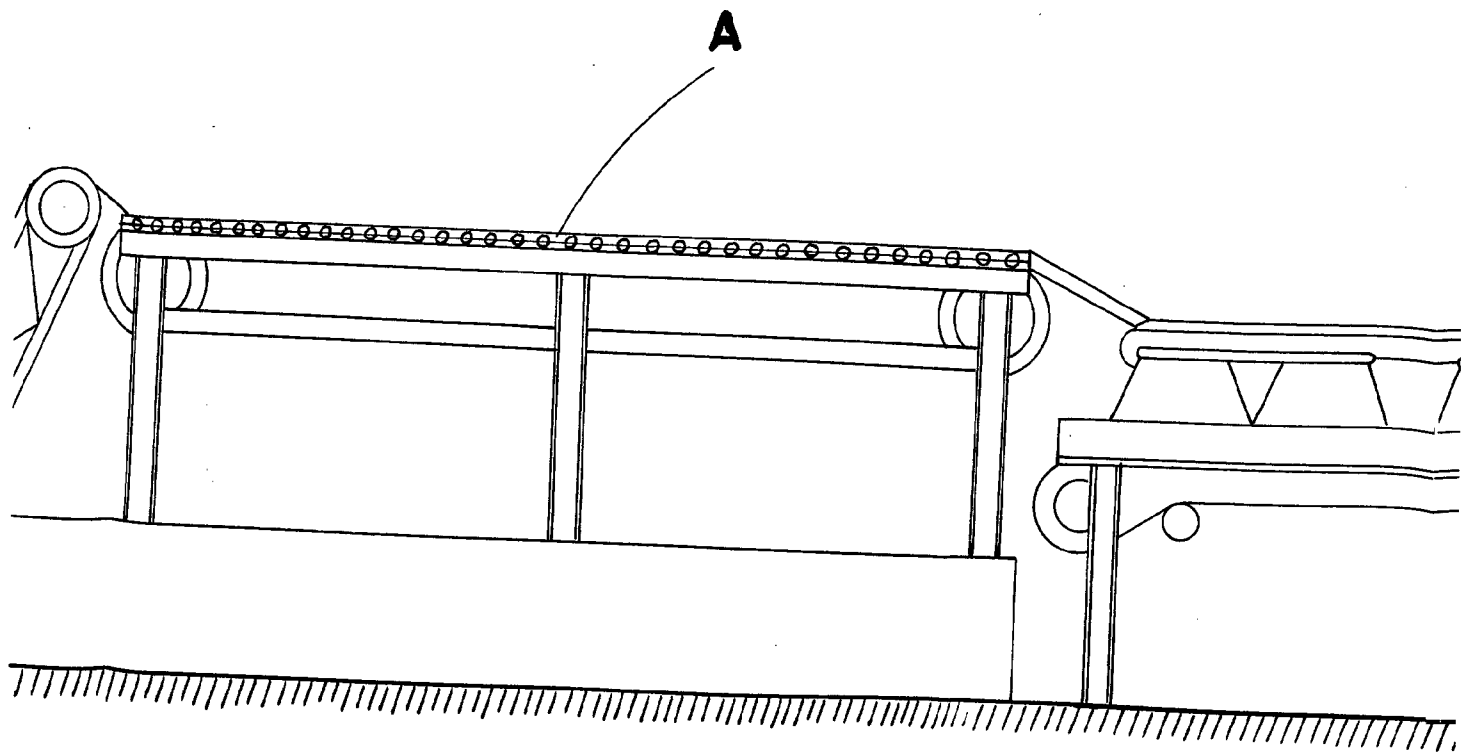

Hoja núm. 1 (Son tres hojas)



27 1911

B

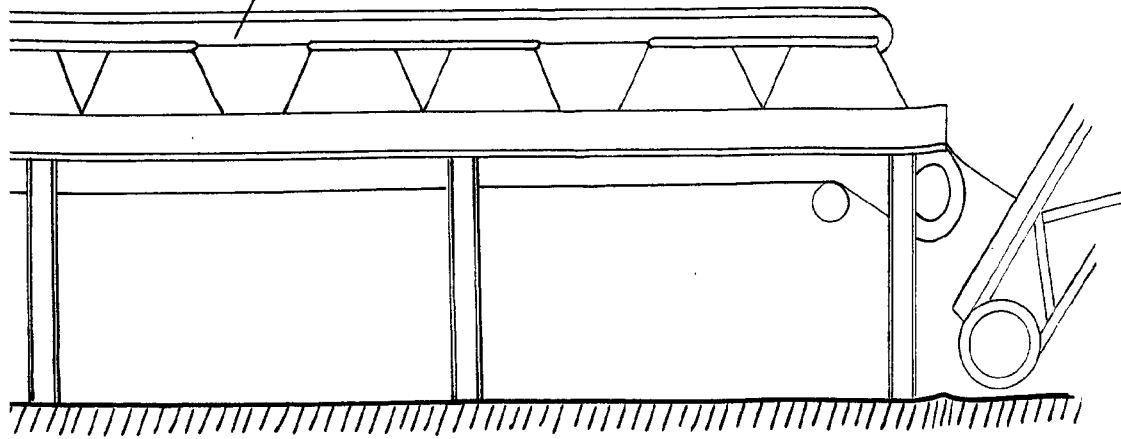

ESCALA VA HABER

PROY. *Alfonso...*

ARQUITECTO

D. RAMÓN NAVARRETE CORTÉS Y L

207229

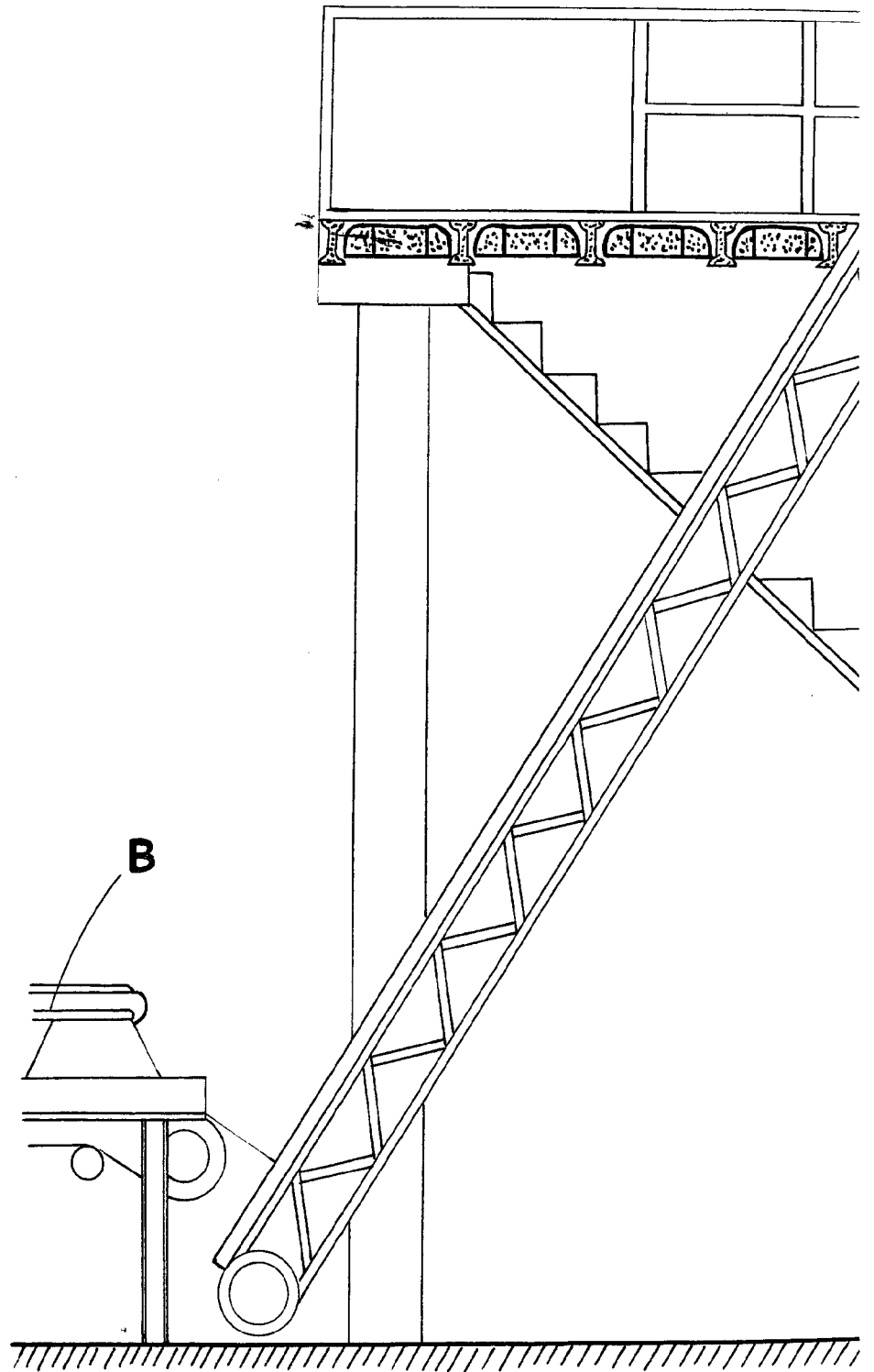

27

R ESPARZA SORIA

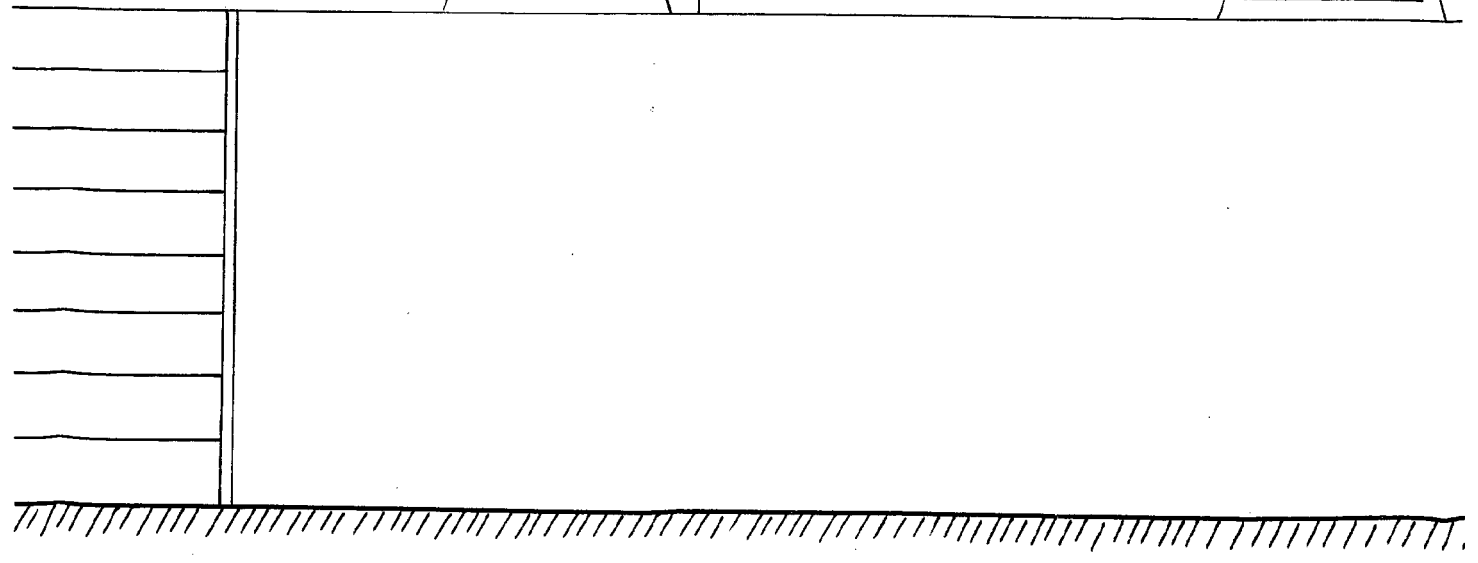
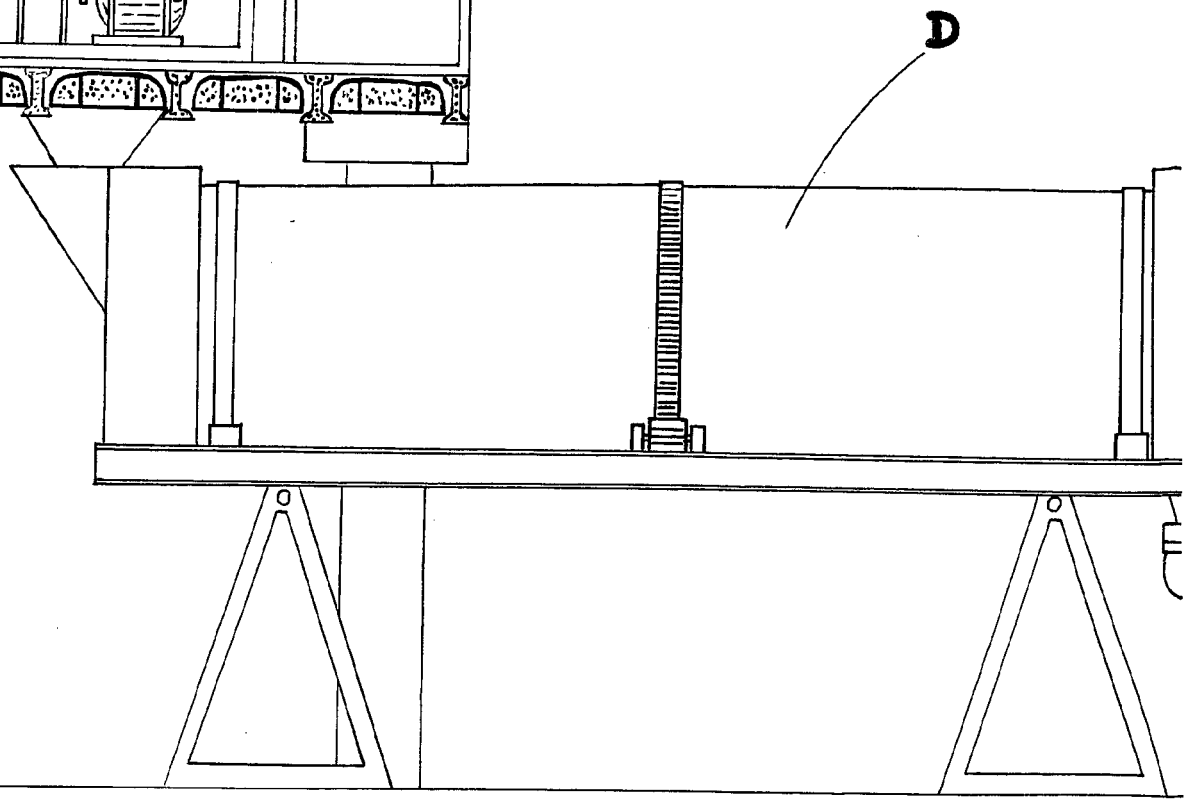
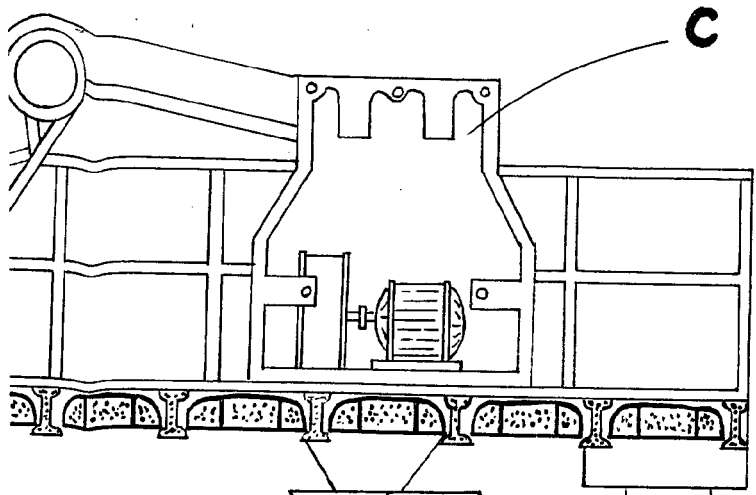

Hoja núm. 2 (Son tres hojas)



257229

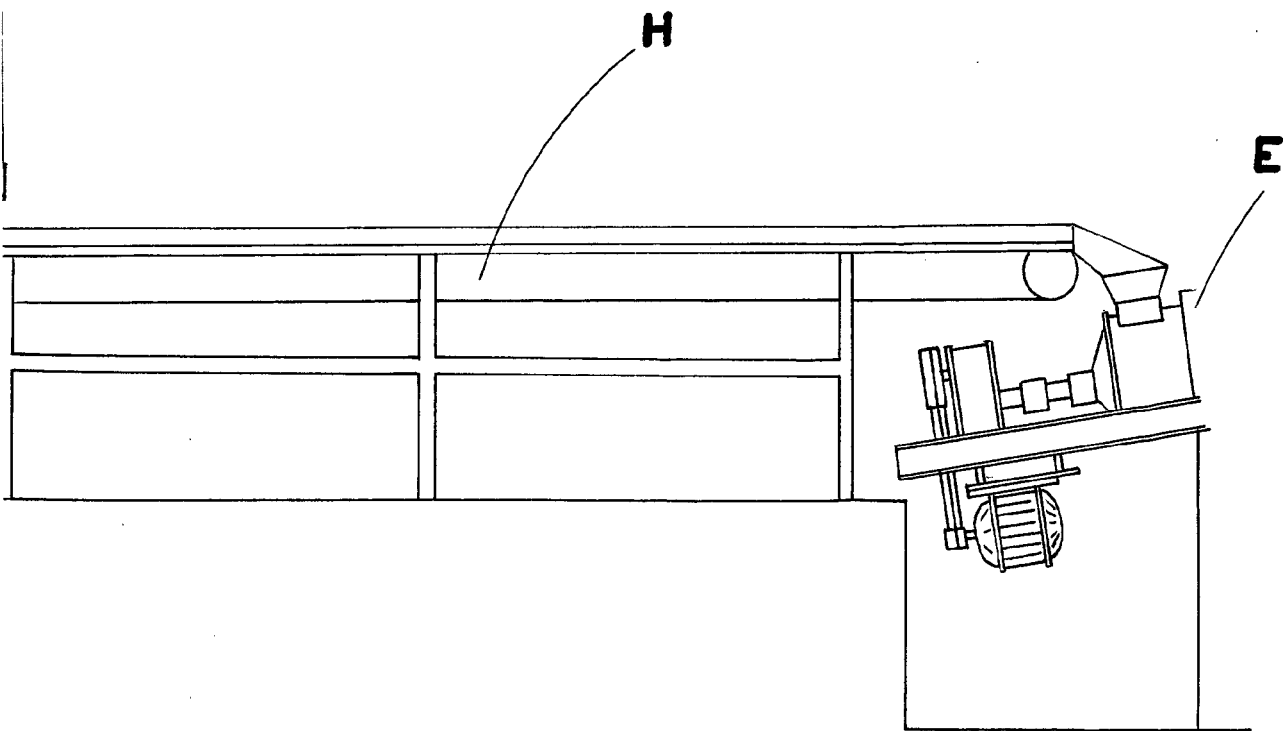

[Faint handwritten text and a stamp at the bottom of the page]

D. RAMÓN NAVARRETE CORTÉS Y D. VICTOR



257229

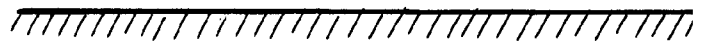
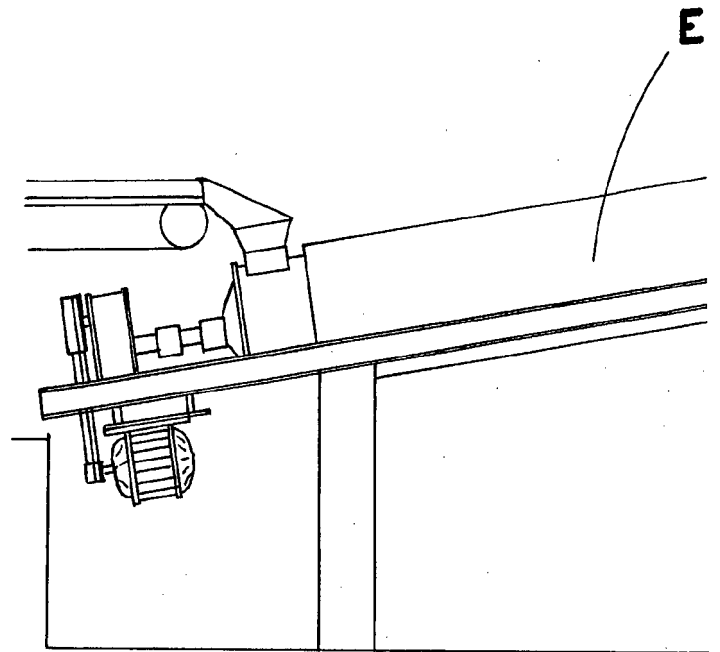

R ESPARZA SORIA



E

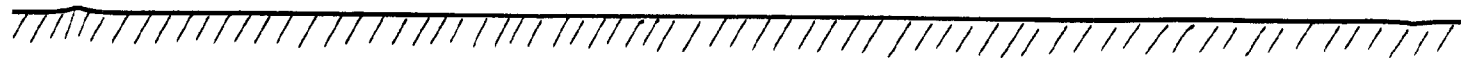
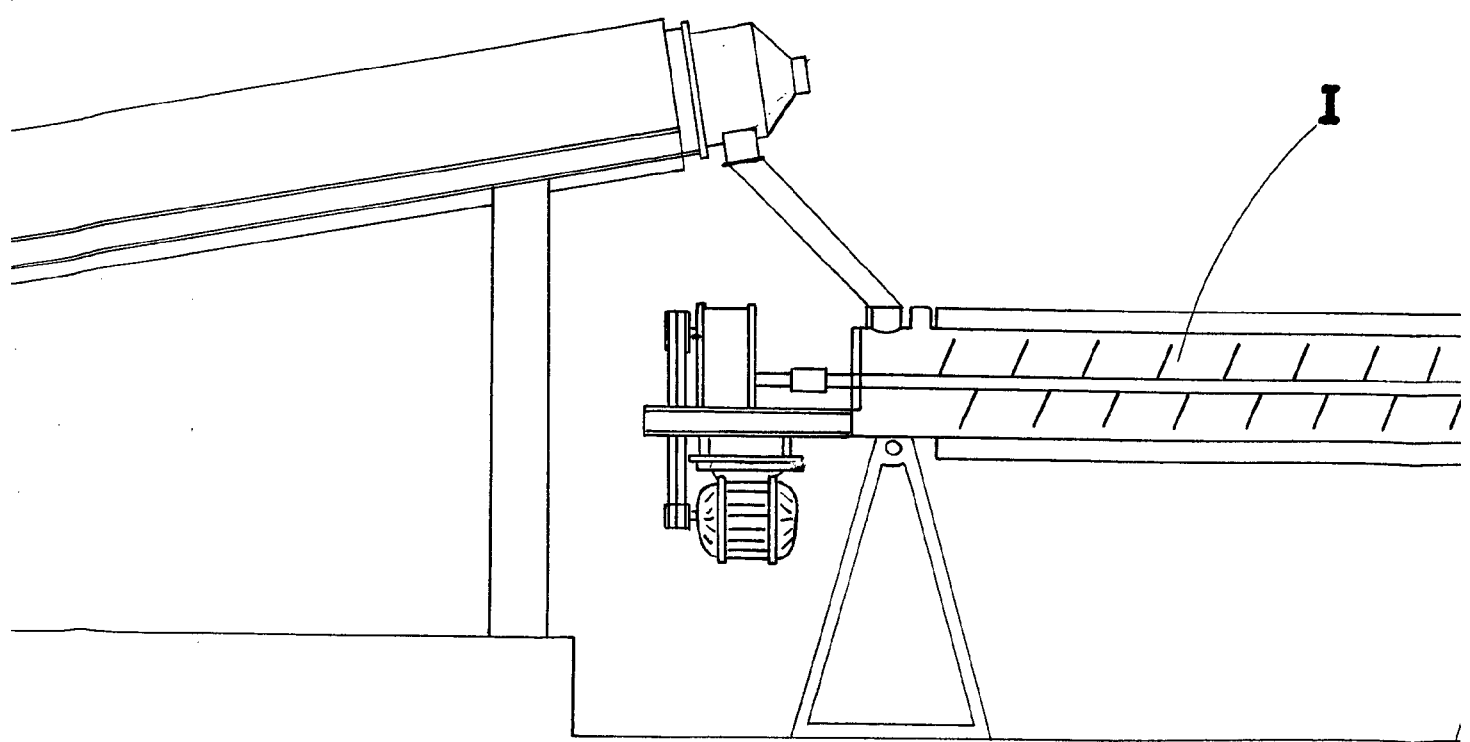

Hoja n.º 3 (Son tres hojas)



257229

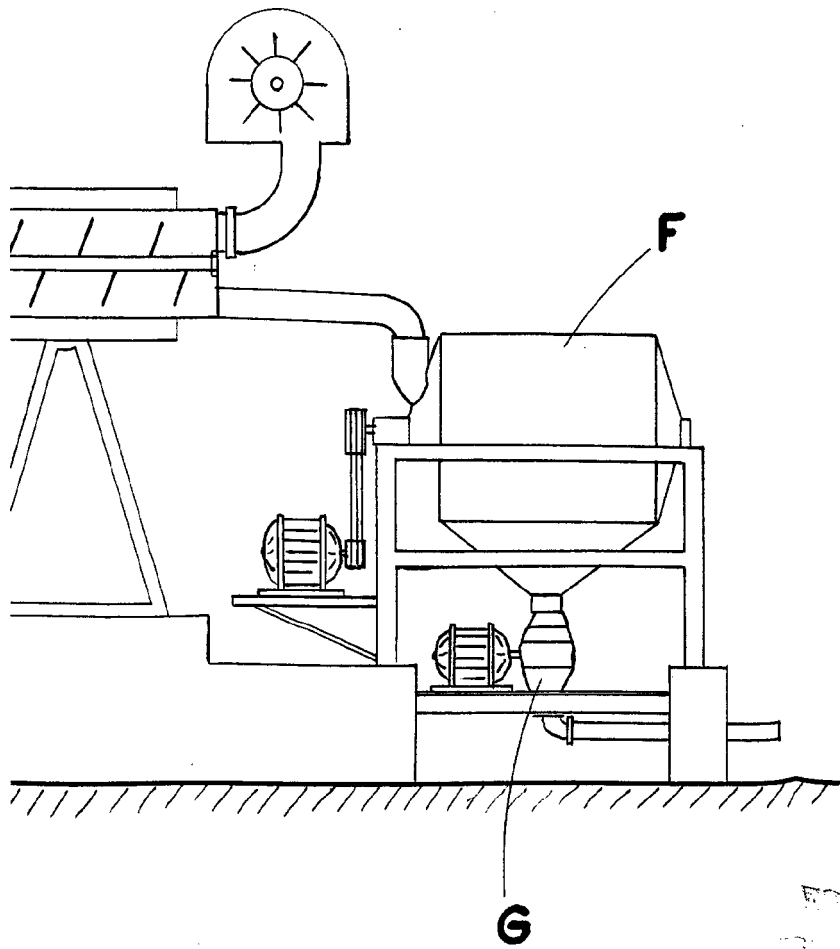

[Faint handwritten text, possibly a signature or date]