



ESPAÑA

10 ES 11 21 42	NUMERO 257.142	10 Y
	FECHA DE PRESENTACION 26-3-81	

MODELO DE UTILIDAD

16 JUL. 1981

30 PRIORIDADES 31 NUMERO	32 FECHA	33 PAIS	
-----------------------------	----------	---------	--

47 FECHA DE PUBLICIDAD	51 CLASIFICACION INTERNACIONAL R. U. 3/00	
------------------------	--	--

54 TITULO DE LA INVENCIÓN "SOPORTE PERFECCIONADO PARA BICICLETAS Y SIMILARES"	
--	--

71 SOLICITANTE (S) D. JUAN MARIA AIZPURUA ARRIZABALAGA

DOMICILIO DEL SOLICITANTE Plaza de Arakistain, nº 1-3º - DEBA - (Guipúzcoa)
--

72 INVENTOR (ES)

73 TITULAR (ES)

74 REPRESENTANTE D. JUAN DEL VALLE Y SANCHEZ

1347-A MV/tf

1 La presente memoria descriptiva tiene como fin
la declaración del objeto sobre el que ha de recaer el privi-
legio de explotación industrial y comercial exclusivo en el -
territorio nacional de un Modelo de Utilidad de acuerdo con -
5 la vigente Legislación, que, como el enunciado indica, se tra-
ta de "SOPORTE PERFECCIONADO PARA BICICLETAS Y SIMILARES".

Las bicicletas y vehículos análogos pese a pre-
sentar en general una gran ligereza de peso y debido a su es-
10 tructura reticulada ocupan a la hora de su almacenamiento un-
gran espacio, con el problema además de su intrínseca inesta-
bilidad pues basta cualquier fortuito contacto con una bici-
cleta aparcada, para que caiga y se deteriore. Este problema-
de almacenamiento o aparcamiento de bicicletas ha sido solu-
15 cionado en formas muy diversas, pero la solución de su colga-
do sobre una pared presenta, sobre todo para garajes familia-
res y similares, pluralidad de ventajas respecto a otras solu-
ciones.

Bien es verdad que el sistema de colgado en la pa-
red de bicicletas y similares presenta por otra parte, como contra-
20 partida, dificultades apreciables, así el sistema no ha de per-
mitir daños ni en la pared ni en la bicicleta, ha de ser facilmen-
te accesible, sencillo de manipulación y seguro y adaptable a to-
do tipo de bicicletas o similares. Todas estas condiciones han -
sido resueltas favorablemente por el modelo ahora preconizado -
25 que además presenta ventajas complementarias diferenciadoras-

1 de todo lo hasta ahora conocido.

5 El soporte perfeccionado para bicicletas y similares--
preconizado en esta invención consiste esencialmente en un ca--
rril horizontal con una forma de canalón reforzado, relacionado
perpendicularmente y en su centro con un perfil vertical, que--
dando ambos fijados sobre la pared. En el perfil vertical puede
deslizar un carro que es susceptible de enclavarse a voluntad -
en altura y que presenta un brazo, acodado en su extremo libre-
y abatible.

10 La fijación del carro en cualquier posición del per--
fil vertical se realiza fácilmente por el giro de una leva con--
palanca que se intercepta en un ala del perfil que presenta una
sección transversal en omega. Así el carro puede distanciarse -
más o menos del carril inferior, de acuerdo con la mayor o me--
15 nor altura de la bicicleta y dependiendo de su tipo.

Sobre el carril inferior horizontal se encajan ambas--
ruedas de la bicicleta que apoyarán simplemente en dicho carril
Una vez posicionado el carro convenientemente se abate el brazo
articulado de éste que se enganchará sobre el cuadro, impidien--
do la caída de la bicicleta, que queda así firmemente sujeta.

20 Además de la regulación de la posición del carro en -
el perfil vertical, el brazo que encaja telescopicamente en un--
alojamiento oval que impide su giro sobre el propio eje, puede--
presentar posiciones de mayor o menor salida, para adaptarse a--
25 los diferentes modelos de señora o caballero, principalmente -

1 de bicicletas.

De lo anteriormente descrito se deduce que el modelo preconizado presenta las siguientes principales ventajas:

5 - Gran solidez y sencillez constitutiva.

- Facilidad de montaje del soporte a la altura deseada para una mínima interferencia de la bicicleta colgada, que al apoyarse practicamente plana sobre la pared ocupa un mínimo espacio.

10 - Gran seguridad de fijación.

- Regulable para cualquier modelo y tipo de bicicleta o similar.

15 - Sencillez máxima de uso, lo que permite su utilización hasta por los usuarios de más corta edad con una total seguridad.

Mejoras todas ellas que unidas a otra serie de ventajas menores que afectan a su nulo mantenimiento y total fiabilidad y estabilidad, distinguen al modelo preconizado, dándole una vida propia de por sí.

20 Para comprender mejor la naturaleza del invento en el plano adjunto hacemos una representación esquemática de su utilización, no siendo en absoluto limitativa y susceptible por ello de las modificaciones accesorias que no alteren las características esenciales.

25 La figura 1 representa en alzado una vista esquemática del modelo con una bicicleta soportada.

1 La figura 2 representa una vista en alzado del carro
(3).

La figura 3 representa una vista en perfil del carro
(3), apreciándose la forma y articulación del brazo (4).

5 La figura 4 representa una vista en planta del carro
(3), mostrando su encaje con el perfil (2) vertical y la forma
de enclavamiento.

La figura 5 representa una parcial vista en perspec-
tiva del carril inferior y su relación con el perfil (2).

10 En ellas se anotan las siguientes particularidades:

- 1.- Carril
 - 2.- Perfil
 - 3.- Carro
 - 4.- Brazo
 - 5.- Cuna
 - 6 y 7.- Taladros de fijación
 - 8.- Cantonera
 - 9.- Alas vueltas
 - 10.- Voladizo
 - 11.- Alojamiento
 - 12.- Pasador
 - 13.- Recubrimiento
 - 14.- Ondulación
 - 15.- Sector
 - 16.- Palanca
- 15
20
25

17.- Leva

El modelo objeto de esta invención es un soporte perfeccionado para bicicletas que consta en esencia, tal y como puede apreciarse en la figura 1, de un carril (1) colocado horizontalmente de cuyo centro y perpendicularmente hacia arriba parte un perfil (2) así mismo adosado a la pared, el cual incorpora, permitiéndole un opcional deslizamiento, un carro (3) que lleva incorporado articuladamente un brazo (4) de extremo-acodado que permite la sujeción, ver figura 1, de la bicicleta encajada por sus ruedas sobre el carril (1), al atraparla en una cualquiera barra de su cuadro.

El carril (1), tal y como se ve en la figura 5, presenta una configuración general en "U", con el ala externa ligeramente divergente, para permitir una más fácil entrada de las ruedas de biciletas o similares; esta configuración incorpora en ella misma nervaduras longitudinales que sin apreciable aumento de peso logran una gran rigidez de dicho carril (1), el cual, según puede verse en la figura 5, y por razones de economía de material de embalaje y facilidad de manipulación y transporte, queda dividido en sendas iguales mitades que se unen en la parte inferior del perfil (2), que incorpora a tal fin una cuna (5) de formas conjugadas con las del carril (1).

La sujeción del carril (1) se realiza sobre la cuna (5), que además de su forma conjugada, presenta unos taladros-

1 de fijación y por otra parte, dado el gran vuelo del carril -
(1), éste presenta además sendos taladros (6) en sus extremos -
para una fijación directa a la pared; dichos extremos quedan -
preferentemente recubiertos por una cantonera (8) de material-
5 sintético que protege debidamente a personas y bicicletas de -
posibles roces contra el borde libre del carril (1).

El perfil (2), que se constituye en un elemento mono
pieza de sección transversal en omega, es decir como una "U" -
de alas vueltas (9) hacia el exterior, presenta, para su fija-
10 ción a la pared, una serie de taladros (7) que le permiten un-
perfecto amarrado, con el alma del perfil en contacto con la -
pared, quedando dichas alas (9) ligeramente separadas. Gracias
a esta configuración, en el perfil (2) puede encajar el carro -
15 (3) que presenta una forma conjugada con unas tolerancias di-
mensionales que permiten su libre deslizamiento.

El carro (3) configura, por la unión central de sus-
dos simétricas partes componentes, un voladizo (10) central, -
en donde se articula un alojamiento (11) realizado así mismo -
en chapa que se conforma, tal y como puede apreciarse en las -
20 figuras 3 y 4, por una parte plana de articulación con el vola-
dizo (10), una zona central de alas vueltas y divergentes y un
extremo cerrado que presenta una configuración oval y que se -
halla taladrado verticalmente.

25 En este alojamiento (11) penetra el brazo (4), el -
cual se configura en una zona recta de sección transversal -

1 oval y un extremo libre con una doble ondulación (14). El bra-
zo (4) que encaja holgadamente en la conformación oval del alo-
jamiento (11) queda impedido, por dicha forma, de girar sobre-
5 su propio eje, pero puede presentar un movimiento de telescopa-
je longitudinal, que permita su mayor o menor salida respecto-
del alojamiento (11), quedando fijada la posición relativa en-
tre ambos elementos por un pasador (12) que, encajando en uno -
de los taladros que presenta el brazo (4) en su zona oval, lo -
10 inmoviliza, determinando así su longitud saliente.

10 El brazo (4), en su zona extrema que presenta la on-
dulación (14), queda forrado por un recubrimiento (13) de mate-
rial sintético que impide todo fortuito rayado de la bicicleta.
La primera ondulación (14) se configura a modo de un gancho pa-
15 ra el enganche de la barra de la bicicleta o similar; mientras
que la última curva de la ondulación (14), en su extremo libre,
sirve como asidero, para la manipulación del brazo articulado-
(4).

20 El carro (3), con su brazo (4) articulado, como ya -
se ha mencionado anteriormente, puede deslizarse a lo largo -
del perfil (2), con objeto de acomodarse al tipo y medidas de
la bicicleta o vehículo similar, la posición elegida puede ser
fijada rápida y sencillamente por una palanca (16) exterior -
que sobresale del carro (3) por un lado, a través de un sector
25 (15) de abertura. Esta palanca (16) queda articulada, tal y co-
mo se ve en las figuras 2 y 4, por un remache en su otro extre-

1 mo, configurando interiormente, por doblado, una conformación-
en leva (17).

5 El giro, desde el exterior, de esta palanca (16) con
su leva interior (17), hace que ésta tope, en la posición le-
vantada de la palanca (16), con una de las alas del perfil -
(2), enclavándose el carro (3) sobre él firmemente, pero con -
posibilidad en cualquier momento de un rápido desbloqueo por -
la acción sobre la palanca (16), con objeto de adaptar el ca-
10 rro a las dimensiones de cualquier bicicleta o vehículo análogo
que se desee soportar nuevamente.

15 La posibilidad de una doble regulación de este soporte
permite al usuario, una vez encajada la bicicleta o similar-
sobre el carril (1), adaptar la altura del carro (3) a la altu-
ra de la barra de la bicicleta unicamente accionando la palan-
ca (16) y por otro lado la salida del brazo (4) articulado, cu-
yo telescopaje permite la adaptación del soporte a modelos de-
señora o caballero en bicicletas, una vez efectuados estos sen-
cillos ajustes basta la articulación del brazo (4) para sopor-
20 tar o liberar la bicicleta almacenada.

25 Descrita suficientemente la naturaleza del presente-
invento, así como su realización industrial, solo cabe añadir-
que en su conjunto y partes constitutivas es posible introdu-
cir cambios de forma, materia y disposición, en cuanto tales -
alteraciones no supongan variación sustancial del mismo.

El solicitante, al amparo de los Convenios Interna-

1 cionales sobre Propiedad Industrial, se reserva el derecho de
extender esta demanda a los países extranjeros, si fuera posi-
ble, reivindicando la misma prioridad de la presente solicitud

N O T A

5 El Modelo de Utilidad que se solicita como nuevo en-
España por veinte años, de acuerdo con la vigente Legislación-
sobre Propiedad Industrial deberá recaer sobre "SOPORTE PERFECC
CIONADO PARA BICICLETAS Y SIMILARES", en todo de acuerdo con -
10 las siguientes:

R E I V I N D I C A C I O N E S

15 1ª.- Soporte perfeccionado para bicicletas y simila-
res, caracterizado porque se determina por un perfil vertical-
y un carril horizontal, presentando el primero un carro despla
zable y selectivamente fijable en altura, carro este del que -
sobresale articuladamente un brazo de apresado del cuadro de -
la bicicleta; para que una vez fijados el perfil y el carril,-
entre sí y a la pared, y posicionado en altura el carro en fun
ción de las características de la bicicleta o elemento análogo
20 a colgar, sea suficiente con ubicar las ruedas de ésta última-
dentro del carril y retenerla del cuadro a través del brazo ar
ticulado, de modo que queda ya colgada y con posibilidad de su
opcional montaje o desmontaje cuantas veces sea ello necesario

25 2ª.- Soporte perfeccionado para bicicletas y simila-
res, en todo de acuerdo con la anterior reivindicación, caracte
rizado porque según una solución preferente se ha previsto que

1 el carro se acople al perfil vertical según un montaje que es-
tablece su selectivo desplazamiento guiado, incorporando el -
propio carro un gatillo-leva cuya incidencia en contra del per-
fil establece la selectiva retención en altura del carro.

5 3ª.- Soporte perfeccionado para bicicletas y simila-
res, en todo de acuerdo con la primera y segunda reivindica-
ción, caracterizado porque del carro sobresale en voladizo y -
articuladamente una pieza que remata por su extremo libre en -
una conformación tubular para el montaje telescópico en ella -
10 del brazo de apresado, cuyo telescopaje y retención en una po-
sición más o menos asomante, acondiciona así mismo a este con-
junto en función del tipo de bicicleta a colgar.

15 4ª.- Soporte perfeccionado para bicicletas y simila-
res, en todo de acuerdo con la primera reivindicación, caracte-
rizado porque el perfil vertical presenta una sección transver-
sal en "U" de alas vueltas hacia el exterior, enclavándose a -
través de su alma a la pared de montaje; mientras que sus alas
establecen el montaje guiado del carro, de conformación en re-
ciproca correspondencia.

20 5ª.- Soporte perfeccionado para bicicletas y simila-
res, en todo de acuerdo con la primera reivindicación, caracte-
rizado porque a fin de facilitar el embalaje del conjunto se -
ha previsto que el carril horizontal se constituya por dos se-
25 mipartes que se disponen en prolongación longitudinal, amarrán-
dose por sus extremos contiguos a una pieza de conformación re

1 cípoca solidaria al extremo inferior del perfil vertical, -
mientras que por sus otros extremos se enclavan a la correspon-
diente pared.

5 6ª.- Soporte perfeccionado para bicicletas y simila-
res, en todo de acuerdo con la primera y tercera reivindica-
ción, caracterizado porque el brazo de apresado y la conforma-
ción tubular que establece su montaje telescópico, presentan -
una recíproca conformación, tal como oval, para impedir el gi-
ro relativo de dicho brazo, que por su otro extremo remata en-
10 una porción ondulada de apresado, con un opcional recubrimien-
to sintético, recubrimiento este existente así mismo, al menos,
en los extremos del carril horizontal.

15 7ª.- "SOPORTE PERFECCIONADO PARA BICICLETAS Y SIMILA
RES".

Según queda sustancialmente descrito en la presente-
memoria descriptiva que consta de trece hojas mecanografiadas-
por una sola cara acompañada de sus correspondientes dibujos.

Madrid, a 9 ABR. 1981

El Agente Oficial

JUAN DEL VALLE SANCHEZ



1

5

10

15

20

25

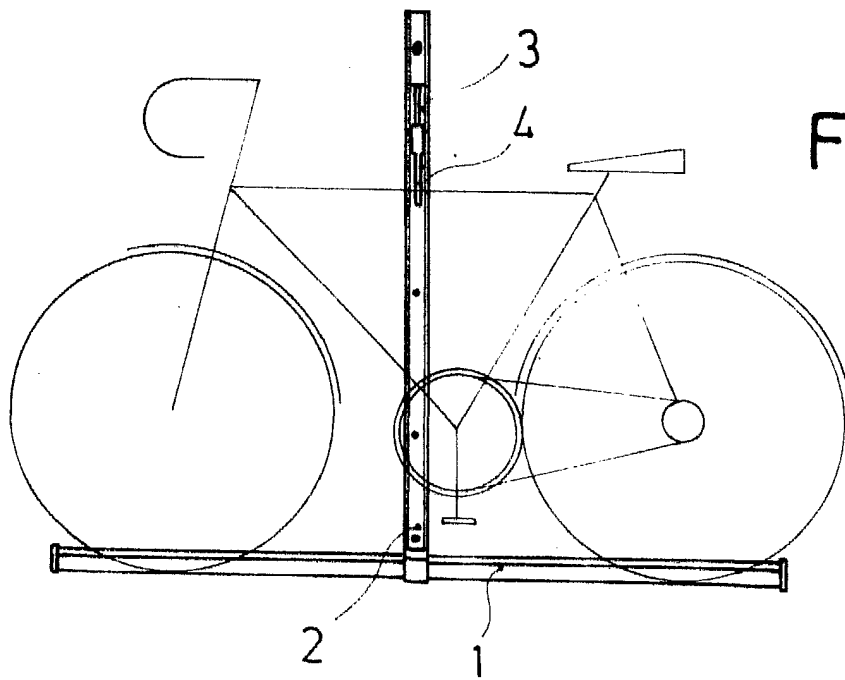

FIG. 1

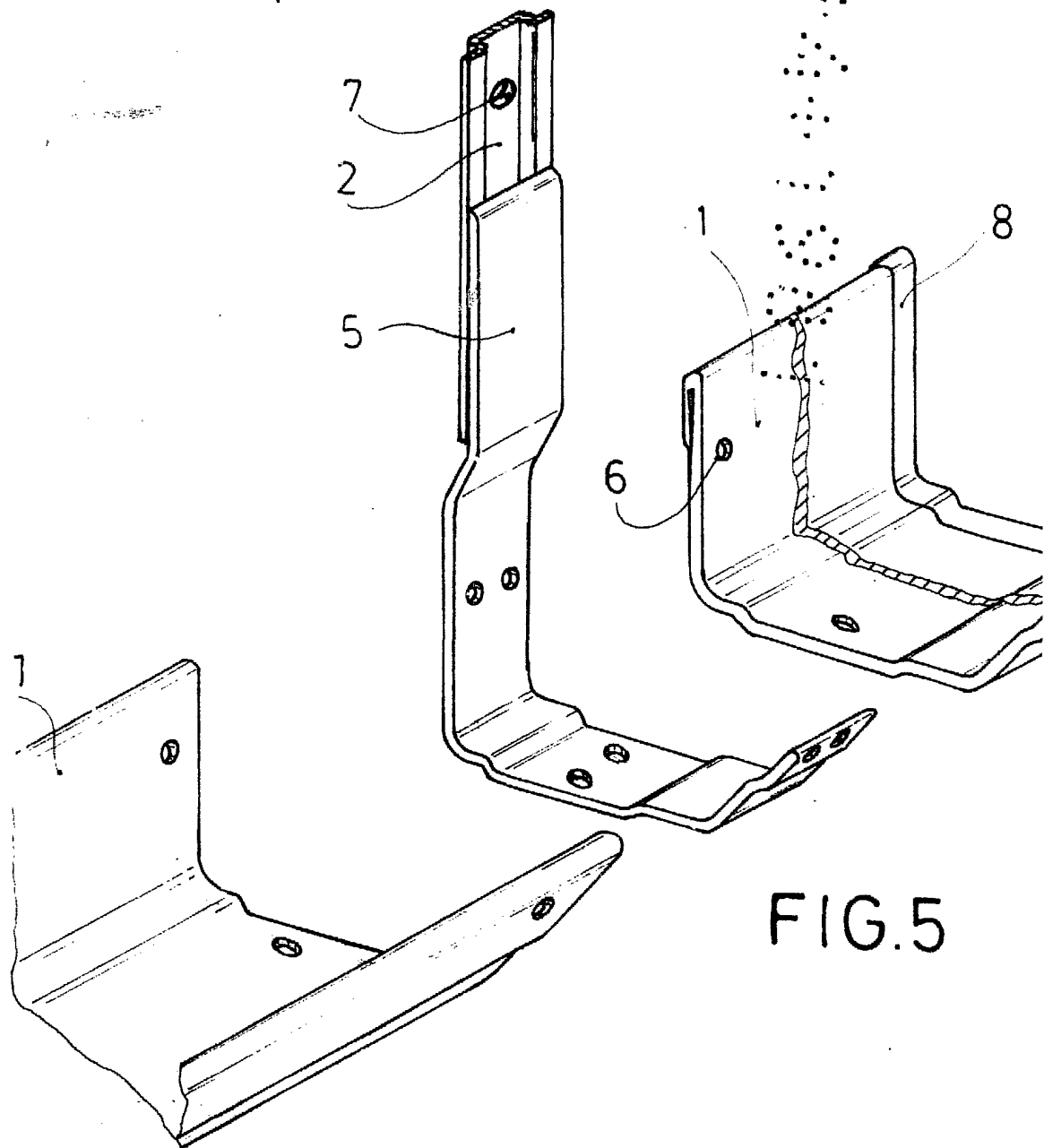

FIG. 5

FIG. 2

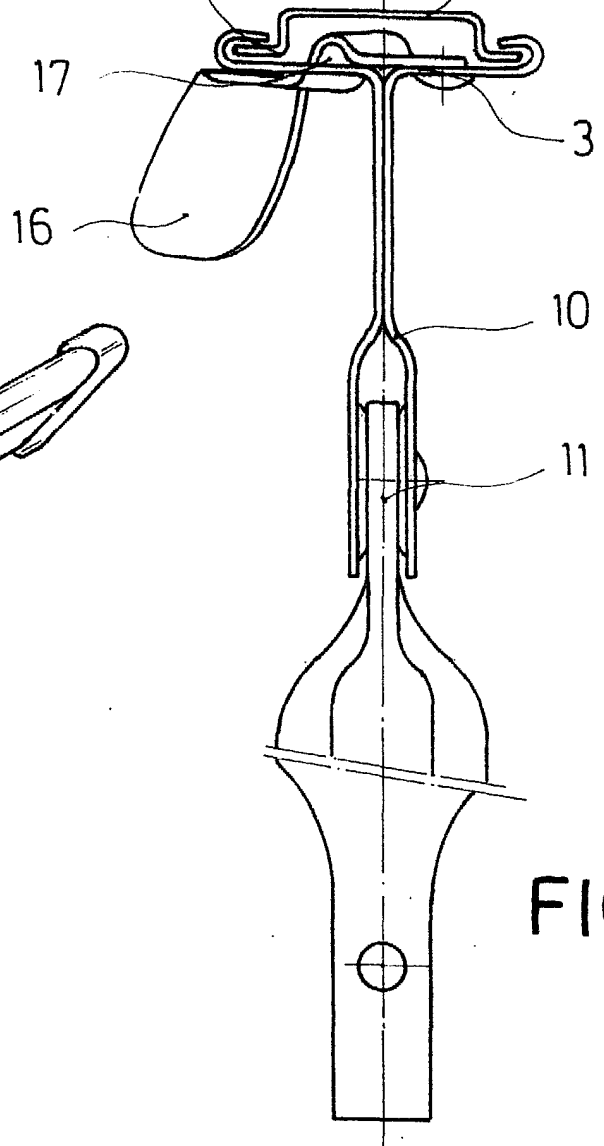
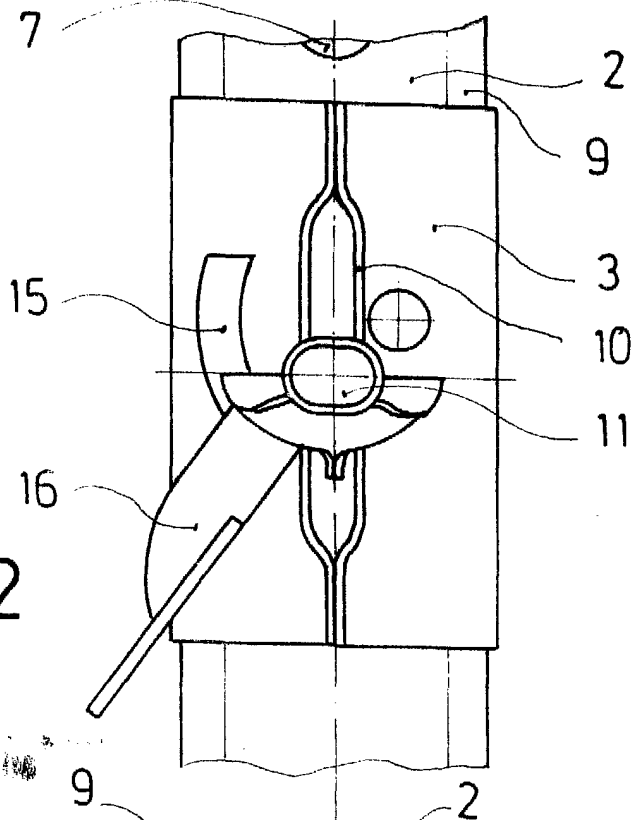
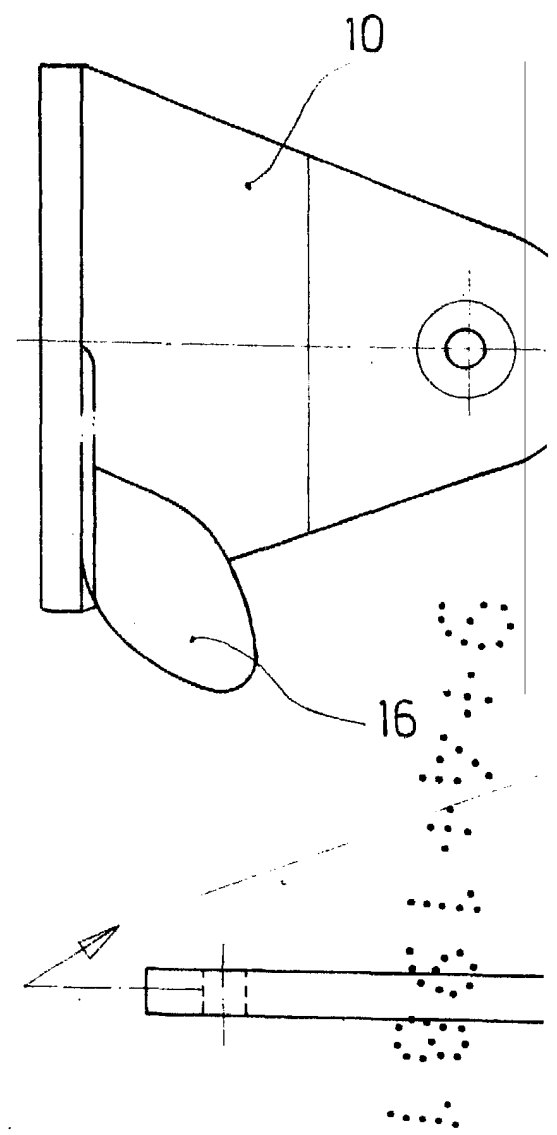

FIG. 4



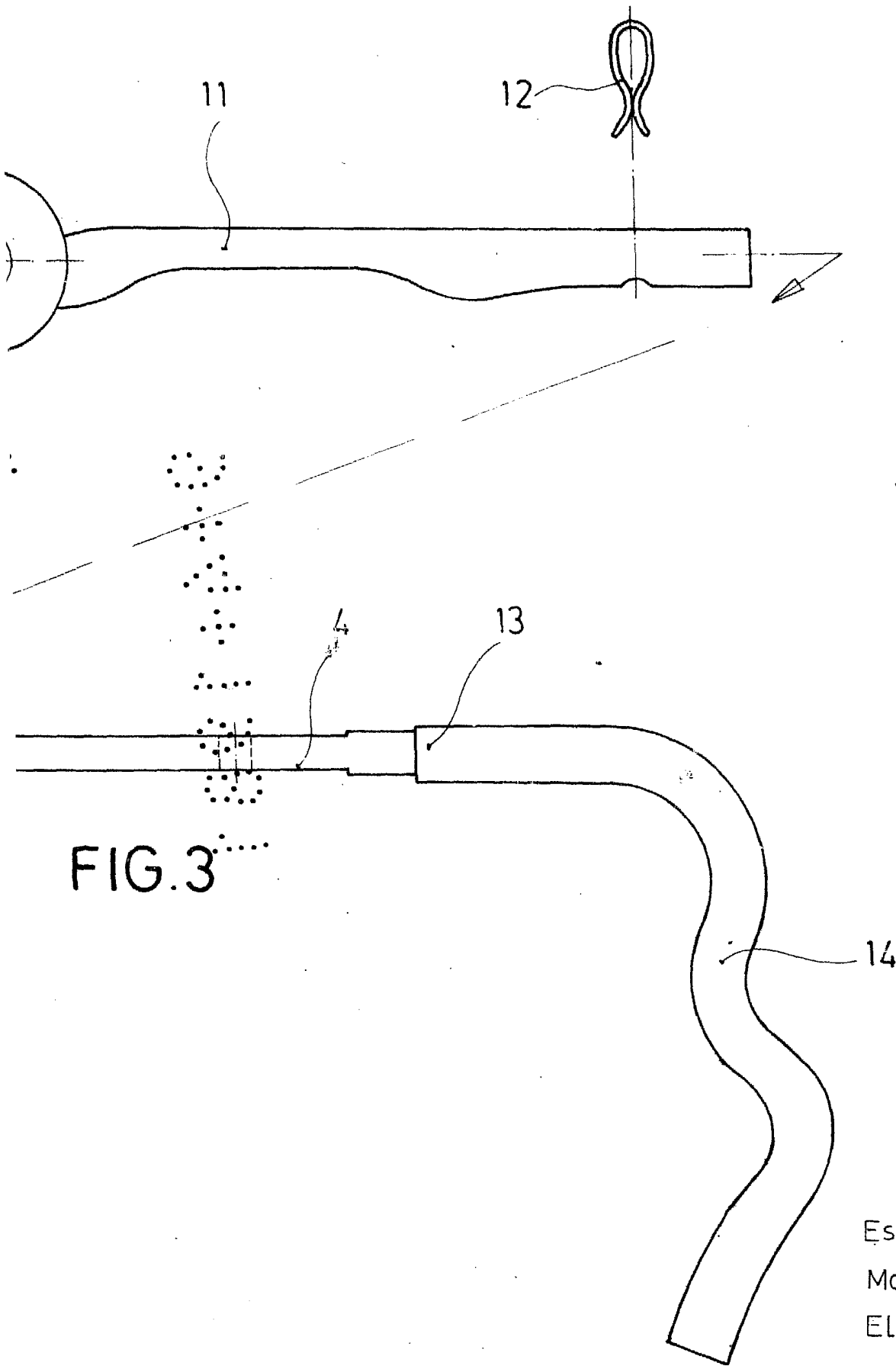

FIG. 3

Escala variable
Madrid 9 ABR. 1981
EL Abogado Oficial

JUAN DEL VALLE SANCHEZ