



ESPAÑA

(19) ES	(11) NUMERO	(10) Y
	<b>257097</b>	
(22)	FECHA DE PRESENTACION	
	24-3-81	

16 JUL 1981

MODELO DE UTILIDAD

(30) PRIORIDADES:	(32) FECHA	(33) PAIS
(31) NUMERO		

(47) FECHA DE PUBLICIDAD	(51) CLASIFICACION INTERNACIONAL
	B43K7/00

(54) TITULO DE LA INVENCIÓN
"ELEMENTO ESCRITOR PERFECCIONADO"

(71) SOLICITANTE (S)
INOXCROM, S.A.

DOMICILIO DEL SOLICITANTE
BARCELONA.-Sagrera, 53-57

(72) INVENTOR (ES)

(73) TITULAR (ES)
INOXCROM, S.A.

(74) REPRESENTANTE
D. José M <sup>a</sup> TORO ARENAL, Agente Oficial de Propiedad Industrial.

Por la presente memoria descriptiva se declara en la forma preceptuada en el Estatuto de Propiedad Industrial el objeto que constituye una invención que recae, según expresa el enunciado, en un elemento escritor perfeccionado, a los efectos de la pertinente inscripción registral.

10.- La invención que se describe tiene como finalidad proporcionar una estabilización perfecta de la carga y su consiguiente punta escritoria en la boquilla, de modo que se eliminan por completo los movimientos que al escribir se acusa en la mayoría de los bolígrafos hasta ahora conocidos.

15.- El efecto conseguido es consecuencia de las respectivas formas adoptadas para el cuello del cartucho de carga y el de la boquilla del elemento escritor, las cuales se adaptan entre sí perfectamente con una muy leve y suficiente presión en el acoplamiento, manteniéndose de manera permanente por efecto del muelle que dispuesto en el fondo del cuerpo presiona sobre el extremo del cartucho.

20.- Para la más completa interpretación del invento, en el plano adjunto se representa una forma de realización material, aun cuando solo sea a título de ejemplo práctico y, por lo tanto, susceptible de las alteraciones que la técnica o la estética aconsejen para el mejor resultado.

25.- En el plano, la Fig. 1 muestra una vista externa del elemento escritor en su conjunto, sin capuchón.

La Fig. 2 presenta el mismo elemento de la figura 1, seccionado un sector para mostrar la manera en que queda acoplada el cartucho de carga en la boquilla e interior del cuerpo.

Ateniéndonos a la representación gráfica descrita, el objeto de la novedad reivindicable recae en el hecho de que el cartucho de carga (1) presenta un sector (2) que se acopla exactamente al conducto (3) de la boquilla (4) incorporada al cuerpo (5) del elemento escritor, reteniéndose además por el achaflanamiento (6) del mismo cartucho de carga en el escalonamiento (7) de la propia boquilla, de manera que al estar armado el conjunto, la presión ejercida por el cuello (8) alojado en el fondo del cuerpo (5) del elemento escritor sobre el plano inferior del cartucho de carga (1) producen la inmovilidad, en cualquier sentido, de la punta escritora.

Descrita suficientemente la naturaleza del invento, así como un ejemplo de realización práctica del mismo, solamente cabe añadir que en el conjunto y partes descritas es posible introducir cambios de materias, formas y disposición de sus elementos componentes, siempre que tales alteraciones no supongan variación fundamental en el objeto del invento.

R E I V I N D I C A C I O N E S

1ª).- "ELEMENTO ESCRITOR PERFECCIONADO" caracterizado porque el cartucho de carga presenta un sector ligeramente troncocónico a continuación de un escajonamiento también troncocónico pero de mayor desarrollo, mediante los cuales se acopla con leve presión en la parte terminal de la boquilla del cuerpo del elemento escritor, de manera que por el referido acoplamiento y la presión del muelle de fondo se produce la completa inmovilidad de la punta escritora.

2ª).- "ELEMENTO ESCRITOR PERFECCIONADO".

La presente memoria descriptiva consta de cuatro hojas foliadas y mecanografiadas por una sola cara, componiendo un total de sesenta y cinco líneas, incluidas las presentes.

Madrid, 24 de Marzo de 1.981.-

P. A. el Agte. Of. de  
La Propiedad Industrial

JOSE M. TORO

Firmado: Andrés Borges

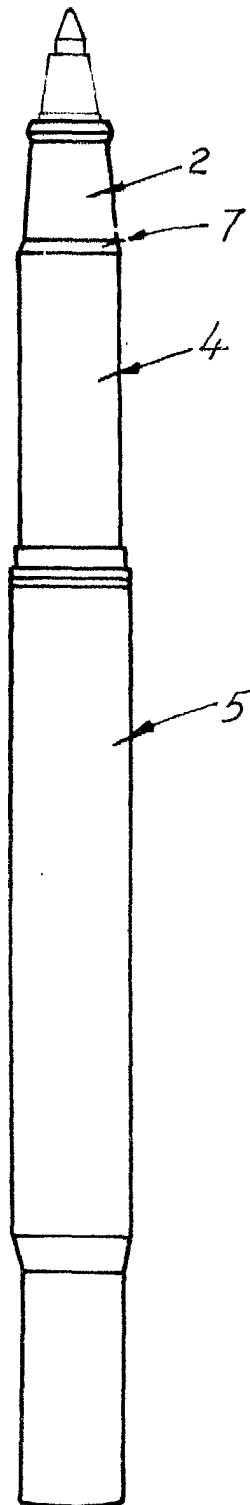

FIG. 1

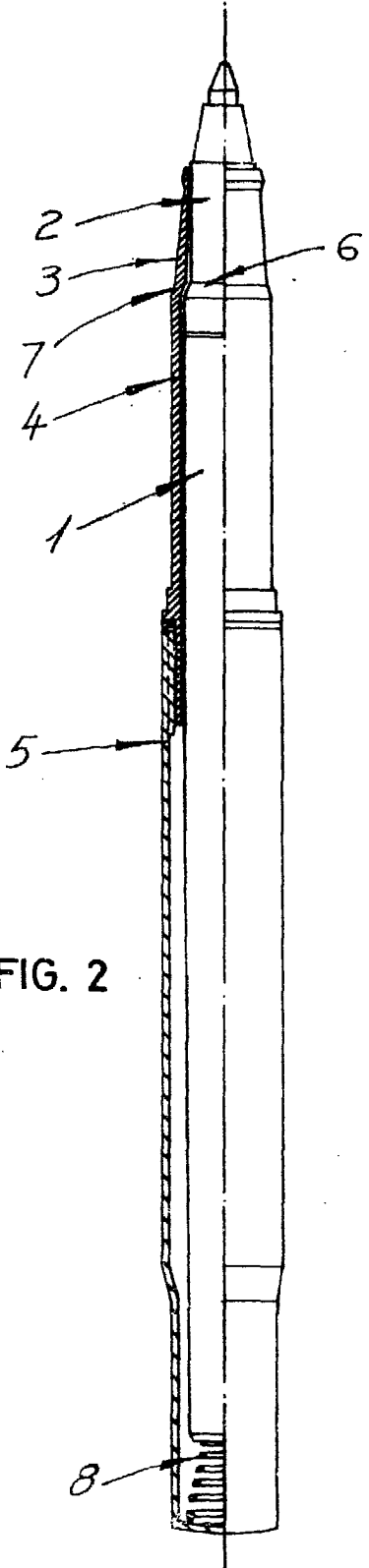

FIG. 2



Madrid, 24 Marzo 1961  
P.A. P. A. el Agte. OL de  
La Propiedad Industrial  
JOSE M.º TORO  
P. A. 1

Firmado: Andrés Borras

ESCALA VARIABLE