

257076



28 MAR 1950

Copiadux, S.A. de nacionalidad española, establecida en Barcelona, Avda. José Antonio, 696, solicita registrar una patente de Invención, por 20 años, para España y sus Posesiones, que se refiere a "PERFECCIONAMIENTOS EN LOS MECANISMOS DE ARRASTRE, GUIA Y RECUPERACION DE LAS CINTAS MECANOGRAFICAS DE PAPEL, SINCRONIZADOS CON LAS PULSACIONES DE LA MAQUINA DE ESCRIBIR".
Inventor: Don Jaime Mirabet Gimeno.

El objeto de la presente solicitud de patente de invención lo constituyen determinados perfeccionamientos, introducidos en los mecanismos y dispositivos suplementarios, que permiten alimentar las máquinas de escribir corrientes, con carretes de cinta de papel de gran longitud, radicando especialmente dichas mejoras, en los mecanismos de arrastre, guía y recuperación de la cinta mecanográfica, los cuales son accionados por movimientos sincronizados y provocados por las pulsaciones que se imprimen a la máquina al escribir.

Los perfeccionamientos aportados, tanto en el sistema de recuperación como el de arrastre, permiten que la cinta mecanográfica pueda pasar varias veces para ser utilizada totalmente, a cuyo fin la bobina recuperadora puede ser trasladada nuevamente al carrete alimentador, invirtiendo su posición, con lo cual el aprovechamiento del ancho útil de la cinta mecanográfica de papel, es completo.

El acoplamiento y protección de la bobina alimentadora y de

257076

28 MAR 1968

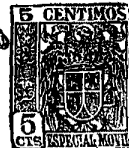

la recuperadora, se efectúa mediante un dispositivo fácilmente desmontable, fijado en los laterales de la máquina y protegido con una tapa rebatible, que facilita las operaciones de colocar los carretes sobre sus ejes respectivos y también están dotados de dispositivos de acoplamiento, que simplifican grandemente dicha operación.

La recuperación continua y suave de la cinta, por giro del carrete recuperador, se realiza en virtud de un sistema de transmisión por correa elástica y juego de palancas y rueda de trinquete, siendo accionado dicho conjunto por los movimientos oscilatorios de la varilla transversal de la máquina, que es impulsada por las pulsaciones realizadas al escribir.

El mecanismo de arrastre, que se aloja sobre el mismo punto en que, en las máquinas normales, va montado el carrete recuperador de la cinta, también ha sido objeto de mejoras, que detallaremos más adelante y va montado sobre un soporte, que al mismo tiempo constituye el elemento de guía para conducir la cinta de papel, hacia la bobina recuperadora.

También se ha perfeccionado el dispositivo para guiar la cinta de papel desde la salida de la bobina de alimentación hacia la máquina de escribir, disponiéndola en la posición adecuada para recibir la percusión de los tipos.

En los dibujos adjuntos, que constituyen parte integrante de la presente memoria descriptiva, se ha representado, a título de ejemplo ilustrativo, pero no limitativo, una realización práctica del conjunto de mecanismos y dispositivos perfeccionados, que permiten la alimentación, guía, arrastre y recuperación de la cinta mecanográfica de papel, de las máquinas de escribir, siendo dichos mecanismos accionados por movimientos sincronizados con las pulsaciones de la máquina.

Dichos dibujos muestran:



257076

50

Fig. 1.- Vista en perspectiva del conjunto de mecanismos y dispositivos, para la alimentación, guía, arrastre y recuperación de la cinta de papel, colocados en la posición correlativa, que adoptan al ser acoplados a la máquina de escribir.

55

Fig. 2.- Vista en perspectiva del carrete alimentador, cuyo eje está dotado de un dispositivo, que permite colocar y retirar fácilmente la bobina.

Fig. 3.- Detalle del tensor o muelle, que obliga, a la cinta de papel, a seguir los mismos movimientos del portacintas de la máquina.

60

Fig. 4.- Sección transversal de los engranajes que arrastran la cinta de papel y la obligan a mantenerse canalizada dentro de la regata de la pieza de guía, que expulsa la cinta al exterior, sin necesidad de utilizar el carrete plegador o recuperador.

65

Fig. 5.- Vista lateral del mecanismo de transmisión, que imprime el movimiento de giro al carrete recuperador o plegador de la cinta mecanográfica de papel.

70

Fig. 6.- Vista lateral del soporte, que sostiene la bobina recuperadora, mostrando el botón de accionamiento manual de la transmisión, para colocar la cinta en la correcta posición y tensión, para realizar el arrastre recuperador.

Fig. 7.- Detalle de los muelles, que permiten abrir y cerrar suavemente, las tapas laterales protectoras.

75

Refiriéndonos concretamente a los citados dibujos, pasamos a detallar los diversos mecanismos y dispositivos que han sido objeto de mejora, para lograr una sincronización completa de los movimientos de arrastre y recuperación de la cinta mecanográfica, en las máquinas de escribir.

Según se demuestra esquemáticamente por la perspectiva de Fig. 1, la bobina -B- de cinta mecanográfica de papel, que cons-

257076

28 MAR

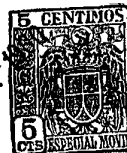

80 tituye la alimentación de la máquina de escribir, equipada con
dicha clase de cinta, va montada sobre un soporte radial -1-,
solidario de una placa de base -2-, que se adapta a la parte
inferior del armazón de la máquina de escribir, acopiándola,
mediante unas patitas sobresalientes -2- -2'- y tornillos, que
85 pasan por los taladros -3- -3'-, previstos al efecto.

En el extremo superior -4- de dicho brazo radial -1-, va
fijado el eje sobre el que superpone y gira loco el núcleo -41-
del carrete -40-, portador de la bobina alimentadora -B-.

90 El conjunto de la bobina alimentadora -B- va protegido por
una caja protectora -5-, que se adapta a su configuración ex-
terna y que es solidaria de la base de adaptación -2- del dis-
positivo alimentador a la máquina de escribir, al cual va arti-
culado por un juego de ejes -6-, retenidos en posición vertical,
mediante unos resortes especiales -7- -7'- solidarios de la re-
95 rida base -2-, los cuales se muestran, en detalle, por la pers-
pectiva de la Fig. 7, y se apoyan sobre las envolventes de los
ejes de giro -6-.

La caja -5- presenta una escotadura -5'-, para dar salida
a la cinta mecanográfica de papel -C-.

100 Para dar al disco ó platina -40- del carrete portador de
la bobina -B-, la debida inclinación respecto al soporte -1-,
se ha dispuesto un tornillo -8-, que regula y mantiene la sepa-
ración entre el extremo superior -4- del soporte -1- y el disco
-40- del carrete correspondiente, a los efectos de orientar de-
bidamente la cinta -C- a la salida de la bobina alimentadora y
105 evitar roces perniciosos, que podrían determinar su rotura.

La bobina -B- solo es desmontable en la posición de coin-
cidencia entre un saliente -41'- que presenta el eje -41- del
carrete -40-, solidario del soporte -1- y un entrante previsto
110 en el centro del núcleo de la bobina, que se acopia al carrete,

28 MAR 1960



quedando imposibilitada de salir, por el tope ejercido por el saliente -22-, previsto en el extremo del eje fijo al soporte -1-.

115

La bobina alimentadora -B- gira loca sobre dicho eje, siendo la cinta extraída por el mecanismo de arrastre.

Las bobinas -B- dotadas del correspondiente núcleo central de madera ó cartón, se superponen al eje del carrete alimentador, que sobresale de la platina ó disco -40-, que lo constituye.

120

Las referidas platinas son transparentes, al objeto de permitir observar, al trasluz, durante el uso, la cantidad de cinta de papel que queda en la bobina, para apreciar cuando se aproxima la operación de recambio.

125

La cinta mecanográfica de papel -C-, es conducida, a la salida de la bobina alimentadora -B-, hacia el portacintas de la máquina, haciéndola pasar, de la posición vertical a la horizontal, en virtud de una pieza adicional -9-, moldeada en material plástico, la cual se acopla a la máquina de escribir, aprovechando uno de los tornillos que suspenden el mecanismo portacintas (cuando funciona con cinta textil), a cuyo rín la pieza -9- presenta un saliente angular -9'-, con taladros para el paso de los tornillos de fijación.

130

La pieza -9- está doblada formando ángulo recto, de modo que presente una garganta -10- que recibe verticalmente, pasando luego a la posición horizontal, al pasar por detrás de un pliegue -11-, previsto al efecto para la conducción de la cinta -C-, que la obliga a cambiar de dirección, haciéndola deslizar sobre un plano inclinado, limitado por la garganta -10-. Dicho plano inclinado presenta una sucesión de nervios salientes -10'-, simétricamente distribuidos, para reducir el roce de la cinta, a su paso por el pasacintas.

135

140

Debajo de la garganta inclinada -10-, que guía la cinta, se halla un tensor -42-, que actúa por gravedad, el cual está constituido por una especie de hebilla basculante, articulada

257078



145

sobre la propia pieza -9-, que afecta forma de U, con sus brazos inclinados hacia atrás, a fin de que el travesaño de la U, presione constantemente sobre la cinta -C-, para que se adapte a la guía -10- y mantenga la cinta bajo la tensión conveniente, sin ser frenada.

150

La cinta de papel -C- es conducida desde la guía constituida por la pieza -9-, hacia el portacintas de la máquina, en posición horizontal y sobre un plano vertical, que es el conveniente para recibir la percusión de los tipos.

155

A medida que la cinta va siendo empleada, avanza, a intervalos regulares y sincronizados con las pulsaciones, atraída por el mecanismo de arrastre, que sustituye al carrete recuperador de la cinta mecanográfica textil en las máquinas normales, siendo arrollada mecánicamente en el carrete recuperador suplementario, que más adelante describiremos, y que va adosado al lado derecho de la máquina de escribir.

160

El mecanismo de arrastre, que ha sido objeto de mejoras, se representa esquemáticamente en el lugar correspondiente a la trayectoria de la cinta -C- y en detalle por la sección de la Fig. -4-, estando constituido, esencialmente, por un juego de engranajes, formado por un pequeño piñón detando -13-, que gira loco sobre un pivote solidario de la pieza de guía -12-, acoplada a la máquina de escribir mediante un solo tornillo, que atraviesa una pala de adaptación -12'-, constituida por la referida pieza, que es obtenida por moldeo de material plástico.

165

170

El elemento motriz de dicho mecanismo de arrastre está constituido por otra rueda dentada -14-, de mayor diámetro, que engrana con el piñón -13-, la cual es arrastrada por un eje -15-, siendo acoplada a la máquina de escribir en sustitución del carrete recuperador correspondiente, a cuyo fin, en el centro de la rueda dentada -14- se han previsto medios para el montaje sobre el eje -15-, que la hace girar.

175

- 7 -
- 7 - 257078



Los dientes de la rueda motriz -14- y del piñón conducido -13-, son de poca altura e inferior al ancho de la cinta de papel -C-, que es arrastrada entre ambas engravaciones.

180 Para mantener la cinta -C- en la posición horizontal y en el plano correspondiente a la trayectoria de percusión de los tipos, se ha dispuesto, unido sobre el extremo delantero de la pieza de guía -12-, un alambre acerado -16- o muelle, que termina en una guía de sección en forma de doble U -17-, que corresponde al ancho aproximado de la cinta -C- y la mantiene, en virtud de la acción de resorte del referido alambre -16-, a la tensión adecuada para que conserve la posición conveniente, a la escritura de la máquina. Gracias a dicho tensor pueden utilizarse, cintas de todos los anchos, obligando a la máquina a picar siempre en la parte alta y centro de la cinta.

190 Por el detalle de la Fig. 3 se demuestra, gráficamente, como el tensor acerado -16-, con o sin el muelle intercalado -16'-, obliga a la cinta de papel a seguir los mismos movimientos del portacintas de la máquina, sin apartarse de su parte superior, donde pican los tipos, permitiendo, de este modo, utilizar cintas de papel desde cinco milímetros de ancho, hasta el ancho del portacintas de la máquina, o bien, utilizando la cinta de ocho milímetros de ancho y escribiendo con tipos de altura de letras normales, emplear solamente la mitad de la cinta y a la segunda pasada, utilizar la otra mitad, representando, por tanto, una gran economía.

200 La pieza de guía -12- y sustentadora del mecanismo de arrastre, presenta un canal -18- por el cual pasa la cinta, para que desde la posición horizontal, pase nuevamente a la vertical, que es la propia y adecuada para la entrada de la cinta -C- en el carrete recuperador, constituido por la bobina -B'-.

205 El canal -18- de guía de la cinta, en la zona correspondiente a los engranajes -13- -14-, está seccionado, para permitir, a

257070

28 MAR 1956

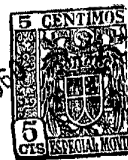

210

los dientes, el arrastre de la misma. No obstante, dicho canal continúa, por debajo del plano de los engranajes, para dar salida directa a la cinta, caso de faltar la atracción del carrete recuperador, por avería del mismo.

215

Esta manera de canalizar la cinta -C- de papel, permite poder prescindir del carrete recuperador o plegador y escribir normalmente siendo expulsada la cinta directamente al exterior de la máquina.

220

En el extremo de la pieza -12- se ha previsto una guía, en plano inclinado -20-, que presenta unos nervios o relieves transversales -20'- de similares características a los nervios -10'-, descritos al referirnos a la pieza de guía -10-, que conduce la cinta desde la bobina alimentadora hacia el plano de utilización. En virtud de la pieza -20-, la cinta pasa a ocupar la posición vertical, correspondiente al arrollado en el recuperador -B'-.

225

A la entrada del soporte de guía -12- y para facilitar la colocación de la cinta, se ha previsto una pieza -19-, susceptible de girar sobre un punto de apoyo, la cual facilita la introducción de la cinta dentro del canal -18- y le impide que pueda salirse, por la parte superior, obligándola a pasar entre los dientes del piñón satélite -13- y de la rueda dentada -14-.

230

La velocidad de avance de la cinta, arrastrada por los engranajes -13- y -14, está determinada por los intervalos regulares de giro, que provocan las pulsaciones de la máquina.

235

El tensor basculante -42-, que actúa por gravedad sobre la cinta -C-, la altura de la pieza de guía -9-, que es superior a la del portacintas de la máquina y el tensor con muelle -16- -16'-, que guía y levanta la cinta de papel, hacen, por su actuación conjunta, que la cinta siendo más estrecha que el portacintas de la máquina, no necesite reductor.

Para facilitar el arrollado de la cinta -C- sobre la bobina

- 9 - 257076

28 MAR 1960



240

recuperadora -B'-, se ha previsto un mecanismo de transmisión (mostrado en las Figs. 5 y 6) cuyos movimientos están sincronizados con los determinados por las pulsaciones imprimidas a la máquina al escribir, ya que dicho mecanismo funciona a impulso de las oscilaciones de la varilla transversal -M- de la máquina.

245

El carrete plegador está formado por una platina -21-, de cuyo centro sobresale un núcleo -24-, con un taladro central para el paso del eje solidario del brazo radial -2b-, el cual presenta el tope -22-, que encaja con otro entrante -23- previsto en el núcleo -24- en el cual va arrollándose la cinta recuperada.

250

El perfecto arrollado de la cinta recuperada, se consigue, disponiendo, sobre el extremo libre del eje y entre éste y el tope -22, un disco laminar, de cualquier material, que forma una pantalla circular para garantizar el arrollado correcto de la cinta.

255

Dicho núcleo central -24-, presenta una entalla -25-, en la que se introduce el extremo de la cinta a recuperar, para que se efectúe el correcto arrollado de la misma, sobre dicho núcleo.

260

El carrete recuperador -21- queda así montado sobre el extremo del brazo radial -2b-, que forma parte de una pieza de adaptación -27-, dotada de las correspondientes patitas dobladas -27'-, que se acoplan a la base del armazón de la máquina, a la que se fija por medio de tornillos, pasantes a través de los taladros -28- previstos, al efecto, en la base -27-.

265

El carrete recuperador va cubierto por una caja -5-, de iguales características a la que cubre y protege la bobina alimentadora -B-, habiéndose previsto una escotadura o abertura -5'-, para la entrada de la cinta en el plegador -B'-.

La unión de dicha caja -5- con la base -27-, se realiza a través de sendos ejes de articulación -6- y la caja se mantiene

28 MAR



257076

270 en posición vertical, por la fuerza expansiva de unos resortes
-28'- iguales a los resortes -7- -7'-, dispuestos a ambos lados
de la parte interior de la referida caja, actuando de la misma
manera.

275 La transmisión entre la polea -43-, solidaria del manguito
superpuesto al eje del carrete recuperador y la pequeña polea
-30-, que imprime el giro al referido plegador, se realiza me-
diante una transmisión elástica, constituida por un cordón -29-
de goma, o por un muelle, cerrado sobre si mismo y puesto en
280 tensión entre ambas poleas, en virtud de su propia elasticidad,
con lo cual se evitan los deslizamientos y cambios bruscos en
la velocidad de giro, que podrían establecer diferencias de ve-
locidad, con relación al sincronismo imprimido por las pulsacio-
nes, proporcionando una continuidad y acumulación de fuerza, su-
ficiente y constante, como la de un motor.

285 El eje correspondiente a la polea -30- está constituido, en
su extremo delantero, por un botón gradilado -31-, sobre el que
se actúa manualmente para la puesta a punto del carrete recupe-
rador, con relación al avance de la cinta -C-.

290 El mecanismo impulsor de la bobina recuperadora -B'- va
montado sobre la base -27- de adaptación a la máquina, y está
constituido por una rueda de trinquete -32-, dispuesta en el ex-
tremo del eje, opuesto al que lleva la polea -30-.

295 Dicha rueda -32- es accionada por un trinquete -35-, que
va integrando, sobre el eje de la rueda -32-, un movimiento cir-
cular, sincronizado con el levantamiento de una pieza -33-, de
la que es solidaria el referido trinquete, la cual es arrastrada,
en sentido ascendente, por una palanca -34-, articulada a dicha
pieza -33-, que a su vez es solidaria de la varilla transversal
-M-, que oscila en sentido de la flecha, indicada en Fig. 1,
300 cada vez que se percute sobre uno de los tipos de la máquina.

11-257076



El periodo o amplitud de la oscilación a que puede ser sometida la pieza -33-, queda limitada por una ranura alargada -38-, de desarrollo circular, centro de la cual se halla un tope, que limita dicha oscilación.

305 El giro en sentido de avance de la rueda de trinquete -32-, está frenado por una pieza -36-, que roza contra sus dientes y que está sometida a la acción de una lámina de resorte -37-.

310 Sobre el extremo central del brazo -26-, que sustenta la bobina recuperadora, se ha dispuesto un tornillo regulador -39-, que asegura la verticalidad de la platina -21- del carrete plegador, con relación a dicho brazo, a fin de nivelarlo y evitar todo roce que pueda perjudicar a la cinta de papel.

315 Gracias al sistema de accionamiento de la bobina recuperadora, se consigue que la cinta, a medida que es arrastrada, sea bobinada en el plegador, a un ritmo completamente sincronizado, evitando la formación de bucles en la cinta de papel, que podrían determinar un arrollado incorrecto de la misma.

320 En la vista alzada de la Fig. 6, se muestra el mecanismo de impulsión del plegador de la cinta, visto por la cara externa, o sea por el lado que es accesible el botón -31-, que está debajo de la referida bobina recuperadora.

En dicha vista vemos que la pieza oscilatoria -33- está en posición levantada, que es la correspondiente a la mostrada por línea de trazos, representada en la Fig. 5.

325 Se sobreentiende que el conjunto de mecanismos y dispositivos para la alimentación, guía, arrastre y recuperación de la cinta mecanográfica de papel, descritos en la presente memoria y que constituyen el objeto de la solicitud de patente de invención que nos ocupa, podrán sufrir todas aquellas variaciones, modificaciones o sustituciones que se crean convenientes, en
330 cuanto a la forma, dimensiones, clase de material, disposición

257076

28 MAR. 19



335 y arreglo de las piezas que componen los citados mecanismos y dispositivos, siempre que cumplan al fin propuesto y no se altere la base fundamental de los perfeccionamientos que se patentan.

340 La patente de invención, por "PERFECCIONAMIENTOS EN LOS MECANISMOS DE ARRASTRE, GUIA Y RECUPERACION DE LAS CINTAS MECANOGRAFICAS DE PAPEL, SINCRONIZADOS CON LAS PULSACIONES DE LA MAQUINA DE ESCRIBIR"; cuyo privilegio de explotación en España y sus Colonias, se solicita por un período de 20 años, deberá recaer sobre las particularidades, que se concretan en las siguientes,

REIVINDICACIONES

345 1ª.- "PERFECCIONAMIENTOS EN LOS MECANISMOS DE ARRASTRE, GUIA Y RECUPERACION DE LAS CINTAS MECANOGRAFICAS DE PAPEL, SINCRONIZADOS CON LAS PULSACIONES DE LA MAQUINA DE ESCRIBIR", caracterizados por el hecho de que tanto la bobina alimentadora, que suministra la cinta mecanográfica de papel a la máquina de escribir, como la bobina recuperadora, o plegador de dicha cinta, que permite pasar nuevamente la cinta al alimentador, para el aprovechamiento total de su ancho, van montadas sobre soportes radiales, solidarios de sendas placas de base, que se adaptan y atornillan a la parte inferior del armazón de la máquina, quedando acopladas respectivamente, al lado izquierdo y derecho de la misma, siendo protegido el conjunto de ambas bobinas, con sendas cajas protectoras abatibles, que se adaptan a su configuración externa y presentan una escotadura para dar salida a la cinta, siendo solidarias de la placa base de sustentación, a la cual van articuladas por un par de ejes de giro, retenidos en la posición vertical de la caja, mediante unos resortes especiales, en forma de V invertida, que se apoyan y presionan sobre las envolventes de dichos ejes de articulación, para mantener la caja en la posición levantada.-

350

355

360

257076

28 MAR. 196



365

2ª.- "PERFECCIONAMIENTOS EN LOS MECANISMOS DE ARRASTRE, -
GUIA Y RECUPERACION DE LAS CINTAS MECANOGRAFICAS DE PAPEL, SIN-
CRONIZADOS CON LAS PULSACIONES DE LA MAQUINA DE ESCRIBIR", se-
gún la reivindicación 1ª, caracterizados por el hecho de que
del centro del extremo superior del brazo radial que sustenta la
bobina alimentadora, sobresale fijo el eje horizontal sobre el
que se superpone y gira loco el núcleo del carrete portador de
dicha bobina, que solo es desmontable en la posición de coinci-
dencia entre un saliente, que presenta el eje del citado carrete
y un entrante, previsto en el centro del núcleo de la bobina,
que se monta sobre dicho carrete, quedando dicha bobina imposi-
bilitada de salir, por el tope ejercido mediante un saliente,
solidario del extremo del eje fijado al soporte radial que sus-
tenta el conjunto de la bobina alimentadora.-

370

375

380

3ª.- "PERFECCIONAMIENTOS EN LOS MECANISMOS DE ARRASTRE,
GUIA Y RECUPERACION DE LAS CINTAS MECANOGRAFICAS DE PAPEL, SIN-
CRONIZADOS CON LAS PULSACIONES DE LA MAQUINA DE ESCRIBIR", se-
gún la reivindicación 2ª, caracterizados por el hecho de que so-
bre el extremo libre del soporte radial que sustenta la bobina
alimentadora, se ha dispuesto un tornillo regulable, que se hace
avanzar y retroceder, a fin de mantener la debida separación en-
tre el extremo del referido soporte radial y la platina del ca-
rrete portador de la bobina alimentadora, al efecto de orientar
debidamente la cinta a la salida de la bobina y evitar roces,
que podrían determinar su rotura.-

385

390

4ª.- "PERFECCIONAMIENTOS EN LOS MECANISMOS DE ARRASTRE,
GUIA Y RECUPERACION DE LAS CINTAS MECANOGRAFICAS DE PAPEL, SIN-
CRONIZADOS CON LAS PULSACIONES DE LA MAQUINA DE ESCRIBIR", se-
gún las reivindicaciones precedentes, caracterizados por el he-
cho de que la cinta, a la salida de la bobina alimentadora, es
conducida hacia el portacintas de la máquina, haciéndola pasar,
desde la posición vertical a la horizontal, mediante una pieza
adicional, moldeada en plástico, que se acopla a la máquina, a-

395

257076

28 MAR. 19



400 provechando los mismos tornillos que sustentan el portacintas propio de la máquina de escribir, a cuyo fin dicha pieza adicional, presenta un saliente angular convenientemente taladrado y está doblada formando ángulo recto, de modo que presente una garganta con plano inclinado, que recibe la cinta verticalmente, tomando luego la dirección horizontal, al pasar por detrás del pliegue que determina el referido ángulo recto y a la salida del plano inclinado limitado por la garganta de guía, que
405 presenta una sucesión de nervios salientes, simétricamente distribuidos, para reducir el roce de la cinta, a su paso por dicho pasacinta.-

410 5ª.- "PERFECCIONAMIENTOS EN LOS MECANISMOS DE ARRASTRE, GUIA Y RECUPERACION DE LAS CINTAS MECANOGRAFICAS DE PAPEL, SINCRONIZADOS CON LAS PULSACIONES DE LA MAQUINA DE ESCRIBIR", según la reivindicación 4ª, caracterizados por el hecho de que, debajo de la garganta inclinada del pasacinta, se ha dispuesto un tensor que actúa constantemente por gravedad directamente sobre la cinta de papel, el cual está constituido por una especie de hebilla, suspendida articuladamente de la pieza que guía la cinta,
415 que afecta forma de U, con sus brazos inclinados hacia atrás, a fin de que el travesaño de la U, obligue a la cinta a mantener la tensión conveniente, sin frenar su avance continuo, en posición horizontal y sobre un plano vertical, atraída por el mecanismo
420 de arrastre, cuya rueda dentada sustituye al carrete recuperador en las máquinas de escribir normales.-

425 6ª.- "PERFECCIONAMIENTOS EN LOS MECANISMOS DE ARRASTRE, GUIA Y RECUPERACION DE LAS CINTAS MECANOGRAFICAS DE PAPEL, SINCRONIZADOS CON LAS PULSACIONES DE LA MAQUINA DE ESCRIBIR", según las reivindicaciones anteriores, caracterizados por el hecho de que, el mecanismo de arrastre, que va montado sobre un soporte horizontal que guía la cinta, formado por una pieza de material plástico, acoplada a la máquina de escribir mediante un solo tor-

257078



430

nillo, está formado por la rueda dentada que constituye el elemento motriz, y un pequeño piñón conducido, que gira loco sobre un pivote solidario de dicha pieza de guía, siendo los dientes de ambos engranajes de poca altura, e inferior al ancho de la cinta de papel, arrastrada entre los mismos, a cuyo fin, el canal que guía la cinta, está seccionado en la zona correspondiente al contacto de los dientes, continuando luego por debajo del plano de los engranajes, para dar salida directa a la cinta, sin emplear el carrete recuperador o plegador.-

435

440

7ª.- "PERFECCIONAMIENTOS EN LOS MECANISMOS DE ARRASTRE, GUIA Y RECUPERACION DE LAS CINTAS MECANOGRAFICAS DE PAPEL, SINCRONIZADOS CON LAS PULSACIONES DE LA MAQUINA DE ESCRIBIR", según la reivindicación 6ª, caracterizados por el hecho de que para mantener la cinta de papel en la correcta posición para recibir la percusión de los tipos, se ha dispuesto, sobresaliendo del extremo delantero de la pieza de guía, un alambre acerado, con o sin muelle interpuesto, que termina en una guía en forma de doble U, de ancho correspondiente al de la cinta que pasa por su interior, el cual la obliga a seguir los mismos movimientos del portacintas propio de la máquina, sin apartarse de su parte superior, que es donde pican los tipos.-

445

450

8ª.- "PERFECCIONAMIENTOS EN LOS MECANISMOS DE ARRASTRE, GUIA Y RECUPERACION DE LAS CINTAS MECANOGRAFICAS DE PAPEL, SINCRONIZADOS CON LAS PULSACIONES DE LA MAQUINA DE ESCRIBIR", según las reivindicaciones 6ª y 7ª, caracterizados por el hecho de que, a la entrada del soporte horizontal que guía y canaliza la cinta, se ha previsto una abrazadera, susceptible de girar sobre un punto de apoyo, la cual facilita la introducción de la cinta en el canal de guía e impide que pueda salir por la parte superior del mismo.-

455

460

9ª.- "PERFECCIONAMIENTOS EN LOS MECANISMOS DE ARRASTRE, GUIA Y RECUPERACION DE LAS CINTAS MECANOGRAFICAS DE PAPEL, SINCRONIZADOS CON LAS PULSACIONES DE LA MAQUINA DE ESCRIBIR", se-

257076

28 MAR. 1961



465 gún las reivindicaciones 6ª, 7ª y 8ª, caracterizados por el hecho de que en el extremo posterior del soporte del mecanismo de arrastre, se ha previsto una garganta de guía, doblada en ángulo y formando plano inclinado, que presenta unos nervios o relieves transversales para facilitar el deslizamiento de la cinta, obligándola a pasar a la posición vertical, correspondiente al arrollado en la bobina recuperadora.-

470 10ª.- "PERFECCIONAMIENTOS EN LOS MECANISMOS DE ARRASTRE, GUIA Y RECUPERACION DE LAS CINTAS MECANOGRAFICAS DE PAPEL, SINCRONIZADOS CON LAS PULSACIONES DE LA MAQUINA DE ESCRIBIR", según las reivindicaciones precedentes, caracterizados por el hecho de que para proceder al arrollado de la cinta de papel sobre la bobina recuperadora, se ha previsto un mecanismo, cuyos
475 movimientos están sincronizados con los determinados por las pulsaciones imprimidas a los tipos, el cual conecta la polea solidaria del eje del carrete plegador, con otra pequeña polea accionada por dicho mecanismo, mediante una transmisión elástica constituida por un cordón de goma o por un muelle cerrado sobre
480 sí mismo y puesto en tensión entre ambas poleas en virtud de su propia elasticidad, que evita deslizamientos y cambios bruscos en la velocidad de giro.-

485 11ª.- "PERFECCIONAMIENTOS EN LOS MECANISMOS DE ARRASTRE, GUIA Y RECUPERACION DE LAS CINTAS MECANOGRAFICAS DE PAPEL, SINCRONIZADOS CON LAS PULSACIONES DE LA MAQUINA DE ESCRIBIR", según la reivindicación 10ª, caracterizados por el hecho de que el carrete plegador está formado por una platina, de cuyo centro sobresale un núcleo, con el correspondiente raladro para el paso del
490 eje del brazo radial que lo sustenta y en el cual se ha practicado una entalla, en la que se introduce el extremo de la cinta a recuperar, para iniciar el correcto arrollado de la misma, que es favorecido disponiendo, sobre el extremo libre de dicho eje y entre éste y el tope que impide la salida del carrete recuperador, un disco laminar, que actúa de pantalla y facilita la operación

257076

28 MAR 1955



495 de trasladar el carrete recuperador al alimentador, para pasar nuevamente la cinta.-

12ª.- "PERFECCIONAMIENTOS EN LOS MECANISMOS DE ARRASTRE, GUIA Y RECUPERACION DE LAS CINTAS MECANOGRAFICAS DE PAPEL, SIN-
500 CRONIZADOS CON LAS PULSACIONES DE LA MAQUINA DE ESCRIBIR", según la reivindicación 10ª, caracterizados por el hecho de que en el extremo delantero del eje correspondiente a la pequeña polea del mecanismo impulsor del carrete recuperador o plegador, se ha previsto un botón grafilado, sobre el que se actúa manualmente para la puesta a punto del carrete recuperador, con relación al avance
505 de la cinta recuperada.-

13ª.- "PERFECCIONAMIENTOS EN LOS MECANISMOS DE ARRASTRE, GUIA Y RECUPERACION DE LAS CINTAS MECANOGRAFICAS DE PAPEL, SIN-
510 CRONIZADOS CON LAS PULSACIONES DE LA MAQUINA DE ESCRIBIR", según las reivindicaciones 10ª, 11ª y 12ª, caracterizados por el hecho de que el mecanismo impulsor de la bobina recuperadora va montado sobre la placa de base de adaptación del plegador, a la máquina y está constituido por una rueda de trinquete, dispuesta en el extremo del eje, opuesto al que lleva la pequeña polea motriz, la cual es accionada por un trinquete, que va integrando en su
515 rueda, un movimiento circular, sincronizado con el levantamiento de una pieza oscilatoria, de la que es solidaria el referido trinquete, la cual es arrastrada, en sentido ascendente, por una palanca articulada a dicha pieza, que a su vez es solidaria de la varilla transversal de la máquina de escribir, que oscila cada vez que se percute sobre los tipos, imprimiendo dicho movimiento a la referida pieza, cuya amplitud de oscilación queda limitada por un tope, habiéndose previsto sobre la rueda de trinquete impulsada por dichas oscilaciones, una pieza que frena contra sus dientes.-
520

14ª.- "PERFECCIONAMIENTOS EN LOS MECANISMOS DE ARRASTRE ,
525 GUIA Y RECUPERACION DE LAS CINTAS MECANOGRAFICAS DE PAPEL, SIN-
CRONIZADOS CON LAS PULSACIONES DE LA MAQUINA DE ESCRIBIR", según la reivindicación 11ª, caracterizados por el hecho de que sobre

257076

28 MAR 1960



530 el extremo central del brazo que sustenta la bobina recuperadora, se ha dispuesto un tornillo regulador, que asegura la verticalidad de la platina del carreteplegador, a fin de nivelarlo y evitar todo roce que pueda perjudicar a la cinta de papel.-

15ª.- "PERFECCIONAMIENTOS EN LOS MECANISMOS DE ARRASTRE, GUIA Y RECUPERACION DE LAS CINTAS MECANOGRAFICAS DE PAPEL, SINCRONIZADOS CON LAS PULSACIONES DE LA MAQUINA DE ESCRIBIR". Tal como se ha descrito y demostrado en los dibujos adjuntos.-

Consta de diez y ocho hojas, foliadas y mecanografiadas por una sola cara.-

Barcelona a 28 de Marzo de 1960.-

P.A. de Copiadux, S.A.

Juan B. Renter Ridaura
JUAN B. RENTER RIDAURA

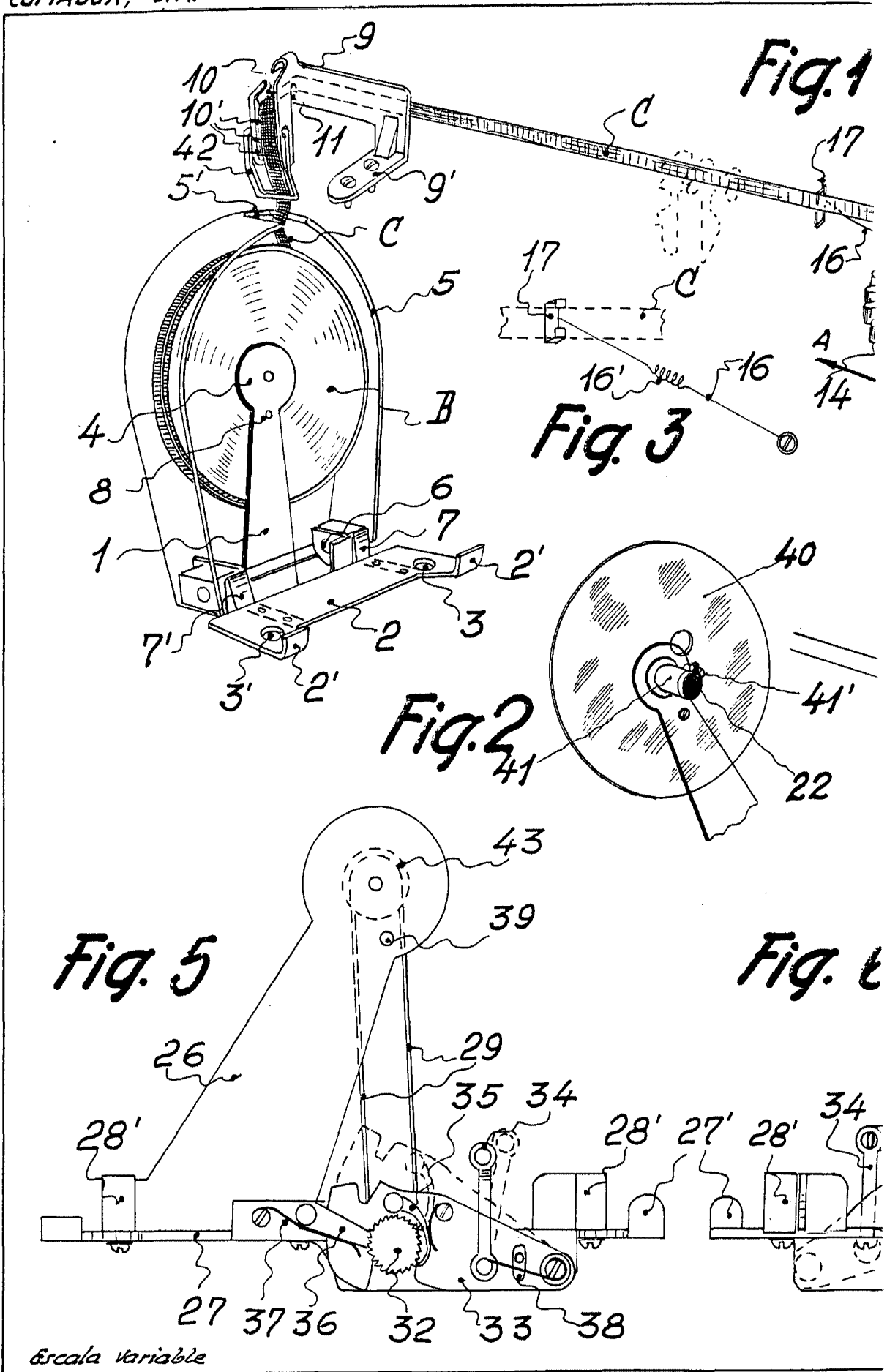

Fig. 4 2570

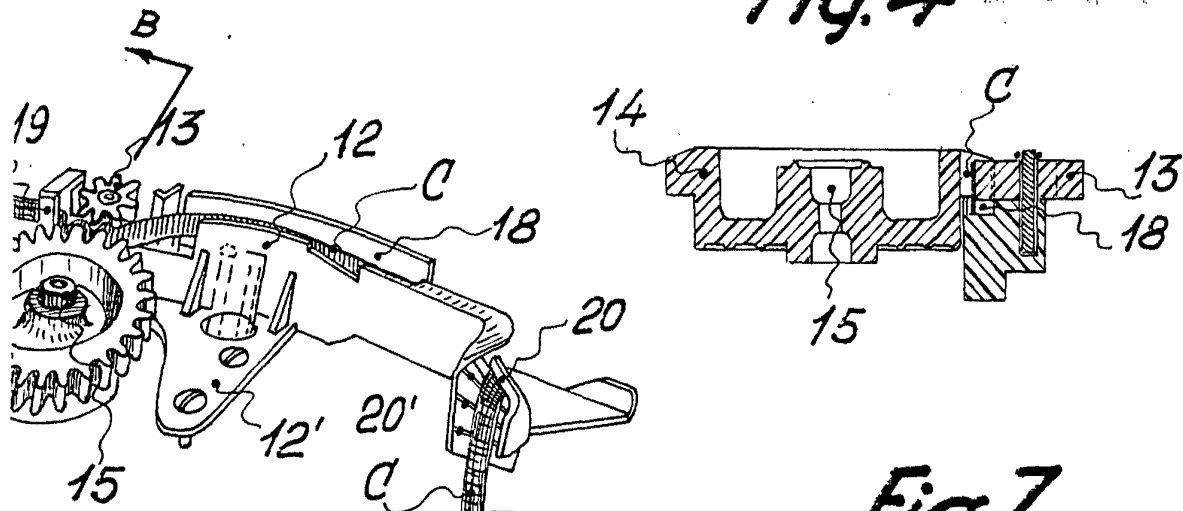
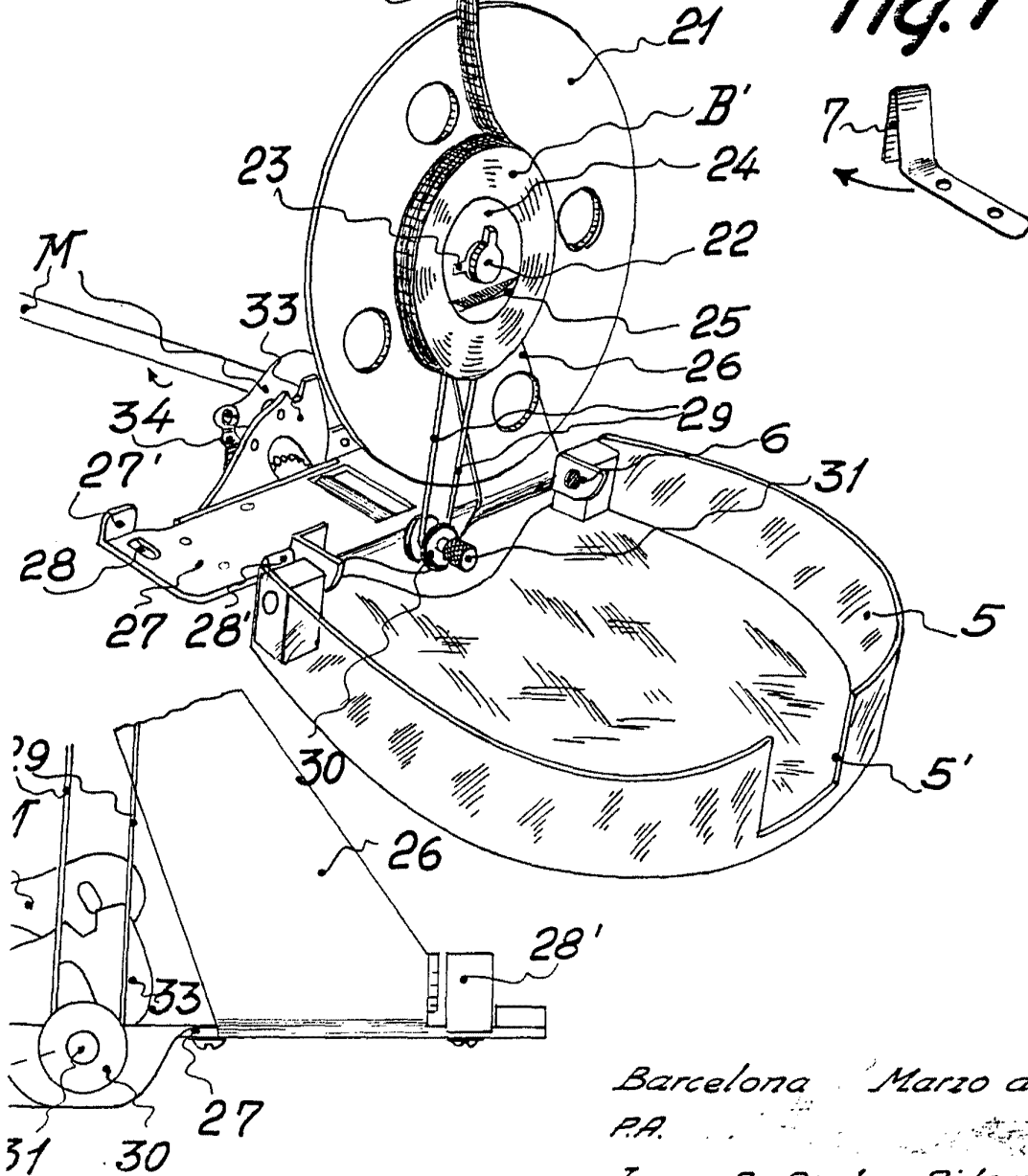

Fig. 7



Barcelona Marzo de 1960
P.A.
Juan B. Renter Ridaura