

257-29 = 1



tos, en entrantes practicados en los complementarios.

Esta facilidad de armado con elementos típicos produce el hecho de que se logran infinidad de formas de realización, desde la mesa más sencilla hasta la combinación más complicada con dos, o más, tableros en angularidad y altura variables, con cajones simples, bloques de tres cajones, bloques de cajón normal y cajón fichero, combinaciones variables de todo esto, etc., etc.

En el adjunto plano se ha representado una forma de realización del objeto de la solicitud.

La figura 1 representa en despiece los elementos típicos constitutivos, así como un detalle del acoplamiento de los mismos.

Las figuras 2 y 3 son dos ejemplos de montaje.

Como puede apreciarse, la mesa construible por elementos de que se trata, consta de un tablero (1) y de un soporte de tablero (2) en el que enchufan piés derechos (3), o espigas, que le unen a una peana (4) compuesta por dos ues invertidas unidas por un travesaño, en condiciones de sustentar a cajones normales (5), bloques de cajones normales (6) o bloques de cajón normal y cajón fichero (7).

En el detalle se aprecia como la espiga (8) puede entrar en el alojamiento (9).

Como elementos para combinar se han previsto el puente (10), la peana corta (11) y la peana de angularidad (12).

La posibilidad de combinación de estos elementos es practicamente infinita y se pueden lograr mesas de tipos muy variados y para toda clase de aplicaciones.

Descrito suficientemente el objeto de la presente



257029

solicitud, debe hacerse constar que la misma es susceptible de cualesquiera modificaciones de detalle que no alteren su fundamento.

-:- N O T A -:-

40 Los puntos de invención propia y nueva que se presentan para que sean objeto de este modelo de utilidad, en España, por veinte años, son los siguientes:

45 1ª.- Mesas construibles por elementos, caracterizadas porque constan de una serie de elementos sueltos típicos que se unen entre sí mediante espigas de unos que enchufan en alojamientos de otros determinando el montaje y ligazón de estas piezas entre sí, siendo las piezas funda-
50 mentales un tablero, un soporte inferior de tablero, una peana en doble u invertida ligada por un travesaño, piés derechos, peana corta, peana de desvío angular y cajone-
ras sencillas, cajoneras triples y cajoneras dobles de un cajón sencillo y uno fichero, combinándose estos elementos entre sí determinando mesas de tipos adaptados a cualquier aplicación y necesidad.

55 2ª.- "MESAS CONSTRUIBLES POR ELEMENTOS".

Tal y como se ha descrito en la memoria que antecede, representado en el dibujo que se acompaña y para los fines que se han especificado.

60 Consta la presente memoria descriptiva de tres hojas escritas a máquina por una sola cara.

Madrid, 1 de Abril de 1960

pp. p. Barria

257029

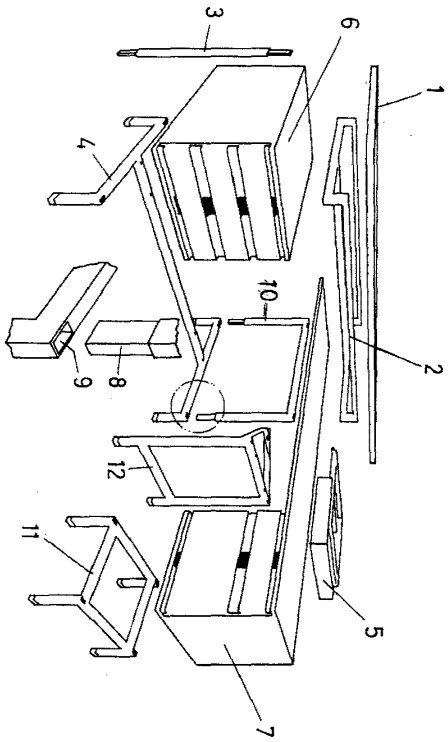

FIG. 1

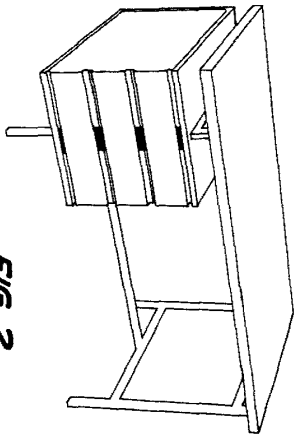

FIG. 2

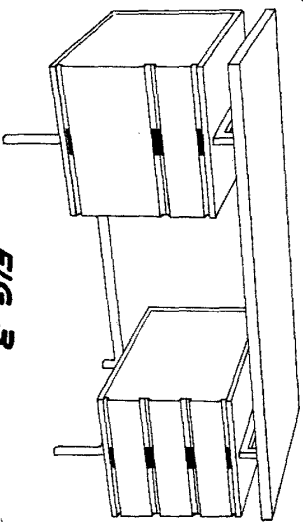

FIG. 3

ESCALA VARIABLE

 21 000 000



HOLA UNICA