

2 56958



PATENTE DE INVENCION

Nr. 29p/P.3483/WgKt/281

Memoria Descriptiva

sobre:

"Nuevo sistema de seguro de rosca".

=====

Solicitante:

SULZER FRERES, Soci t  Anonyme, entidad suiza,
residente en WINTERTHUR, Suiza.

=====

La invenci n se refiere a un seguro de rosca. Se compone de un disco de seguridad que, por una parte, est  impedido a girar con relaci n al elemento que lleva la rosca hembra mediante

5. un dentado radial fino y, por otra parte, a girar



256958

con relación el perno de rosca mediante por lo menos un perno de seguridad dispuesto excéntricamente en el perno de rosca.

- La invención es especialmente adecuada para pernos de rosca en los cuales es difícil asegurar al perno mismo contra un giro en la forma usual, por ejemplo, por chapas de seguridad en la parte de la cabeza. La ventaja especial del seguro de rosca mediante un dentado fino radial consiste en que
5. el disco de seguridad puede engranar, casi sin escalón alguno, en el elemento que lleva el paso de rosca hembra, de manera que se puede ajustar y mantener prácticamente cualquier tensión deseada en la unión roscada. Esta ventaja es especialmente importante cuando la unión roscada se ha de reapretar de vez en cuando.
- 10.
- 15.

- En una forma de ejecución conveniente del seguro roscado puede el disco de seguridad estar compuesto de un material más blando que el elemento que lleva el paso de rosca hembra. Por ejemplo, se puede emplear como material más blando un material sintético adecuado o un metal blando, especialmente aluminio o una aleación de aluminio. Al oprimir el disco de seguridad, el dentado fino se graba entonces en éste.
- 20.
- 25.

Los pernos de seguridad empleados para la sujeción del disco de seguridad sobre el perno de rosca están, a su vez, asegurados en forma conocida por una chapa de seguridad.



256 958

Otras características de la invención se desprenden de los siguientes ejemplos de ejecución en relación con el dibujo.

5. La figura 1 y dos muestran un ejemplo de ejecución en vista lateral y en corte, en el que un disco de seguridad engrana en el dentado fino de una tuerca.

10. La tuerca 2 enroscada con el perno 1 posee en su lado frontal el dentado radial fino 3, que por ejemplo se ha fabricado con una mortajadora y, en este caso, muestra 110 dientes. Engrana en un dentado igual del disco de seguridad 4 que según el material del disco se obtuvo en igual forma o se grabó contra el disco al oprimir el disco de seguridad contra el dentado de la tuerca.

15. Para evitar un giro de la tuerca 2 junto con el disco de seguridad 4, con relación al perno roscado 1, se sujeta éste, en este ejemplo, por dos pernos de seguridad 5, en el perno roscado 1. Para el seguro de los pernos de seguridad y se emplean, en forma conocida, chapas de seguridad 6.

20. La figura 3 muestra otra forma de ejecución del seguro de rosca en el que la parte de la máquina 7, misma lleva el paso de rosca hembra. La parte de la máquina 7 posee una elevación anular 8 para el dentado fino 3. En este engrana el disco de seguridad en igual forma como en el ejemplo anterior, evitándose, sin embargo, solo por



256958

un perno de seguridad 5, dispuesto excéntricamente con relación al perno roscado 1, un giro con relación al perno roscado 1.

N O T A

5. Descrita suficientemente la naturaleza de este invento así como la manera de realizarlo en la práctica, debe hacerse constar que las disposiciones anteriormente indicadas, son susceptibles de modificaciones de detalle, en cuanto no alteren su principio fundamental. También se hace constar que este invento corresponde a una solicitud de patente presentada en Suiza con fecha 17 de Abril de 1.959, nº 72.156, acogándose, por lo tanto, a los beneficios que conceden los convenios internacionales en vigor, y siendo lo que constituye la esencia del referido invento, y por lo que se solicita Patente de Invención por 20 años en España: "NUEVO SISTEMA DE SEGURO DE ROSCA"; caracterizándose por lo siguiente:
- 10.
- 15.
20. 1ª.- Nuevo sistema de seguro de rosca, caracterizado, por un disco de seguridad que, por una parte, está impedido a girar con relación al elemento, que lleva el paso de rosca hembra, mediante un dentado radial fino y, por otra parte, a girar con relación al perno de rosca mediante por lo menos un perno de seguridad dispuesto excéntricamente en el perno de rosca.
- 25.
- 2ª.- Nuevo sistema de seguro de rosca, según la reivindicación 1ª, caracterizado por-



256958

que el disco de seguridad se compone de un material más blando que el elemento que lleva el paso de rosca hembra.

5. 3ª.- Nuevo sistema de seguro de rosca; tal y como queda substancialmente descrito en la presente memoria e ilustrado en los adjuntos dibujos que se acompañan.

Esta memoria consta de cinco hojas escritas a máquina por una sola cara.

10.

Madrid,

SULZER FRERES, Société Anonyme.

J. JOYET ACERO Y SODER

Fig. 1

ESCALA VARIABLE

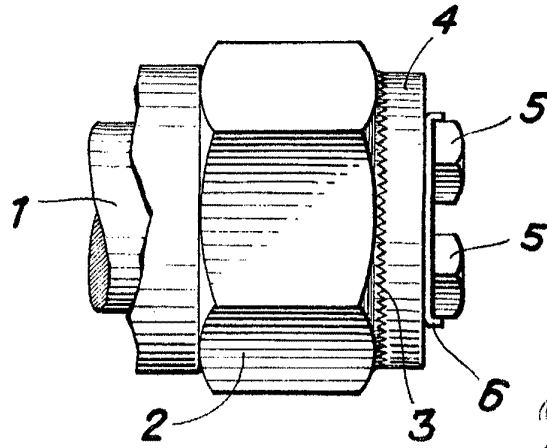

256958

Fig. 2

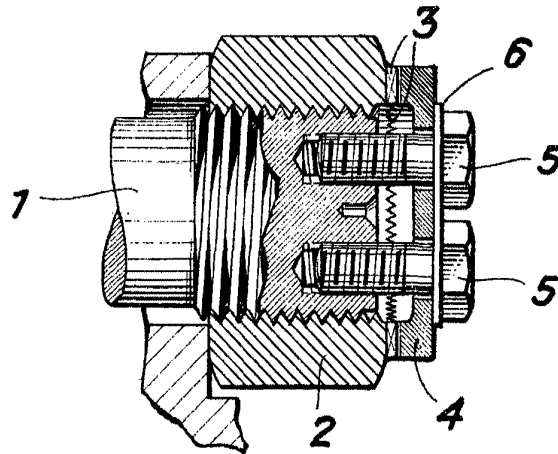

Fig. 3

