

256932



Núm. - _____
=====

256932

MEMORIA DESCRIPTIVA
=====

P A T E N T E

D E

I N V E N C I O N

POR VEINTE AÑOS, EN ESPAÑA, A FAVOR DE DON JOSE TREBOLLE DIAZ,
DE NACIONALIDAD ESPAÑOLA, CON DOMICILIO EN ORENSE, AV. DE LAS
CALDAS, Núm. 15.- - - - -

POR

"UN APARATO PUBLICITARIO DE EXPOSICION CAMBIABLE, ASI COMO DE
CICLO ROTATIVO". - - - - -

-----:oOo:-----



256932

El invento concierne a un aparato de publicidad fundado en un ciclo rotativo que permite exponer artículos, anuncios, catálogos, tarifas, etc., en número diverso de láminas cambiables y de aparición sucesiva a la vista del espectador.

5 La publicidad, como es bien sabido, constituye actualmente uno de los mayores problemas a que ha de atender todo industrial o comerciante por haber llegado a ser, en realidad, la base principal del desarrollo de la economía y prosperidad, no concibiéndose ya un director de establecimiento fabril o
10 mercantil, por pequeño que sea, que se despreocupe de exponer y anunciar sus productos. Sin embargo, la publicidad, así la radiada como la proyectada o impresa, resulta en cierto modo incompleta y, además, de un coste muy elevado, tanto, que son muchos los comerciantes e industriales que se ven obligados a
15 prescindir de ella con evidente perjuicio para sus negocios.

En cambio, el aparato del invento cubre una gama publicitaria tan amplia, detallada y, sobre todo, tan sencilla, eficaz y económica, como ningún otro de los medios conocidos puede hacerlo.

20 Para la mejor comprensión del invento se describe seguidamente un ejemplo no limitativo de realización con referencia a los dibujos anexos, que muestran:

La figura 1ª, una vista que permite apreciar el interior del nuevo aparato publicitario.

25 La figura 2ª, el alzado de una variante de realización del elemento móvil del propio aparato.



256932

30 Conforme a los dibujos reseñados, el invento comprende un elemento móvil consistente en un tambor compuesto por un par de discos (1) asegurados por medio de las correspondientes tuertas y contratuercas a los extremos de un eje (2) que va montado a modo de caballete sobre pies verticales (3) y gira lentamente por aplicación de un medio motriz adecuado de los conocidos merced a una biela o polea.

35 El tambor móvil lleva una serie periférica de varillas (4) que sirven de soporte a sendas pinzas (5), las cuales llevan las extremidades guiadas en la posición correcta, así como retenidas, por las superficies internas de los discos (1) y son portadoras de otras tantas láminas (6), cambiables y normales al sentido de avance del tambor que las desplaza una tras otra de modo que se suceden al frente en exposición prolongada por ambas caras, exhibiendo todos y cada uno de los objetos, 40 anuncios, recortes, listas de precios, fotografías, etc. etc., fijados sobre las mismas.

45 El conjunto descrito va incluido en una caja protectora (7) dotada de una ventana para dejar al descubierto las dos caras de las láminas publicitarias (6) que deban quedar expuestas a la vista del público simultáneamente.

50 De acuerdo con una variante de realización, el móvil está compuesto por dos o más tambores en cadena que giran con lentitud sobre los correspondientes soportes por aplicación del medio motriz adecuado y arrastran bandas sin fin laterales (8) entre las cuales van montadas a su vez las varillas (4) que sirven de soporte a las pinzas porta-láminas pu-



blicitarias (5).

256932

55

N O T A

En resumen; la PATENTE DE INVENCION recaerá sobre las reivindicaciones siguientes:

50 1.- Un aparato publicitario de exposición cambiabile, así como de ciclo rotativo, que incorpora un elemento móvil consiste en un tambor compuesto por un par de discos asegurados a los extremos de un eje gira lentamente sobre pies verticales por aplicación de un medio motriz adecuado, llevando dicho tambor una serie periférica de varillas provistas de pinzas, las cuales llevan sus extremidades guiadas, así como
65 retenidas, por las superficies internas de los discos laterales del tambor y son portadores de otras tantas láminas cambiables y normales al sentido de avance del repetido tambor que las desplaza una tras otra de modo que se suceden a través de la ventana "ad hoc" de una caja protectora en exposición
70 prolongada exhibiendo por ambas caras todos y cada uno de los objetos fijados sobre las mismas.

75 2.- Un aparato publicitario de exposición cambiabile, así como de ciclo rotativo, según la reivindicación 1, en que el elemento móvil está compuesto por dos o más tambores en cadena, los cuales giran con lentitud sobre los correspondientes pies por aplicación de un medio motriz apropiado y arrastran bandas laterales sinfín en las que van montados, a su vez, los extremos de las varillas que sirven de base a las



256932

pinzas porta-láminas publicitarias.

80

3.- "UN APARATO PUBLICITARIO DE EXPOSICION CAMBIABLE, ASI COMO DE CICLO ROTATIVO", sustancialmente como queda descrito y representado en esta Memoria, que consta de cinco hojas mecanografiadas por una sola cara, y una lámina de dibujos.

85

Madrid, 29 de marzo de 1960

JOSE TREBOLLE DIAZ

p. a.

JOSE RUIZ GRANADOS SANCHEZ
R.F.

90

José Ruiz Granados Sánchez

186932



FIG. 1

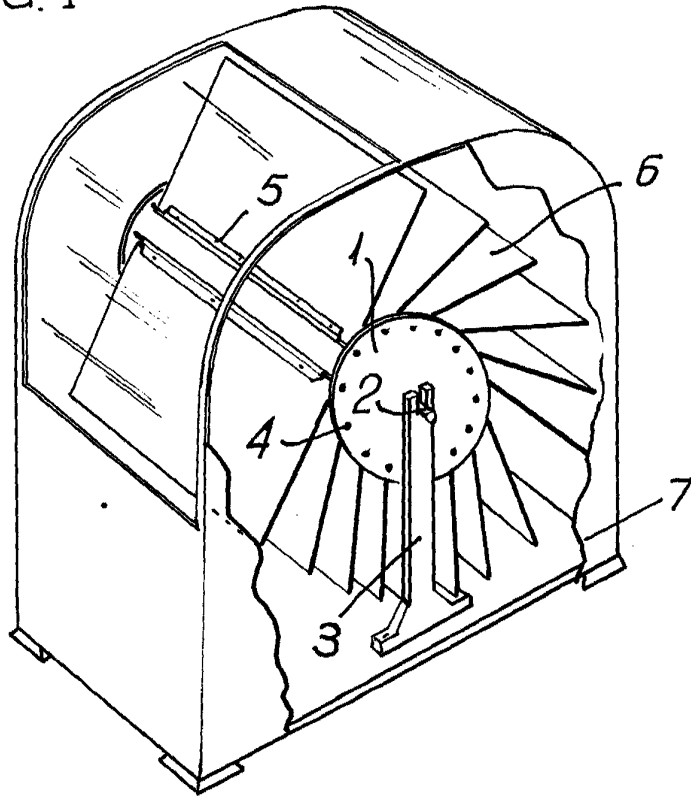
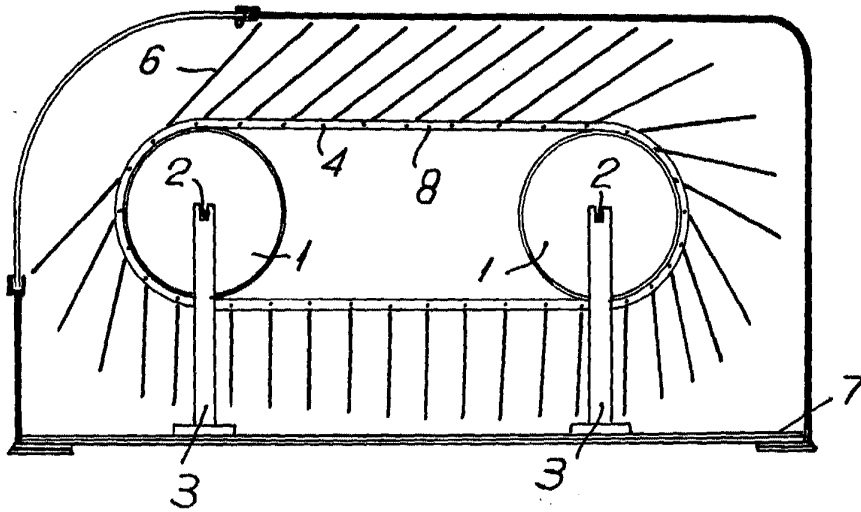

FIG. 2.



ESCALA VARIABLE

Madrid, 29, de marzo de 1960

JOSE RUIZ-BRAMADOS SANONET

Fig. 1