



ESPAÑA

10	ES	256912	10	Y
22	FECHA DE PRESENTACION			

MODELO DE UTILIDAD

1 - JUL. 1981

30	PRIORIDADES:	MICROFILMADO	32	FECHA:	33	PAIS
31	NUMERO		38	MACROFILMAS		
<div style="border: 1px solid black; padding: 5px; display: inline-block;"> LE. U. B 26 D 7/01 </div>						

47	FECHA DE PUBLICIDAD	51	CLASIFICACION INTERNACIONAL
----	---------------------	----	-----------------------------

54	TITULO DE LA INVENCIÓN
"NUEVO SOPORTE PARA PORTATALADROS"	

71	SOLICITANTE (ES)
HERMANOS BOADA, S.A.	

DOMICILIO DEL SOLICITANTE	
RUBI (Barcelona).- Gral. Mola, 69	

72	INVENTOR (ES)
DOÑA ROSA ARAGONÉS BENET	

73	TITULAR (ES)
HERMANOS BOADA, S.A.	

74	REPRESENTANTE
DON JOSE PONS Y TORRES	

5 El Modelo de Utilidad objeto de la presente memoria, se refiere como su título indica a un " NUEVO SOPORTE PARA PORTALADROS " que reúne unas cualidades de utilización muy superiores, a cuantas con análoga misión han aparecido hasta el momento en el mercado, tanto por su racional diseño, como por su sencillez y -
eficacia.

10 Esencialmente consiste la presente invención, en un dispositivo que permite trabajar a la broca de un taladro, a una altura por bajo de la base del portataladro, con gran precisión en las perforaciones de piezas, tanto pequeñas como grandes, haciendo-
lo hasta el centro geométrico de las mismas.

15 El dispositivo lo constituye, un conjunto integrado por pieza de material consistente en forma de " letra jota tumbada", sirviendo el palo más largo de la misma como base de apoyo y -
el más corto, con lugar de colocación del portataladro.

20 En los taladros conocidos, cuando ha de hacerse fuerza para perforar las piezas, en un punto determinado de las mismas, el taladro se coloca en un portataladros de los conocidos comerciales, situando la pieza a taladrar por debajo de la broca, para así presionar sobre el brazo de accionamiento que lleva el citado,
25 para así deslizar por el árbol eje, el taladro, hasta que la broca presione sobre la pieza, logrando perforarla, con este sistema, la pieza a perforar, no puede desplazarse por debajo del taladro, más que hasta el árbol eje, por donde se desliza el mismo, con lo cual si la pieza es grande, esta no logra el deslizamiento por -

debajo del punto de ataque del taladro, más que hasta una distancia igual a la que existe entre este punto de ataque y el árbol eje por donde se desliza el taladro y en los casos en los que los objetos a taladrar, no sean de gran resistencia ó grosor pero si de gran superficie, una perforación que deba hacerse en su centro, ha de hacerse con portataladros de grandes dimensiones, imposible de ser manejados, fuera de instalaciones fijas, por la dificultad de traslado debido a su gran peso y tamaño.

Con el presente dispositivo, no solo se eliminan las dificultades enumeradas, sino que además se pueden realizar con gran precisión perforaciones en otro tipo de piezas, hasta su centro geométrico. Para ello lleva en su parte superior unos tornillos sujetadores de pletina con acanaladuras pasantes y paralelas entre ellas y en la base unas acanaladuras pasantes igualmente y paralelas, por las que se desliza y sujeta una regleta de bordes graduados, para saber la medida exacta de la profundidad que se desea con seguir del perforado de la pieza, con toda exactitud. Los tornillos sujetadores ajustan en las acanaladuras pasantes y se deslizan por las mismas, llevando dicha pletina de acanaladura citada, el árbol de eje de portataladros. Se consigue con dicho modelo, que el punto base de apoyo del portataladros se realice por encima y aparte de la verdadera base del árbol del punto de apoyo del árbol eje del portataladro, consiguiéndose, que el punto de ataque del taladro, con respecto a su árbol eje, se amplie en una longitud igual a la longitud de la parte superior del aparato objeto de la presente me-

55 moria, lograndose que el punto de ataque pueda alcanzar el centro -
de la pieza a taladrar, al no obstaculizar su desplazamiento el ar-
bol eje, ya que la base del mismo, se halla situada en un plano su-
perior y por encima de la pieza a taladrar. De la misma manera con-
el deslizamiento de la pletina, en la que se fija el portaladros, -
al deslizarse, según se ha indicado, se logra un aumento o disminu-
ción, del punto de ataque, con relación a su base fija. Por todo lo
expono, queda solucionada, cualquier dificultad en cualquier ti-
po de portataladro, en cuanto a distancia existente, entre el punto
60 de ataque del taladro y su punto de apoyo, que es el arbol eje, lo-
que solo se puede lograr con los portataladros normales, habiendo -
de aumentar su tamaño para aumentar la distancia entre su punto de
ataque y el punto de sujeción de su árbol eje, con lo que se aumen-
ta su tamaño y peso en forma desproporcionada.

65 Para evitar deslizamiento en los momentos en que
trabaja este modelo, lleva unos topes en su base de forma de vento-
sa y para los casos que perfore materiales cerámicos, vitrificados-
mosaicos etc. se le instala en el interior de una bandeja ó recipien-
te lleno de liquido determinado realizando un trabajo que con los -
70 portataladros convencionales seria imposible de realizar. Lleva asi-
mismo un taladro circular en el palo largo de la jota con el fin de
preservar las brocas, una vez hayan taladrado las piezas.

75 En plano que en hoja única se adjunta y al objeto
de facilitar su descripción a título de ejemplo y por ello sin ca-
racter limitativo alguno, por lo tanto, se ha representado una for-

ma característica de realización del modelo que se preconiza.

En la figura primera se ofrece una vista frontal y de conjunto del dispositivo con taladro- portataladro y soporte en - disposición de trabajo.

80

En la figura segunda se muestra en perspectiva el soporte con vista del conjunto.

En la figura tercera se ofrece una vista frontal - de la pletina en la que se fija el portataladro.

La numeración que acompaña a las figuras tiene el mismo significado para ambas, siendo el que se cita a continuación.

85

1.- Taladro (máquina)

2.- Portataladros.

3.- Brazo de accionamiento.

4.- Muelle de tensión.

90

5.- Pletina para fijación portataladro.

6.- Soporte del portataladros.

7.- Broca perforante.

8.- Pieza a taladrar.

9.- Centro geométrico pieza.

95

10.- Topes-ventosas antideslizamiento.

11.- Tornillos fijación pletina (5).

12.- Acanaladuras pasantes longitudinales.

13.- Regletas graduadas.

14.- Ventana circular, bajo punto ataque taladro.

100

15.- Acanaladuras pasantes para paso tornillos (11).

16.- Fijación base portataladros.

105 Posicionada pieza (8) en brazo largo del soporte -
de portataladros (6), mediante el brazo de accionamiento (3) se ven-
ce la resistencia del muelle (4) y fijo el portataladros (2) a pletina (5), el taladro (1) descenderá con su broca (7) a perforar pieza-
(8) hasta su centro geométrico (9), evitandose el desplazamiento del
conjunto, mediante las ventosas (10), auxiliando la precisión del ta-
ladro con las regletas graduadas (13) y acanaladuras pasantes (12) -
según se ha citado en anteriores párrafos.

110 Este Modelo es realizable en cualesquiera tamaños-
y materiales adecuados, siendo susceptible de toda clase de modifia-
ciones de detalle, en tanto que estas no alteren su fundamento.

115 Los términos en los que se redacta esta memoria --
son ciertos y fiel reflejo del objeto descrito, debiendose tomar --
siempre en su aspecto más amplio y nunca en forma limitativa.

120 Descrita suficientemente la naturaleza y objeto -
de este Modelo de Utilidad, que se solicita, así como la forma de -
llevarlo a la práctica, se hace constar que deberá recaer precisa--
mente la concesión del mismo sobre las particularidades caracterís-
ticas que comprenden las siguientes.

R E I V I N D I C A C I O N E S

125 1.- NUEVO SOPORTE PARA PORTATALADROS, caracteriza-
do por comprender un dispositivo que permite trabajar a la broca de
un taladro, a una altura por bajo de la base del portataladro, con-
gran precisión, en sus perforaciones, tanto en piezas grandes como-

en piezas pequeñas, hasta el centro geométrico de las mismas.

130 2.- NUEVO SOPORTE PARA PORTATALADROS, según reivin-
dicación anterior caracterizado por comprender en su conjunto, una -
pieza en forma de "letra jota tumbada ", sobre cuyo brazo largo (pro-
visto de dos regletas graduadas y dos acanaladuras pasantes, hacia -
el borde mayor del brazo) se asienta la pieza a perforar, descansan-
do el conjunto sobre ventosas antideslizantes del mismo, durante su-
trabajo.

135 3.- NUEVO SOPORTE PARA PORTATALADROS, según reivin-
dicaciones anteriores caracterizado por comprender un brazo corto en
el que se fija pletina soportante de columna de portataladro, con --
brazo de accionamiento del muelle resorte, contenido en el interior-
de la misma.

140 4.- NUEVO SOPORTE PARA PORTATALADROS, según reivin-
dicaciones anteriores caracterizado por comprender aptitud para tra-
bajar todo tipo de materiales, depositandolo en determinados casos,-
en bandejas cubiertas de determinados líquidos, que permiten lubri--
car la perforación ó taladrado.

145 5.- NUEVO SOPORTE PARA PORTATALADROS, según reivin-
dicaciones anteriores caracterizado por comprender regletas gradua--
das, que permiten saber la medida exacta de la profundidad a conse-
guir en el taladrado de la pieza.

6.- NUEVO SOPORTE PARA PORTATALADROS.

150 Todo ello tal y como se describe y reivindica en -
la memoria que antecede y que consta de siete hojas escritas a máqui

na por una sola cara.

Madrid, 13 de Marzo 1.981

JOSE PONS TORRES



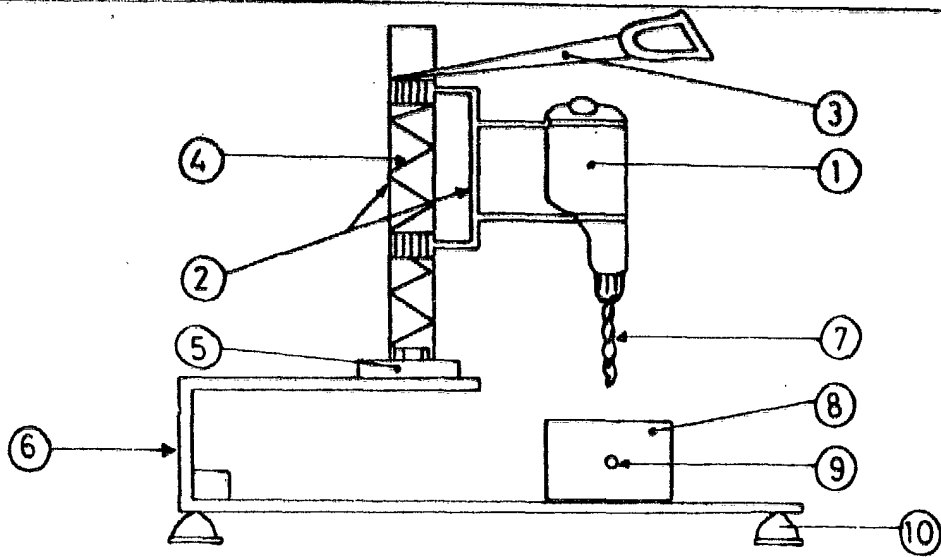

• Fig. 1

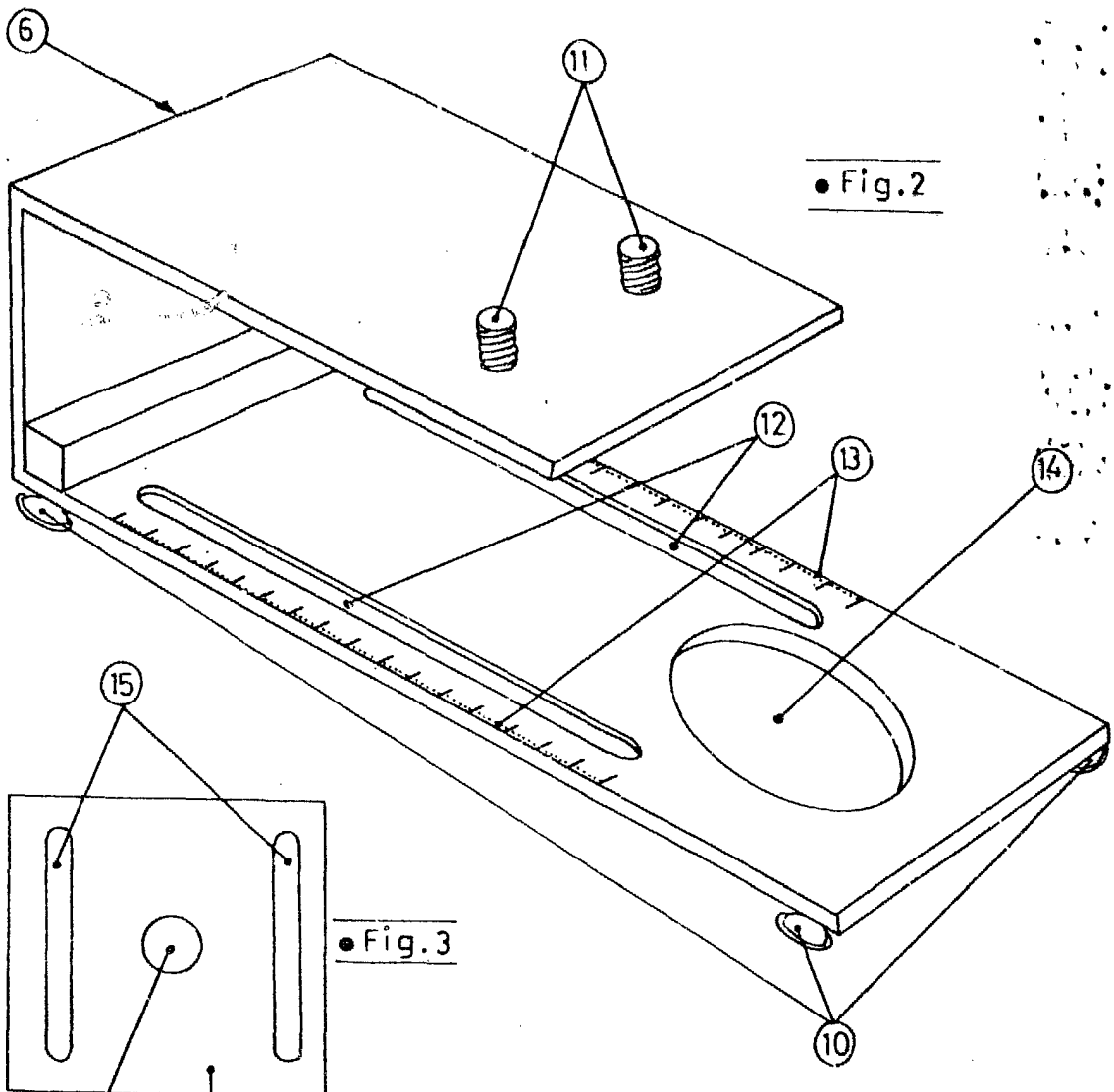

• Fig. 2

• Fig. 3

13 MAR. 1981

JOSÉ PONS TORRES