



ESPAÑA

10	ES	11	NUMERO	10	Y
		21	56901		
		22	FECHA DE PRESENTACION		
			13 MAR. 1981		

MODELO DE UTILIDAD

1 - JUL. 1981

30	PRIORIDADES:	32	FECHA	33	PAIS
31	NUMERO				
	G 80 07 150.7		15 de Marzo de 1.980		R. Federal Alemana
F 02 P 7/02					

47	FECHA DE PUBLICIDAD	51	CLASIFICACION INTERNACIONAL

54	TITULO DE LA INVENCIÓN
	DISTRIBUIDOR DE ALTA TENSION PARA INSTALACIONES DE ENCENDIDO DE MOTORES DE COMBUSTION INTERNA.

71	SOLICITANTE (S)
	ROBERT BOSCH GMBH.

	DOMICILIO DEL SOLICITANTE
	7000 Stuttgart 1, República Federal Alemana.

72	INVENTOR (ES)

73	TITULAR (ES)

74	REPRESENTANTE
	D. JOSE MIGUEL GOMEZ-ACEBO y POMBO.

En los distribuidores de encendido con regulador por fuerza centrífuga el rotor del distribuidor vá siguiendo la regulación, con lo cual los electrodos de la tapa del distribuidor y los del rotor se hallan unos frente a otros en todo el campo del número de revoluciones. Esto posibilita una separación tangencial relativamente pequeña entre dos electrodos contíguos y con ello un pequeño diámetro de la tapa del distribuidor.

En contraposición a ésto, en las instalaciones de encendido por bobina totalmente transistorizadas, la regulación en dependencia del número de revoluciones no se gobierna por fuerza centrífuga sinó electrónicamente; con ésto se suprime el seguimiento del rotor. Esto condiciona sin embargo una mayor separación tangencial de dos electrodos contíguos y forzósamente un mayor diámetro de la tapa del distribuidor. En los motores policilíndricos, especialmente en motores de ocho cilindros, es generalmente problemático, sinó imposible, ubicar en el espacio del motor una tapa de distribuidor tan voluminosa.

Con el distribuidor de alta tensión según la innovación se soluciona de forma segura y sencilla el problema expuesto en el estado de la técnica.

En las reivindicaciones secundarias se describen ventajosos perfeccionamientos de la innovación. Con la estructuración del distribuidor de alta tensión según la reivindicación 2, se consigue una construcción compacta con un número relativamente pequeño de elementos.

En el dibujo se representa un ejemplo de ejecución de la innovación que se aclara detalladamente en la siguiente descripción. La única figura es una representación en sección por el distribuidor de alta tensión, con un trozo del bloque del motor y fuera de escala.

De un motor de ocho cilindros se representa el bloque del motor 11 y un árbol de levas 41 alojado en éste, con un piñón de accionamiento 43. Un distribuidor de alta tensión 40 está configurado esencialmente simétrico respecto al plano 47 y tiene una carcasa 46 atornillada al bloque del motor 11 y un árbol de distribuidor 42 alojado en dos cojinetes de deslizamiento 45, dos anillos de muelle 50 aseguran su situación axial y dos anillos de obturación 48 cierran el espacio del motor 49 hacia afuera.

En la sección central del árbol de distribuidor 42 y entre ambos cojinetes 45, está unida fija al giro una rueda dentada 44 que engrana con el piñón 43 del árbol de levas 41. La relación de transmisión del par de ruedas dentadas 43/44 es 1:1.

En cada una de ambas secciones extremas del árbol de distribuidor 42 está encajado fijo al giro un rotor de distribuidor 14 para la distribución de la energía de alta tensión a las bujías de encendido no dibujadas, y mediante elementos no dibujados puede fijarse a la carcasa 46 en cada caso una tapa de distribuidor 22. Sin embargo los rotores 14 y las tapas 22 son los de un motor de cuatro cilindros y están desplazados entre sí 45°.

Descrita suficientemente la naturaleza del invento, así como la manera de realizarlo en la práctica, debe haberse constatar que las disposiciones anteriormente indicadas son susceptibles de modificaciones de detalle en cuanto no alteren su principio fundamental.

REIVINDICACIONES

1.- Distribuidor de alta tensión para instalaciones -
de encendido de motores de combustión interna, caracterizado -
porque comprende: a) dos rotores de distribuidor que distribu-
5 yen conjuntamente la energía de encendido conducida a ellos a
las bujías de encendido de un motor policilíndrico; b) un árbol
de distribuidor que está acoplado con el árbol de levas del mo-
tor y acciona a ambos rotores simultánea y conjuntamente; c) -
una tapa de distribuidor que cubre a cada rotor de distribuidor.

10 2.- Distribuidor según la reivindicación 1, caracteri-
zado porque d) a cada sección extrema del árbol de distribuidor
se ha fijado un rotor de distribuidor y porque comprende e) un
engranaje que se acopla al árbol de distribuidor y al árbol de
levas.

15 3.- Distribuidor según la reivindicación 2, caracteri-
zado porque f) el engranaje es un par de ruedas dentadas con un
piñón de accionamiento fijado sobre el árbol de levas y una rue-
da dentada fijada sobre el árbol de distribuidor.

20 4.- Distribuidor según una de las reivindicaciones 1
a 3, caracterizado porque g) el árbol de distribuidor está alo-
jado en dos cojinetes de una carcasa de distribuidor, h) la rue-
da dentada, que es accionada por el piñón del árbol de levas es
tá fijada sobre el árbol de distribuidor entre ambos cojinetes,
i) la carcasa de distribuidor está preferentemente atornillada
25 al bloque del motor.

5.- Distribuidor de alta tensión para instalaciones -
de encendido de motores de combustión interna; tal y como queda
sustancialmente descrito en la presente Memoria.

Esta Memoria consta de 4 hojas escritas a máquina por una sola cara.

Madrid, 13 MAR. 1981

ROBERT BOSCH GMBH.

~~J. M. GONZALEZ AGUIRRE Y REINOSO~~
c. o. Hermedas / Surfex D. n.º

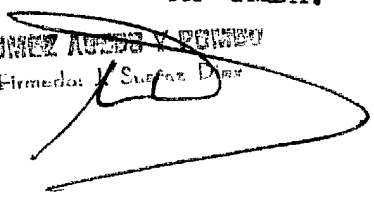
A large, stylized handwritten signature in black ink, written over the typed name and partially over the company name.

.....
.....
.....
.....
.....
.....
.....
.....

ESCALA VARIABLE

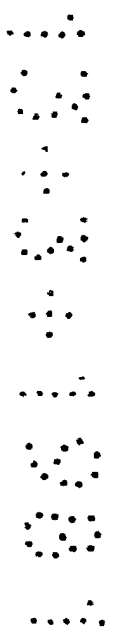
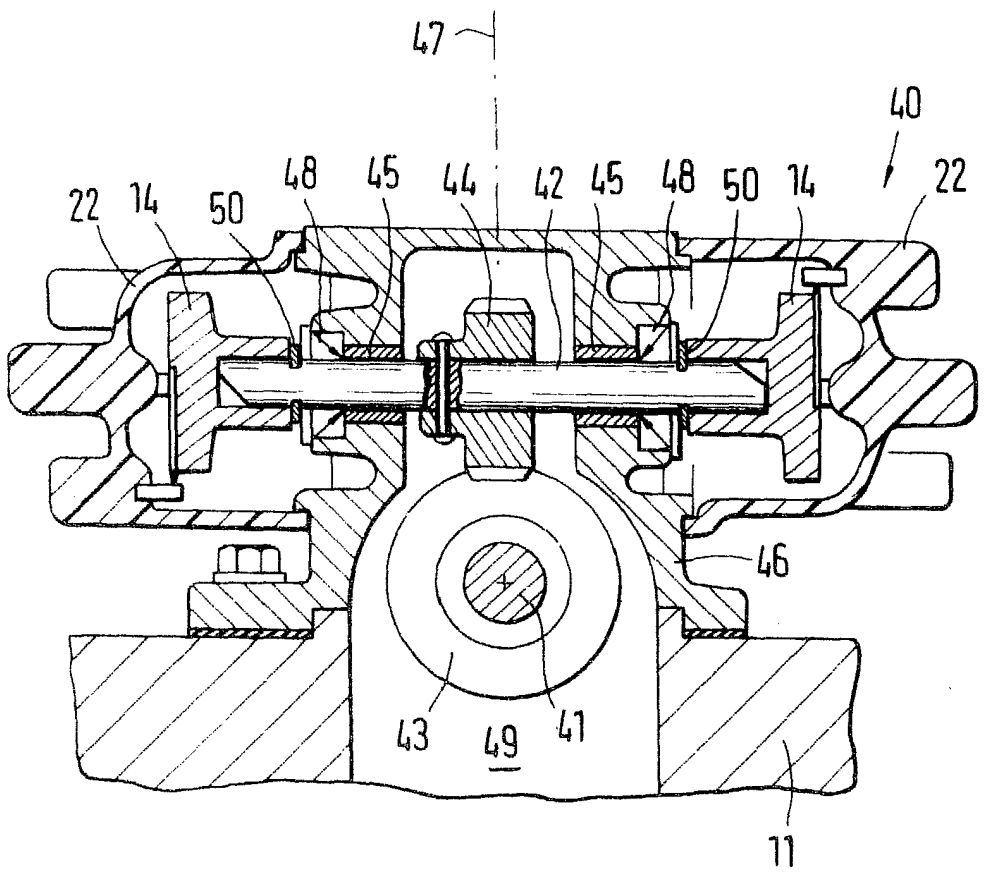

19 MAR 1991

Madrid
J. M. GONZALEZ ESCOBAR Y PARRON
s. o. Firmado: J. Suarez Elean