

127.

256883

127



PATENTE DE INTRODUCCION

---

a favor de

AMERICAN CAN COMPANY - de nacionalidad norteamericana -  
domiciliada en Park Avenue, 100, NEW YORK.

por:

" Perfeccionamientos en la construcción de recipientes  
esparcidoses ".

-----:oOo:-----

Memoria Descriptiva

La presente patente se refiere a la fabricación  
de latas o botes esparcidoses, y particularmente a la dis-



posición de una tapa deslizante para los mismos, la cual, así como su asiento de deslizamiento, se obtienen de un modo original sencillo que permite un deslizamiento y un cierre más uniforme de dichas partes proporcionando, así, latas esparcidoras de fácil manejo, para cerrar todos los orificios y ocluir el bote, o para descubrir selectivamente algunos orificios con fines de distribución. En algunos aspectos esta patente constituye un perfeccionamiento a la patente estadounidense nº 3.037.746.

10 El objeto de la presente patente es la fabricación de un bote esparcidor provisto de una pieza deslizante que queda retenida en condiciones de deslizarse en el asiento o rebajo del fondo de la tapa, mediante la disposición de paredes laterales deprimidas o recalçadas de dicho rebajo que se extienden hasta en contacto con los bordes de la pieza deslizante a modo de ranura moldurada, quedando dicha pieza sujeta en la posición de cierre plano con relación a la pared terminal del bote para obturarlo, pero de modo que pueda moverse fácilmente a otras posiciones no oclusivas.

15 20 También comprende la patente, el perfeccionamiento de que la pieza corrediza presenta una uña, para facilitar su manejo, la cual consiste en un doble pliegue parcialmente encorvado del cuerpo mismo de la pieza deslizante, cuyos bordes encajan en las ranuras formadas como parte integrante de la tapa.

25 30 Otra finalidad es la provisión de un bote esparcidor perfeccionado provisto de una pieza deslizante rectangular que se mueve en ambos sentidos para cubrir y descubrir orificios de descarga y de cernido, abiertos en una pared de la tapa cuyas paredes laterales presentan ranuras opuestas



para guiar la corredera en su movimiento y retenerla en su posición operante.

Tambien alcanzan los perfeccionamientos objeto de esta patente, la provisión de una lata esparcidora provista de una tapa con un asiento o rebajo circular para recibir una pieza deslizante giratoria, que queda sujeta mediante porciones hundidas o recaladas de la pared del asiento que rodea el borde de la pieza deslizante. La posición de la pieza deslizante en su asiento determina el tipo de descarga o distribución del contenido de la lata a través de agujeros abiertos en la tapa; y una posición de la corredera ocluye la lata.

Muchas otras ventajas se apreciarán, como se comprende mejor, por la siguiente descripción, que, en correspondencia con el plano adjunto, expone una forma preferida de realización del mismo. En el plano indican:

La figura 1, una perspectiva de una lata esparcidora o polvera rectangular conforme a la presente patente.

La figura 2, una ampliación de la tapa en planta por encima, en su fase de semielaboración, con un rebajo o recuadro.

La figura 3, una sección transversal ampliada de la misma, substancialmente por la línea 3-3 de la figura 2.

La figura 4, una vista similar a la figura 2, de la tapa de la lata en una fase de elaboración ulterior, con una pieza deslizante que resbala en el asiento del recuadro, cuyas paredes laterales se han recalado o deprimido para formar ranuras que sujetan la corredera o pieza deslizante.

La figura 5, una sección transversal ampliada de la misma, substancialmente a lo largo de la línea 5-5 en

17 MAR.



8888

la figura 4.

La figura 6, una sección longitudinal ampliada de la tapa rectangular de lata, en lo esencial por la línea 6-6 de la figura 4.

5 La figura 7, una sección transversal de la tapa de una lata esparcidora, con las partes reunidas que se exponen en las figuras 4, 5 y 6, y aplicadas al cuerpo de la lata; y

10 La figura 8, una planta de una caja esparcidora redonda conforme a la presente patente.

Estos perfeccionamientos conciernen a latas esparcidoras con tapa corrediza, y las siete primeras figuras del plano ilustran su aplicación a una lata rectangular, mientras que la figura 8 muestra su aplicación a una lata o caja redonda. En la primera forma, la tapa corrediza se mueve longitudinalmente, y en la segunda, resbala en su asiento por rotación.

20 Considerando en primer lugar la forma rectangular de lata esparcidora, el plano presenta un cuerpo rectangular -11-, de metal o fibra u otro material adecuado, provisto de fondo no perforado -12- y de tapa perforada o no -13-, hecha de metal u otro material apropiado. Tanto el fondo como la tapa pueden sujetarse al cuerpo -11- mediante la costura doble -14- habitual.

25 La tapa -13- de la lata es de la forma corriente de batea o plato requerida para costura doble, con un rebajo interno o central. En su primera fase, la tapa se representa en las figuras 2 y 3 con su rebajo usual -15- rodeado de una pared periférica -16- que forma parte integral de una membrana -17-, la cual se considera como el fondo del rebajo

30

256883



-15-.

En el centro de la pared -17- se practica otro rebajo -18- rodeado de una pared -19- que limita con una membrana -21- del fondo. Alrededor de la pieza de que se hace la tapa, queda la pestaña -23-, la cual se utiliza para unir la tapa al cuerpo de la lata, como se describe a continuación.

La membrana -21- o fondo del rebajo -18- es plana y puede estar parcial o totalmente perforada. En el primer caso, se marcan los agujeros que interesen, o se cortan a través del metal, y éste se recalca. En algunos productos que se envasan en polveras o latas esparcidoras, conviene hacer los orificios totalmente en la pared -21-, y quitar los recortes.

En la presente forma de realización se hace así, y se obtiene un orificio de descarga -25- (figuras 4 y 6) y otros de cernido -26-. Estos orificios -25- y -26- constituyen los de distribución a través de los cuales puede expulsarse el contenido de la lata. La clase de producto que se esparce determina la naturaleza de los orificios, y para algunos fines basta una sola abertura de descarga.

Una pieza corrediza -31- se elabora con preferencia de una tira no perforada de chapa metálica, y se repliega entre sus extremos para formar una uña -32- en ángulo recto (figuras 1, 6 y 7). En esta fase de elaboración, la pieza corrediza -31- se coloca en el rebajo interno -18-, con su pared directamente apoyada en la membrana -21-, y la uña -32- se proyecta en el interior de la sección -15- del rebajo.

Después de haber situado en su posición la pieza



- 6 - 256883

corrediza, las paredes -19- que rodean el rebajo -18- se repliegan o recalcan en la forma ilustrada en la figura 5, y así obtienen los repliegues -33-, que se extienden por encima y en contacto con el borde plano periférico de la tapa corrediza -31-. En la forma rectangular de lata aquí considerada, los bordes longitudinales opuestos de la corredera -31- se alojan en las ranuras guía -35- resultantes de la formación de los repliegues -33-. Esta conformación de las paredes periféricas -19- convierte el rebajo interno -18- en un asiento para la pieza deslizante, y los repliegues -33- impiden que la corredera se salga de la tapa. La conexión entre las repisas y la pieza corrediza, queda así en un plano substancialmente paralelo a la tapa de la lata.

Al mismo tiempo se forman otros dos repliegues extremos opuestos -36- (figura 6), y quedan también unas ranuras -37- debajo de ellos. Cuando la corredera -31- se mueve hacia cualquier extremo de su asiento, su borde anterior penetra en el hueco adyacente -37-, como se aprecia mejor a la derecha en la figura 6. Cuando la corredera se halla en esta posición, la abertura -25- está tapada, y descubiertos los orificios -26-. Al mover la corredera hacia la izquierda (en las figuras 4 y 6), su extremo opuesto, que entonces es el anterior, se interna debajo del resalto -36- de la izquierda, y penetra en la ranura -37-.

Una vez terminada la tapa con su cierre deslizante, según queda descrito, puede unirse a un cuerpo de lata mediante la doble costura usual. La pestaña -22- de la tapa se incorpora entonces a la doble costura -14-, lo cual proporciona la necesaria unión estanca con el cuerpo de lata -11-

La lata se puede llenar antes del cierre de la

156888



tapa preparada y montada -13- al cuerpo -11-, o, si se quiere, se puede llenar por abajo despues de unir al cuerpo la tapa -13-. En este caso, el fondo -12- se fija finalmente por costura a la lata previamente llena.

5                    Cuando la corredera -31- está en la posición que muestran las figuras 1, 4 y 6 los orificios de cernido -26- se hallan destapados, y abierto por ello al interior de la lata. Entonces sirve ésta para esparcir su contenido a través de los orificios del modo corriente.

10                   Cuando la corredera -31- ocupa la posición opuesta, los orificios de cernido -26- están tapados, y destapada la abertura de descarga, por la que puede vaciarse entonces el contenido de la lata. En la posición intermedia de la corredera, están cerrados el orificio de descarga -25- y los de cernido -26-, y como los repliegues -33- de la tapa sujetan firmemente la corredera a la pared de la tapa, la lata se halla bien cerrada.

15                   En la forma expuesta en la figura 8, donde se representa una lata o caja circular, se aplica el mismo tipo general de pieza corrediza y de asiento en la tapa. En esta variante, la tapa -41- presenta un rebajo externo -42- y otro interno -43-; este último sirve de asiento a una pieza deslizando giratoria -44-.

20                   Las paredes laterales del rebajo interno -43- se deprimen o recalcan del mismo modo que las paredes laterales -19- del tipo rectangular ya descrito. Durante la depresión se forma un repliegue continuo -45-, que se adapta por encima del borde periférico de la pieza deslizando -44- y la mantiene en posición de deslizamiento giratorio sobre la tapa -41-. Una pared de fondo -46- del rebajo in-

25

30



terno -43- se puede perforar por dos o tres puntos, para descargar el contenido.

En la figura 3 se expone una abertura -47- en forma de habichuela, y varios orificios redondos de cernido -48-, que se pueden recortar en parte o del todo a través de la pared -46-, para dotar a la caja de los orificios requeridos. En la forma de lata considerada (figura 3), la pieza deslizante -44- presenta una abertura reniforme -49-. El cuerpo de la corredera está también doblado u ondulado en sentido diametral, para formar una uña -51-.

Manipulando la pieza corrediza (haciéndola girar con los dedos aplicados a la uña -51-), la abertura -49- de la misma coincide con la abertura -47- de la tapa, y se vierte el contenido de la lata; o la abertura -49- se sitúa encima de los orificios de criba -48-, y entonces la lata puede tamizar su contenido. Entre las posiciones de descarga y cernido, la corredera -44- tiene una intermedia o de cierre, que es la indicada en la figura 3; entonces está cerrada, y la corredera cubre las dos aberturas de distribución -47-, -48-.

Se comprenderá que pueden disponerse también agujeros coincidentes en la corredera rectangular, si se quiere, del mismo modo explicado para el orificio -49- de la lata redonda.

El invento y muchas de sus inherentes ventajas se comprenderá sin duda por la descripción que antecede, y es evidente que pueden introducirse diversos cambios en su forma, construcción y disposición de las partes, sin salirse del espíritu y alcance del invento ni sacrificar todas sus ventajas materiales, ya que la forma de realización

17 MAR



aquí descrita es solo una de las preferidas.

N O T A

Se reivindica como objeto de esta patente:

5           1.- Perfeccionamientos en la construcción de re-  
cipientes esparcidores, caracterizados por la aplicación a  
un cuerpo de lata adecuado, de una tapa de metal laminado  
que presenta un rebajo externo y otro interno, separados  
verticalmente por una pared periférica entrante continua,  
solidaria de los rebajos y que sobremonta al rebajo inter-  
10       no o inferior en la mayor parte de su zona marginal; estan-  
do la pared del fondo del rebajo interno provista de una  
abertura de descarga, y dispuesta para servir de asiento a  
una corredera plana retenida en forma móvil sobre rebajo in-  
terno por fricción con el borde inferior de la pared perifé-  
15       rica continua superpuesta, de modo que, en una posición, la  
corredera cierra la lata por cubrir la abertura de descarga,  
y en otra posición, descubre la abertura para distribuir o  
descargar el contenido de la lata.

20           2.- Perfeccionamientos según la reivindicación  
anterior, caracterizados por la disposición de una tapa de  
metal, laminado con un rebajo externo y otro interno, sepa-  
rados verticalmente por una pared periférica entrante conti-  
nua, solidaria de los rebajos y cuyo borde inferior sobrepasa  
el rebajo interno esencialmente en toda su extensión longi-  
25       tudinal, estando la pared del fondo del rebajo interno pro-  
vista de una abertura de descarga, y dispuesta para servir  
de asiento a una corredera rectangular plana retenida en  
forma móvil en dicho rebajo interno mediante fricción con la  
cara del borde inferior de la pared periférica continua su-  
30       perpuesta de modo que, en una posición, la corredera cierra

256883

17 MAR



la lata por cubrir la abertura de descarga, y en otra posición, descubre la abertura, para distribuir o descargar el contenido de la lata.

3.- Perfeccionamientos según la reivindicación

5 1, caracterizados por la disposición de una tapa de metal laminado con un rebajo externo y otro interno, separados verticalmente por una pared periférica entrante continua, solidaria de los rebajos y cuyo borde inferior sobrepasa substancialmente toda la periferia del rebajo interno, cuyo  
10 fondo tiene una abertura de descarga y sirve de asiento a un disco plano retenido en forma giratoria en dicho rebajo mediante fricción con la superficie inferior del borde de la pared periférica continua superpuesta de modo que, en  
15 una posición, la rotación del citado disco cierra la lata, por cubrir la abertura de descarga, y en otra posición, descubre la abertura, para poder descargar o distribuir el contenido de la lata.

4.- Perfeccionamientos en la construcción de recipientes esparcidos.

20 Esta memoria consta de diez páginas escritas por una sola cara.

BARCELONA, 17 MAR. 1960

P. A.

*[Handwritten signature]*

77



230333

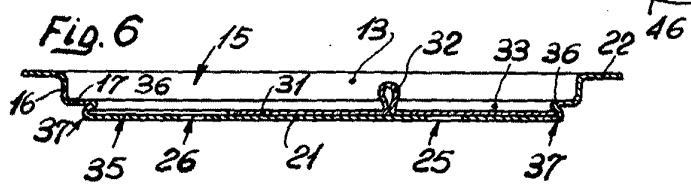
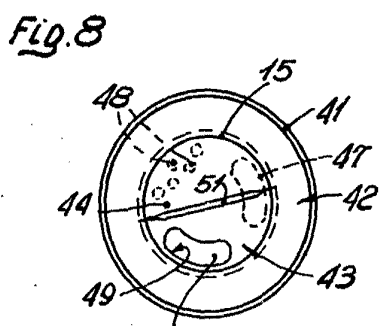
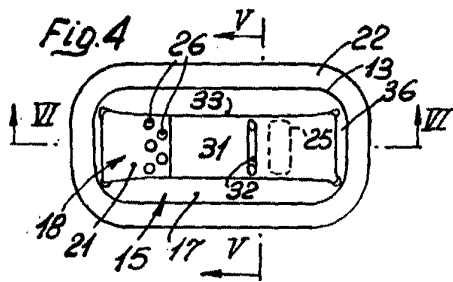
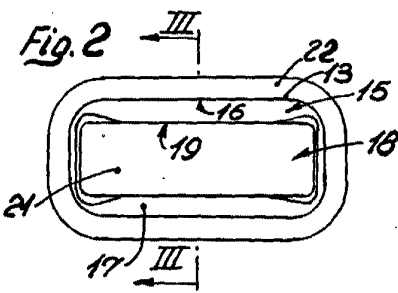
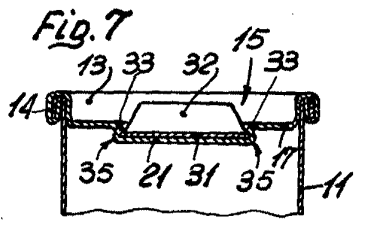
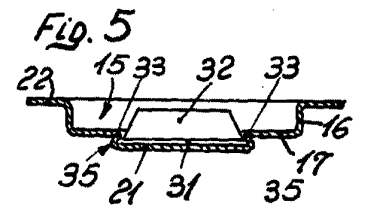
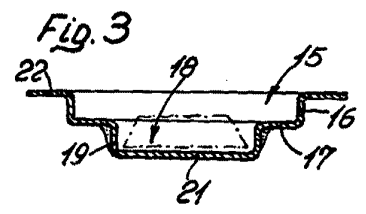
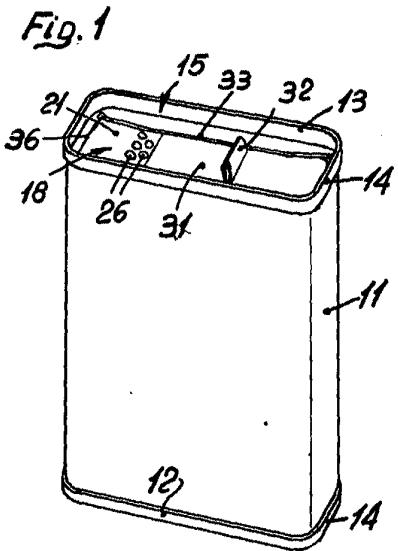

MADE IN U.S.A.