

256792



256792

P A T E N T E D E I N V E N C I O N

por "MECANISMO COMPENSADOR EN LAS MAQUINAS TRANSFORMADORAS DE MOVIMIENTO ALTERNATIVO EN ROTATIVO O VICEVERSA", a favor de Don José MORERA ALTARRIBA, de nacionalidad española, residente en Barcelona, calle de Costa Rica, 24, 2º-2ª. - - - - -

M E M O R I A D E S C R I P T I V A

Conocidos son de todos, los mecanismos consistentes en un pistón y una biela, que sirven para transformar un movimiento rotativo en alternativo o viceversa, tal como en los compresores y bombas de pistón o en los motores de combustión interna, etc..

Pero en todos estos mecanismos, y, debido a los esfuerzos laterales que ejerce la biela sobre el émbolo o pistón a causa de su inclinación, se deforma el cilindro por la diferencia de la intensidad de los rozamientos.

Para evitar este inconveniente, el solicitante ha ideado un mecanismo, que impide los movimientos laterales de los émbolos o pistones y, por tanto, el desgaste mencionado de los cilindros.

Para dar una idea clara del citado mecanismo, se acompaña el dibujo de la hoja adjunta, en el que se ha representado, a título de ejemplo no limitativo, un caso de ejecución práctica del mismo, aplicado a un motor de explosión.



En el citado dibujo puede verse el bloque motor -1-, la
culata -2-, el émbolo o pistón -3-, cuyo movimiento alternati-
vo lo recibe por la acción de las dos bielas a él articuladas
por uno de sus extremos -5-, mientras que por su otro extremo
5 -6-, se articulan a las ruedas -7-, cuyos movimientos están
regidos por sus engranajes, cuyos números de dientes son los
mismos en cada uno de ellos, haciendo de esta forma que las
bielas -4-, sean siempre simétricas. Los esfuerzos laterales
de una quedan así compensados con los de la otra, y el émbolo
10 o pistón recibe sólo los esfuerzos verticales y, por lo tanto,
el desgaste de la cámara donde se mueve el émbolo, se limita-
rá sólo al normal de rozamiento entre el mismo y las paredes,
quedando eliminados los producidos por los esfuerzos latera-
les debidos a la inclinación de la biela.

15 Esta disposición se aplicará a cualquier máquina, en la
cual deba deslizarse un émbolo por el interior de una cámara,
(que podrá ser de cualquier forma), transformando su movimien-
to alternativo en rotativo o viceversa.

20 En la realización práctica de la invención que se ha des-
crito, podrán variar las formas, dimensiones, proporciones y
disposición de los distintos elementos, así como los materia-
les utilizados, sin que por ello se altere ni modifique su
esencialidad.

- N O T A -

25 Se reivindica como objeto de la presente Patente de In-
vención:

1º.- Mecanismo compensador en las máquinas transformado-
ras de movimiento alternativo en rotativo o viceversa, que
se caracteriza por disponerse, articulados a cada émbolo por
30 uno de sus extremos, dos bielas en posición simétrica respecto
a su eje.

- 3 - 256792



5

2º.- El propio mecanismo de la reivindicación anterior, que se caracteriza, además, porque ambas bielas se hallan articuladas simétricamente por su otro extremo, en posición excéntrica, a dos ruedas dentadas, que engranan entre sí, las cuales tienen el mismo número de dientes y tamaño, quedando por tanto compensadas en el émbolo, los esfuerzos laterales producidos por la inclinación de las bielas.

3º.- MECANISMO COMPENSADOR EN LAS MAQUINAS TRANSFORMADORAS DE MOVIMIENTO ALTERNATIVO EN ROTATIVO O VICEVERSA.

Madrid, 24 de Marzo de 1960.

FERNANDO PERAIRE

P.P.

252792

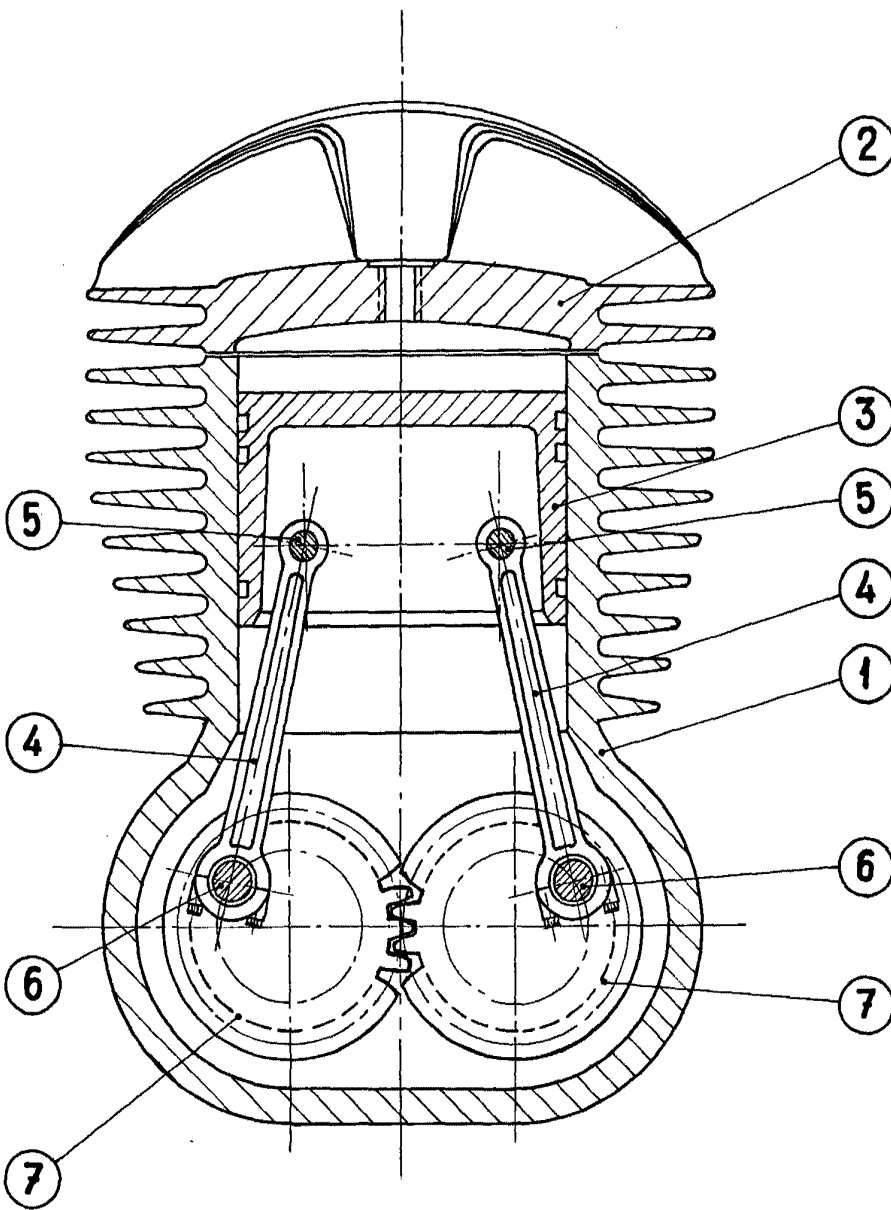

P.a. Fernando Peraire

Escala variable