

19 MAR 1960

P - 19.407.-

F.O. 1327.-



256769

MEMORIA DESCRIPTIVA

que se presenta para unir a la solicitud

de

PATENTE DE INVENCION

formulada el 24 de Marzo de 1960, con el nº 256.769

en

ESPAÑA

por VEINTE años

a nombre de THE SINGER MANUFACTURING COMPANY, entidad norteamericana, establecida en Elizabeth, Nueva Jersey, Estados Unidos de América, por:

"MEJORAS INTRODUCIDAS EN LAS MAQUINAS DE COSER PORTATILES".-

La presente invención se refiere a cajas y tapas de transporte para máquinas de coser, y más particularmente a cajas de transporte obtenibles por moldeo o colada, del tipo que comprende dos partes independientes, a saber, una base y una tapa o cubierta, ambas obtenibles por moldeo o colada, estando la base dispuesta para sostener una máquina de coser, y la tapa dispuesta de preferencia para descansar sobre la base y cubrir la máquina de coser.

Los objetos de la invención incluyen la provisión de: una caja de transporte perfeccionada, obtenible por moldeo o colada, para máquinas de coser; una tapa perfeccionada, obtenible por moldeo o

256769



colada, para máquina de coser dispuesta en una base; y una caja perfeccionada de transporte de máquinas de coser que resultará ligera de peso, de construcción rígida, y económica de fabricación.

5           Teniendo en cuenta estos y otros objetos, como más adelante se pone de manifiesto, la invención comprende los dispositivos, combinaciones y disposiciones de partes que más adelante se exponen e ilustran en los adjuntos dibujos de una forma preferida de ejecución del invento, merced a los cuales resultarán fácilmente comprensibles para las personas entendidas en la materia las  
10           principales características de la invención y las ventajas que con la misma se alcanzan.

En dichos dibujos,

- la figura 1 es una perspectiva exterior de una caja de  
15           transporte de máquinas de coser, obtenible por moldeo o colada y realizada conforme a la presente invención, representándose con líneas de puntos en dicha figura 1 una máquina de coser alojada en la caja de transporte;

- la figura 2 es un alzado en sección longitudinal de la base y de una parte de la tapa de la caja de transporte representada en la figura 1, representándose la máquina de coser en alzado;

- la figura 3 es una sección transversa tomada por la línea 3-3 de la figura 2;

- la figura 4 es una vista en perspectiva por la parte superior de la base representada en las figuras 1 a 3 inclusive;

- la figura 5 es una vista en perspectiva por la parte inferior de la misma;

- la figura 6 es un alzado en sección longitudinal de la tapa de por sí, tomada por la línea 6-6 de la figura 7;

- la figura 7 es una vista en sección tomada por la línea



256769

7-7 de la figura 6;

- la figura 8 es una vista de la tapa por la parte inferior; y

- la figura 9 es una vista en sección agrandada tomada por la línea 9-9 de la figura 6.

La caja de transporte para máquina de coser, representada en los dibujos, incluye una base 16 y una tapa 17, obtenibles ambas por moldeo o colada. Alrededor del límite superior externo de la base 16 se extiende por completo una pestaña 18 que recibe el borde inferior de la tapa 17. La base 16 lleva, en sus extremos opuestos, un par de cierres 19-19 sujetos en su sitio por una placa 21 y unos tornillos 22-22. Cuando la tapa 17 descansa sobre la pestaña 18, los cierres 19-19 pueden estar enganchados por un par de fiadores 23-23 sujetos a la tapa 17 por una placa 26 y unos tornillos 27-27. La tapa tiene un asa 30 mediante cuyo empleo puede cogerse la caja de transporte cuando los fiadores 23-23 enganchan a los cierres 19-19.

La base 16 comprende un fondo o pared 28 sensiblemente horizontal en una parte central de la cual se eleva un miembro tronco-cónico 29 convergente hacia arriba cuya extremidad terminal superior plana 31 está perforada en 32. La base tiene asimismo una pared frontal 33, una sola pared extrema izquierda 34, una pared posterior interna 36, una pared posterior externa 37, una pared extrema derecha interior 38, y una pared extrema derecha exterior 39. La base 16 tiene también una pared superior 41 que rodea esencialmente una abertura 42 y que, salvo en una escotadura 43, está limitada por la pestaña 18 que antes se ha mencionado. La pared posterior interna 36 tiene un panel inclinado 44 que se extiende hacia adelante, en una cara del cual hay una pequeña repisa 46. La cara posterior de dentro de la pared posterior interna 36 va

256769



conectada a la parte frontal de la pared posterior externa 37 mediante una nervadura 47 (figura 5), y la cara posterior de dentro del panel 44 va conectada a la cara frontal de la pared posterior externa 37 mediante un par de nervaduras 48 y 49 espaciadas. La cara derecha de la pared extrema derecha interna 38 va conectada a la cara izquierda de la pared extrema derecha exterior 39 mediante un par de nervaduras espaciadas 51 y 52. La pared inferior o de fondo 28 va provista de unos zócalos 53 perforados para la acomodación de tornillos que sujetan cuatro pies elásticos 56 a la superficie inferior de la pared de fondo 28. Por dentro de la base 16 (figura 4) se dispone una pluralidad de nervaduras 57, 58, 59 y 61 que se cruzan. Las nervaduras 57 y 58 están distanciadas y se extienden bajando por la superficie interior de la pared frontal 33, a lo largo del fondo 28 y subiendo por la superficie interior del panel 44. Las nervaduras 59 y 61 están distanciadas y se extienden bajando por la superficie interior de la pared extrema izquierda 34, a lo largo del fondo 28 y subiendo por la superficie interior de la pared extrema derecha interna 38. Ambos extremos superiores de cada una de las nervaduras 57, 58, 59 y 61 van equipados con unas almohadillas elásticas 62 (figura 2) de forma de yugo en las cuales descansa la bancada 63 de la máquina de coser 64. La parte superior de cada uno de las paredes 33, 34, 37 y 39 está provista de unos faldones que cuelgan sobrepuestos por la parte de fuera, tres de los cuales están designados con los números 73, 74 y 77, y cada uno de estos faldones forma una cavidad abierta hacia abajo, indicándose tres de estas cavidades con los números 83, 84 y 86.

La tapa 17 tiene una pared frontal 91, una pared extrema 92, una pared posterior 93, una segunda pared extrema 94 y una pared superior 96, estando la pared superior 96 provista del asa 30 de

256769



reconocida que antes se ha mencionado. La pared superior 96 va también provista de una depresión 97 que facilita el agarre del asa 30 con la mano (no representada) de una persona. Los extremos opuestos del asa 30 van dispuestos en unas cavidades espaciadas 98 y 99 que se extienden hacia fuera desde la depresión 97. El asa 30 propiamente dicha está construida a base de una tira de acero 121 arqueada y rodeada completamente por un revestimiento 122 de goma o similar. Cada extremo del asa 30 y, por tanto, cada extremo de la tira 121 y el revestimiento 122, está perforado como en 123. Cada extremo del asa 30 va cubierto por una tapa extrema metálica 124 de sección en U, provista de un espárrago roscado 126 colgante. El espárrago 126 atraviesa la abertura 123 del asa 30 y un agujero 127 practicado en la pared superior 96. Debajo de la pared superior 96 y, más específicamente, debajo de las dos cavidades 98 y 99, así como más abajo del fondo de la parte de pared que constituye la depresión 97, se extiende una barra o placa 128 de refuerzo del asa, hecha de platina de acero. Los extremos opuestos de la barra 128 tienen unos agujeros alargados 129, adaptados para acomodar los dos espárragos 125-126. Cada espárrago 126, en un punto situado debajo de la barra 127, va provisto de una grandola de retención con tuerca 132.

Por el interior de la tapa 17 (figs. 6, 7 y 8) hay dispuesta una pluralidad de nervaduras de refuerzo 141, 142, 143, 144, 146 y 147. Las nervaduras 141 y 142, que están interrumpidas por las cavidades 98 y 99 se hallan espaciadas y se extienden a lo largo de la superficie interior de la pared frontal 91, a lo largo de la superficie interior de la pared superior 96, y a lo largo de la superficie interior de la pared posterior 93. Las nervaduras 143 y 144 van espaciadas y se extienden a lo largo de la superficie interior de la pared extrema izquierda 92, a lo largo de la superficie inte



256769

rior de la pared superior 96, y cada una forma una junta o unión en T con la nervadura 141. Las nervaduras 146 y 147 están espaciadas y se extienden a lo largo de la superficie interior de la pared extrema derecha 94, a lo largo de la superficie interior de la pared superior 96, y cada una forma una junta en T con la nervadura 142.

La caja de transporte en cuestión se utiliza de la manera siguiente: Cuando llega el momento conveniente de transportar una máquina de coser 64 en la caja de transporte, se desenganchan de los cierres 19-19 los fiedores 23-23 y se levanta la tapa 17 libre ya de la base 16, por medio del asa 30. Entonces se coloca en las superficies superiores de las almohadillas elásticas 62 la bancada 63 de la máquina de coser 64. Una vez adecuadamente colocada la máquina de coser 64, un agujero roscado 101 que hay en una protuberancia 102 que pende de la superficie inferior de la bancada 63 coincide con la abertura 52. A continuación, aprovechando el espacio abierto hacia abajo que proporciona el miembro troncocónico 29, se hace pasar la espiga roscada 103 de un tornillo 104 que tiene una cabeza rugosa 106, a través de la abertura 52 y se atornilla en el agujero 101. Como la cabeza 106 del tornillo 104 queda dispuesta debajo del extremo plano 31, la máquina de coser 64 y la base 16 quedan firmemente sujetas entre sí. Después de ello, se coloca la tapa 17 sobre la máquina de coser 64 y encima de la base 16 de manera que el borde inferior de la tapa 17 descansa en la pestaña 18. Efectuado ésto, se enganchan los fiedores 23-23 con los cierres, y la caja de transporte 16-17 con la máquina de coser 64 se cogen conjuntamente utilizando el asa 30.

Esta solicitud que corresponde a la presentada en los Estados Unidos de América el 27 de marzo de 1959, bajo el núm. 802.413, se acoge a los beneficios del artículo 51 del vigente Estatuto sobre Propiedad Industrial.



N O T A

256769

Los puntos de invención propia y nueva que se presentan para que sean objeto de esta solicitud de Patente de Invención en España, por VEINTIUNO años, son los siguientes:

5 1.<sup>o</sup>.- Mejoras introducidas en las máquinas de coser portátiles, según las cuales la tapa está construida de un material que se puede moldear o colar, y tiene una pared frontal, una pared posterior, dos paredes extremas y una pared superior, estando la pared superior provista de dos cavidades espaciadas y un  
10 asa fijada a la pared superior y que tiene sus extremos opuestos dispuestos en las cavidades.

15 2.<sup>o</sup>.- Mejoras conforme a la reivindicación 1, según las cuales la pared superior está provista de una depresión situada entre las dos cavidades, dejando dicha depresión sitio para la mano de una persona que vaya a coger la tapa.

3.<sup>o</sup>.- Mejoras conforme a la reivindicación 1 o a la 2, según las cuales los medios de sujeción del asa a la pared superior comprenden una placa de refuerzo dispuesta debajo de dicha pared superior.

20 4.<sup>o</sup>.- Mejoras conforme a cualquiera de las reivindicaciones precedentes, según las cuales se extiende una pluralidad de nervaduras de refuerzo espaciadas, a lo largo de la superficie interior de la pared frontal, a lo largo de la superficie interior de la pared superior, y a lo largo de la superficie interior de la pared  
25 posterior, y a lo largo de la superficie interior de las paredes extremas.

5.<sup>o</sup>.- Mejoras introducidas en las máquinas de coser portátiles, según las cuales algunas de las nervaduras, se extienden a lo largo de la pared superior bajando por las paredes laterales de la



256769

tapa, y otras nervaduras se extienden a lo largo de la pared superior bajando por las paredes extremas de la tapa.

5 6<sup>a</sup>.- Mejoras conforme a cualquiera de las reivindicaciones precedentes, según las cuales hay un fiador sujeto a la superficie exterior de cada una de las paredes extremas, y en la cual se disponen medios para reforzar la fijación del fiador, en la superficie interior de las paredes extremas.

10 7<sup>a</sup>.- Mejoras conforme a cualquiera de las reivindicaciones precedentes, según las cuales ambos extremos del asa están cubiertos con una tapa extrema metálica de sección en U, cada una de las cuales queda dispuesta en una de las cavidades de la pared superior de la tapa.

15 8<sup>a</sup>.- Mejoras introducidas en las cajas de transporte para máquinas de coser portátiles según las cuales la base y la tapa están construidas de un material que se puede moldear o colar, teniendo la base una pared inferior o de fondo, una pared frontal, una pared extrema izquierda, una pared posterior, y una pared extrema derecha; teniendo la tapa una pared frontal, una pared posterior, dos paredes extremas, y una pared superior; estando tanto  
20 la base como la tapa provistas de una pluralidad de nervaduras de refuerzo espaciadas que se extienden a lo largo de las superficies interiores de las mismas.

25 9<sup>a</sup>.- Mejoras conforme a la reivindicación 8, según las cuales las nervaduras de refuerzo espaciadas formadas en la superficie interior de la base tienen unas extremidades superiores portadoras de almohadillas elásticas, que actúan de amortiguadores de apoyo de una máquina de coser.

30 10<sup>a</sup>.- Mejoras conforme a la reivindicación 8 o a la 9, según las cuales la base tiene un par de cierres y la tapa tiene un par de fiadores en cooperación, y en la cual las placas de refuer-



256769

19

zo están dispuestas en las superficies interiores de la base y de la tapa para reforzar dichos cierres y fiadores.

5 11<sup>a</sup>.- Mejoras conforme a cualquiera de las reivindicaciones 8 a 10, según las cuales las nervaduras que se extienden hacia fuera desde las superficies interiores de la base y de la tapa se extienden en ángulo recto entre sí, constituyendo así parejas de nervaduras que se cortan entre sí.

10 12<sup>a</sup>.- Mejoras conforme a cualquiera de las reivindicaciones 8 a 11, según las cuales dichas cajas están dotadas de una única pared lateral a un extremo de la base, unas paredes extremas interior y exterior al otro extremo de la base, una única pared en la parte frontal de la base, paredes interior y exterior en la parte posterior de la base, y una pestaña que se extiende por alrededor del borde superior externo de la base y en la que  
15 asienta el borde inferior de la tapa.

20 13<sup>a</sup>.- Mejoras conforme a cualquiera de las reivindicaciones 8 a 12, según las cuales se extiende un miembro troncocónico convergente hacia arriba por encima de la pared inferior o de fondo de la base y tiene en su extremo superior una parte plana perforada, habiendo un tornillo con cabeza dispuesto para pasar a través de la abertura y ser atornillado en la base de la máquina de coser.

25 14<sup>a</sup>.- Mejoras introducidas en las máquinas de coser portátiles.

Tal y como se ha descrito en la Memoria que antecede, representado en los dibujos que se acompañan y con los fines que se han especificado.

256769 19



Esta Memoria consta de diez hojas escritas a máquina por una sólo cara.

Madrid, 19 ABR 1960

P. A.

Alberto de Elzaburo  
Por Poderes

If



256769

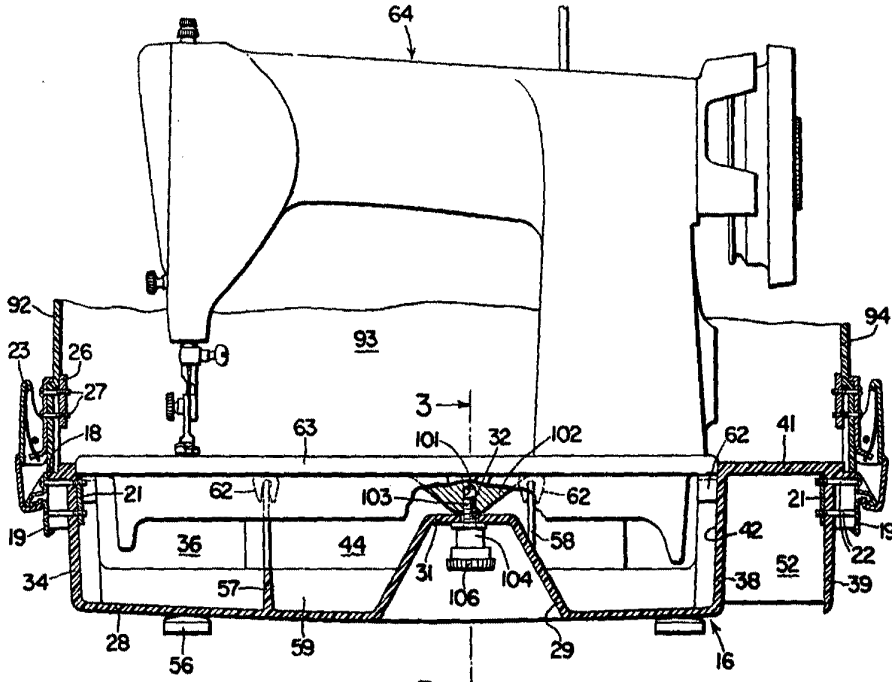

Fig. 2

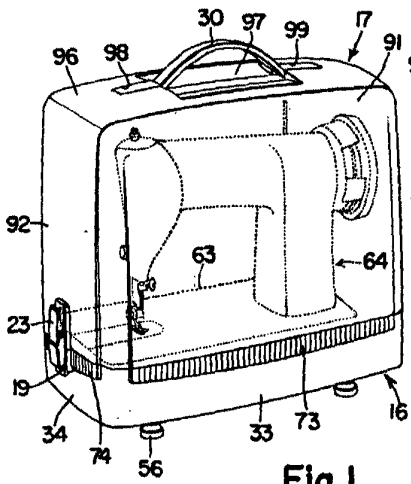

Fig. 1

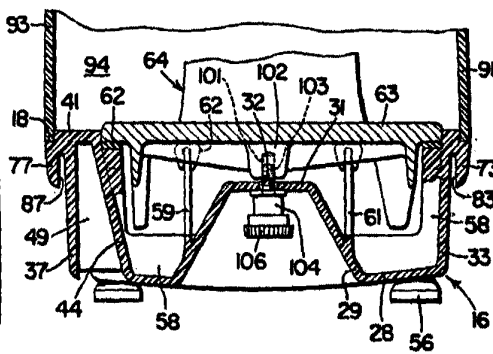

Fig. 3

*Alfred E. ...*  
Singer Manufacturing Company



256769

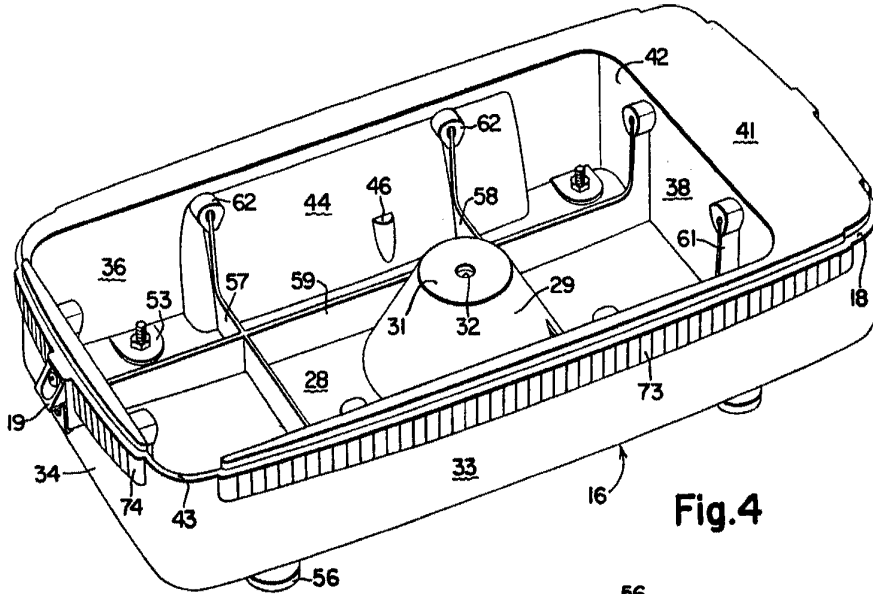

Fig. 4

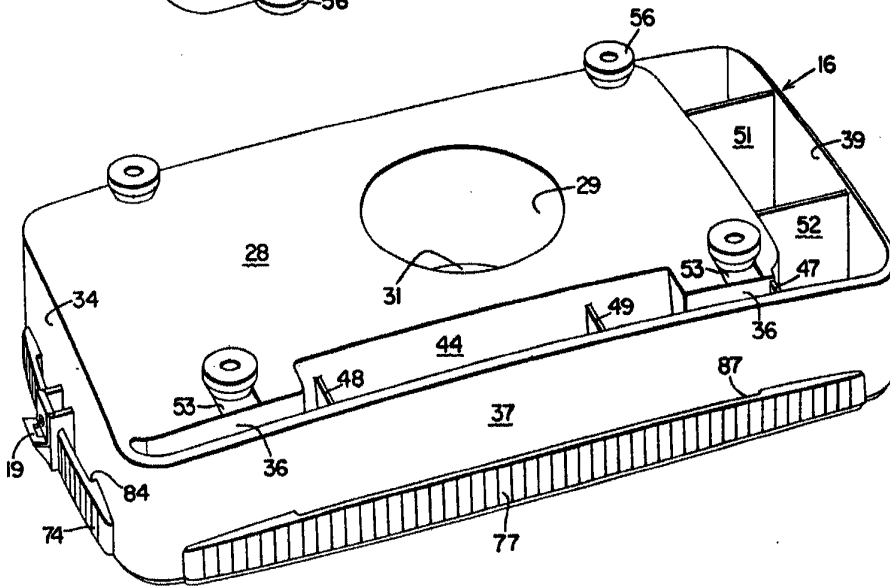

Fig. 5

*Handwritten signature or initials.*



256769

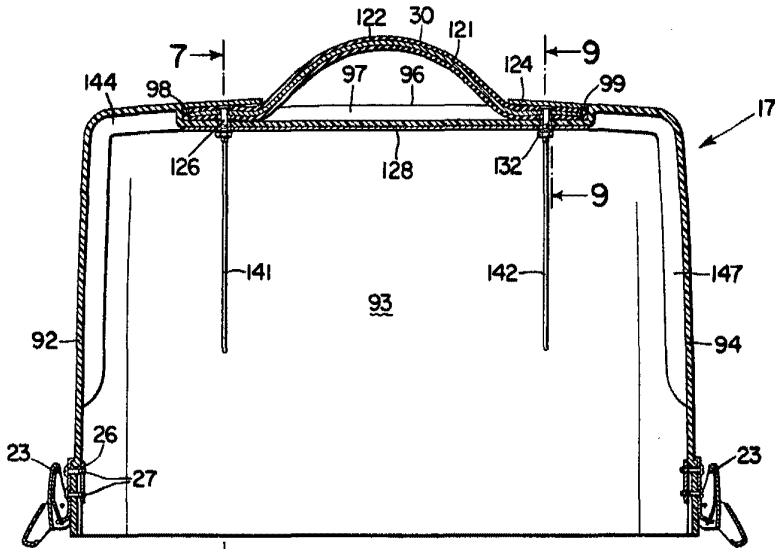

Fig. 6

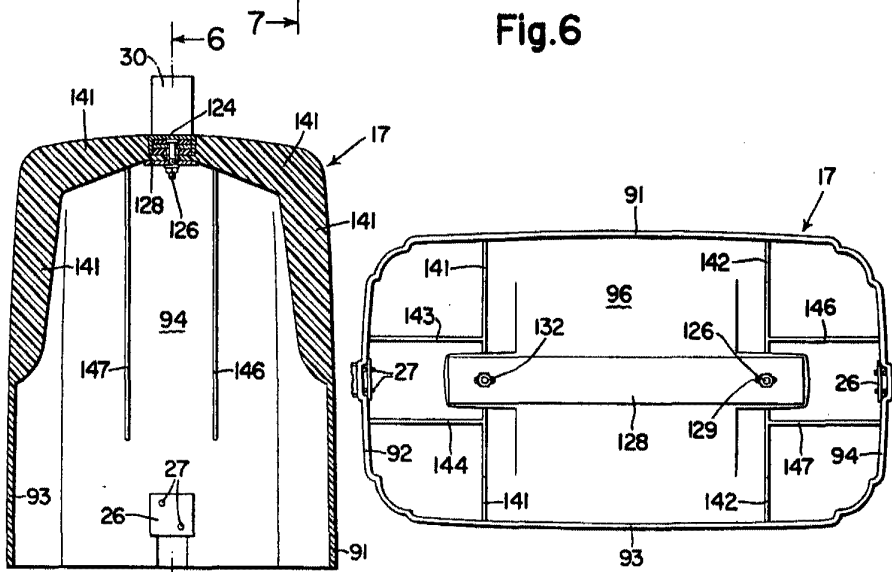

Fig. 7

Fig. 8

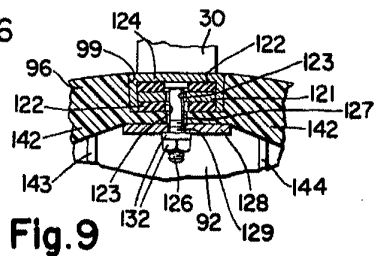

Fig. 9

*Allen*