



ESPAÑA

10	ES	11	NUMERO	16	Y
		01	256742		
		02	FECHA DE PRESENTACION		

MODELO DE UTILIDAD

1- JUL. 1981

00	PRIORIDADES:	02	FECHA	03	PAIS
01	NUMERO	MICROFILMADO		MICROFICHAS	
<div style="border: 1px solid black; padding: 5px; display: inline-block;">         FECH. (L. 3) B 43 M 3/02       </div>					

07	FECHA DE PUBLICIDAD	01	CLASIFICACION INTERNACIONAL
----	---------------------	----	-----------------------------

04	TITULO DE LA INVENCIÓN
Carta-sobre para correspondencia en banda continua de varios pliegos transversales.	

01	SOLICITANTE (S)
Documentos Transkrit, S.A.	

DOMICILIO DEL SOLICITANTE	
Alza-Herrera, San Sebastián.	

02	INVENTOR (ES)

03	TITULAR (ES)

04	REPRESENTANTE
Carlos Fernández Candelas.	

La presente invención se refiere, según se expresa en el enunciado de esta memoria descriptiva, a una carta-sobre para correspondencia ordinaria, cuyas características fundamentales se centran en el hecho de que está constituido por una lámina de papel que, convenientemente plegada, conforma un sobre, de manera que en una de las caras de esta lámina de papel figura el texto que constituye el objeto de la correspondencia y, una vez conformado el sobre, no resulta visible al exterior.

5

10

Se trata pues de un tipo de sobre destinado a ciertos campos en los que la correspondencia alcanza unos volúmenes muy grandes, del orden de cientos de miles o incluso de millones de destinatarios y en los que, por esta razón, resulta muy conveniente el sistematizar y mecanizar al máximo la preparación del envío. El método más adecuado se obtiene utilizando un medio mecanográfico, operando a altísima frecuencia de impresión sobre banda continua de papel, adecuadamente impreso y perforado transversalmente para formar cada uno de los envíos individuales.

15

20

De acuerdo con la presente invención, la dirección del destinatario y la parte significativa de la correspondencia puede ser impresa sobre una de las caras de la banda de papel, de tal forma que la dirección aparece en el lugar adecuado, de acuerdo con la Administración de Correos.

25

De lo anteriormente expuesto se deduce que al so-

bre que se preconiza está especialmente concebido para co-  
rrespondencia de carácter generalmente administrativo, como  
por ejemplo, comunicado de envío, recibo o más específicamen-  
te un medio de correspondencia especialmente adaptado para  
5 ser utilizado por las grandes organizaciones de tipo estatal  
o paraestatal, instituciones bancarias, etc., en las que se  
utiliza un medio de impresión mecanográfica de alta cadencia  
de producción para la preparación de envío, que incluye la  
personalización y realización del contenido específico del  
10 sobre, módulo o tarjeta respuesta, etc., mediante la impre-  
sión dirigida por medio de ordenador, el cual contiene memo-  
rizados todos los datos.

Se trata pues de un medio de correspondencia que  
se encuentra en forma de banda continua de papel, de tipo co-  
mún o eventualmente para lectura óptica y en el que existe -  
15 un módulo que se repite sobre dicha banda y que constituye -  
cada unidad de carta-sobre. Este módulo puede tener diversas  
medidas para adaptarse a las necesidades del cliente y, por  
otra parte, debe reunir una vez plegado y cerrado, las espe-  
20 cificaciones de la Administración de Correos en lo referente  
a dimensiones.

Cada módulo incorpora una serie de líneas de perfo-  
ración que permiten realizar el pliegado y la apertura del so-  
bre, así como una zona perimétrica dotada de un pegamento es-  
25 pecial, ya sea de tipo termosoldable, reversible o rehumectable.

ble, que permite el cierre del sobre.

La confección del sobre, una vez realizada la oportuna impresión, mediante ordenador, de los datos variables, se lleva a cabo mediante equipos adecuados que utilizando -  
5 las perforaciones de arrastre, realizan la separación de los módulos de la banda continua, la eliminación de los agujeros de arrastre convencionales a las bandas continuas de papel: para impresión en alta frecuencia y, posteriormente, el plegado y cierre de cada sobre, de forma individual.

10 De acuerdo con lo anteriormente expuesto, el sobre resultante ofrece un tamaño normalizado para el tratamiento postal automático.

Evidentemente para poder conseguir que, como anteriormente se ha dicho, la parte significativa de la correspondencia y la dirección del destinatario queden impresas sobre una misma cara de la lámina de papel, el plegado del sobre -  
15 debe realizarse por unas líneas transversales distribuidas - adecuadamente, de tal manera que en dicho plegado una zona - extrema del papel queda sin cubrir, siendo precisamente esta  
20 zona extrema la que incorpora la dirección del destinatario del sobre.

De lo anteriormente expuesto se deduce que el sobre que se preconiza presenta, frente a los envíos convencionales de correspondencia, la ventaja sustancial de reducir el material utilizado a un solo folio, mientras que en aquellos se -  
25

hace precisa la utilización de un folio y un sobre.

Constituye también otra ventaja del sobre que se preconiza el hecho de que cuando se utiliza lectura óptica se lee el original y no la copia, siendo el soporte de impresión común para todo el sobre.

Para complementar la descripción que seguidamente se va a realizar y con objeto de ayudar a una mejor comprensión de las características del invento, se acompaña la presente memoria descriptiva, como parte integrante de la misma de una hoja única de planos en la que con carácter ilustrativo y no limitativo, se ha representado lo siguiente:

La figura 1, muestra una vista fragmentaria en perspectiva de un trozo de banda continua que incluye un módulo para la conformación de un sobre de acuerdo con la presente invención.

La figura 2, muestra, también según una vista en perspectiva, el módulo correspondiente a un sobre, una vez independizado el material continuo y en una situación intermedia de plegado.

La figura 3 muestra el sobre en otro momento de plegado.

La figura 4, muestra, finalmente, un sobre perfectamente acabado y dispuesto para su envío.

A la vista de estas figuras y de acuerdo con lo anteriormente expuesto puede observarse cómo el sobre está con

tituido por una hoja única de papel que constituye el sobre propiamente dicho y el soporte para la información que se desea enviar.

5 Así pues, en una banda continua de papel 1, en la que existen orificios laterales 2 para arrastre en la máquina impresora de alta frecuencia, así como para el tratamiento posterior en la máquina que conforma el sobre se definen una pluralidad de módulos sucesivos 3 que quedan perfectamente delimitados por líneas de perforaciones transversales 4, 10 que facilitan su posterior independización, de tal manera que en la misma fase en la que se lleva a cabo la independización de los módulos, se realiza también la eliminación de los bordes laterales de dichos módulos portadores de orificios de arrastre 2.

15 Dentro de cada módulo y en una de sus caras, concretamente en la que resulta visible en las figuras 1 y 2, se define un amplio sector 5 destinado a incorporar la parte significativa de la correspondencia, y un sector más estrecho y extremo 6 en el que se imprimirá la dirección del destinatario.

20 Así pues y de acuerdo con lo anteriormente expuesto, al efectuar el plegado del módulo 3 el sector extremo 6 debe quedar sin cubrir para que la mencionada dirección del destinatario resulte visible.

25 El plegado del sobre se lleva a cabo sobre las líneas transversales 7 y 7b, consiguiéndose el cierre mediante una estrecha franja 8 impregnada en adhesivo que adopta una configuración que afecta a los bordes del sector destinado a la par-

te significativa de la correspondencia, pudiendo también dotar de adhesivo la parte del reverso que ha de quedar oculta después del plegado.

5 Con objeto de que al realizar el segundo pliegue - las líneas de cola coincidan, existen dos posibilidades. Una es realizando las perforaciones 11 a cada lado del sobre para que entren en contacto las onzas de cola en esas perforaciones.

10 Otra alternativa es aplicar en el reverso cola longitudinal en los bordes laterales para que en las zonas superpuestas coincidan y se pueda obtener el sobre tal como se observa en la figura 4.

15 Como complemento de la estructura descrita existe en cada módulo otras líneas perforadas de debilitamiento 9 y 10, que en el cierre del sobre van a quedar por dentro de la franja de encolado 8, las cuales permitirán la fácil apertura del sobre y la separación del sector 6.

En el caso de no existir las líneas transversales de cola, estas líneas de perforaciones 10 no existen.

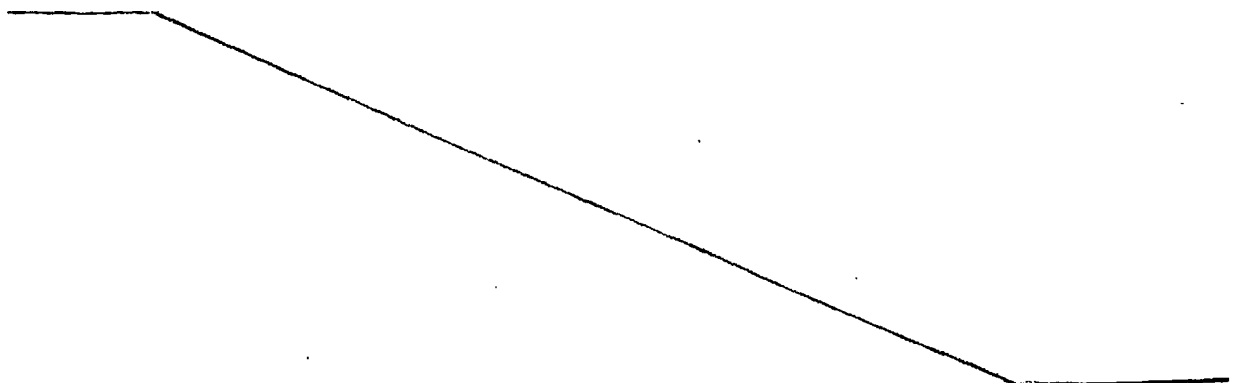

## REIVINDICACIONES

5 1.- Carta-sobre para correspondencia en banda contí  
nua de varios pliegues transversales, esencialmente caracteri  
zado por constituir un módulo repetitivo dentro de dicha ban  
da, en una de cuyes caras se imprime mecanográficamente la -  
parte significativa de la correspondencia y la dirección del  
destinatario, quedando plegada sobre sí misma la zona corres  
pondiente a la parte significativa de la correspondencia, mé  
diante unas líneas de dobléz transversal y de forma que queda  
10 libre y visible la zona correspondiente a la dirección del des  
tinatario, habiéndose previsto la existencia de una franja de  
tada de adhesivo, que afecta a los bordes de la zona correspon  
diente a la parte significativa de la correspondencia, todo -  
ello de forma que dicha parte significativa queda oculta una  
15 vez cerrado el sobre.

20 2.- Carta-sobre para correspondencia en banda contí  
nua de varios pliegues transversales, según reivindicaciones  
anteriores, caracterizado porque cada módulo incorpora una lí  
nea perforada de debilitamiento perimetral que permite separar  
la zona encolada del resto del sobre para su apertura.

25 3.- Carta-sobre para correspondencia en banda contí  
nua de varios pliegues transversales, según reivindicaciones  
anteriores, caracterizado porque la franja de encolado está -  
obtenida en coía de tipo reversible que permite la inspección  
del contenido del sobre.

4.- Carta-sobre para correspondencia en banda contínua de varios pliegues transversales, según reivindicaciones anteriores, caracterizado porque dicha banda contínua posee - en sus márgenes perforaciones de arrastre que permiten una alta frecuencia de impresión, y un acabado automático del sobre habiéndose previsto que dicha banda de papel pueda ser en su caso de características adecuadas para la lectura óptica..

5.- "CARTA-SOBRE PARA CORRESPONDENCIA EN BANDA CONTÍNUA DE VARIOS PLIEGUES TRANSVERSALES".

Tal como se describe y reivindica en la presente Memoria Descriptiva que consta de ocho hojas escritas a máquina por una sola cara y sus correspondientes dibujos.

Madrid, 6 MAR 1981

CARLOS FERNÁNDEZ CÁNDIAS  
P. P.

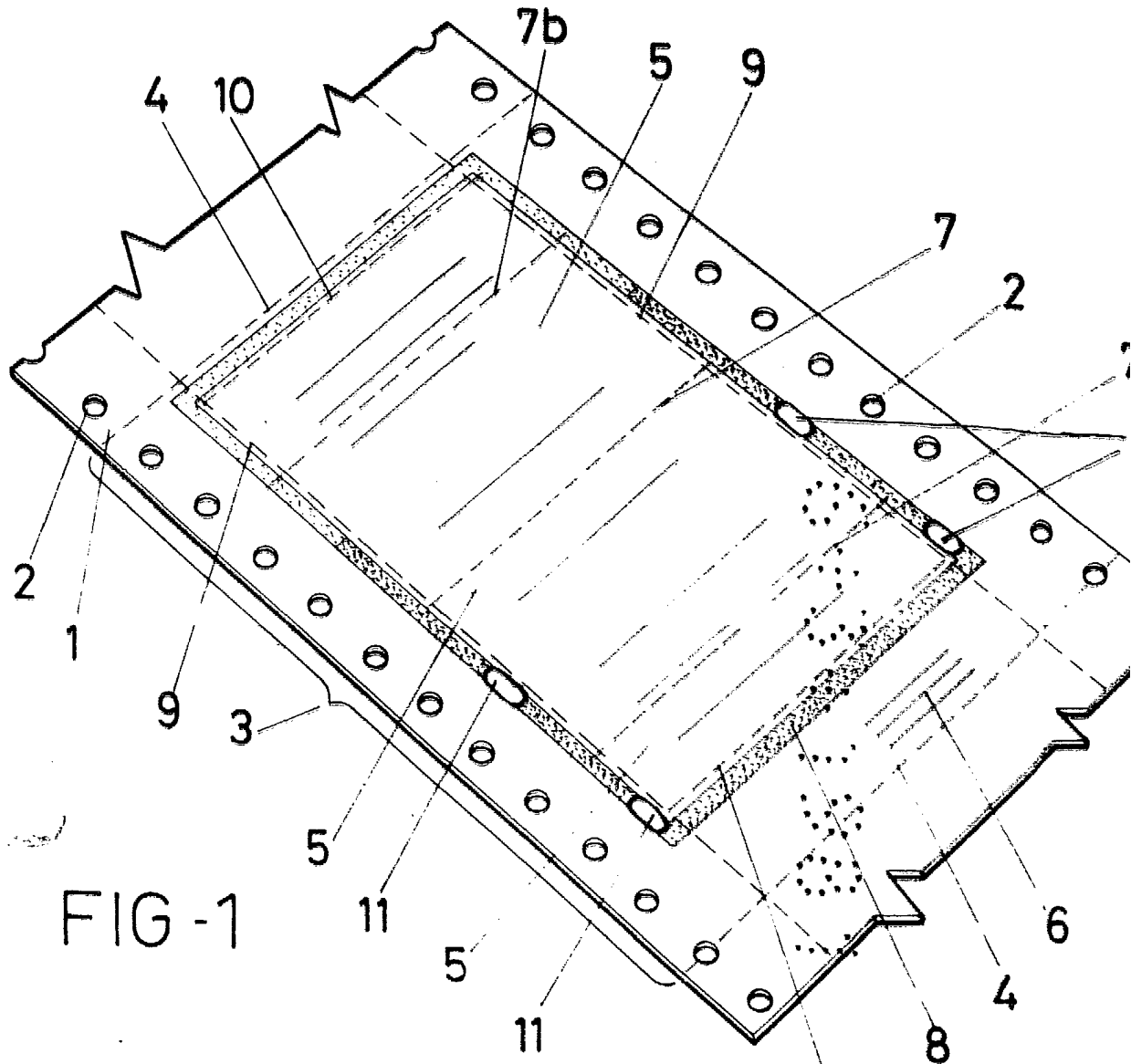

FIG - 1

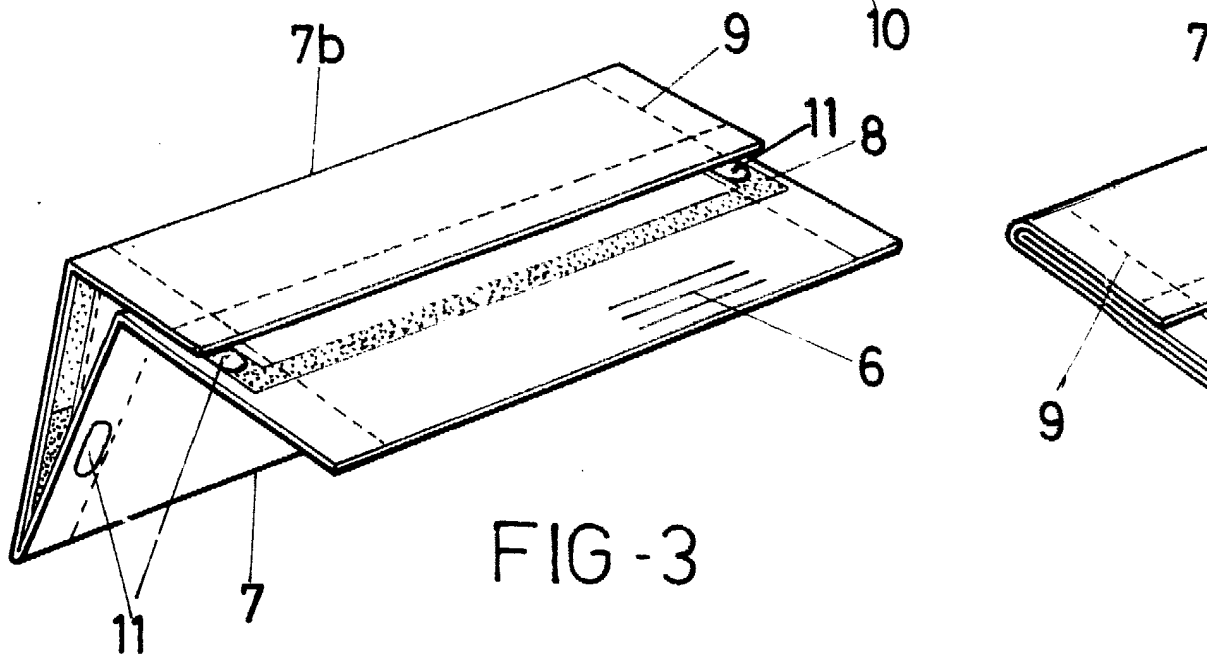

FIG - 3

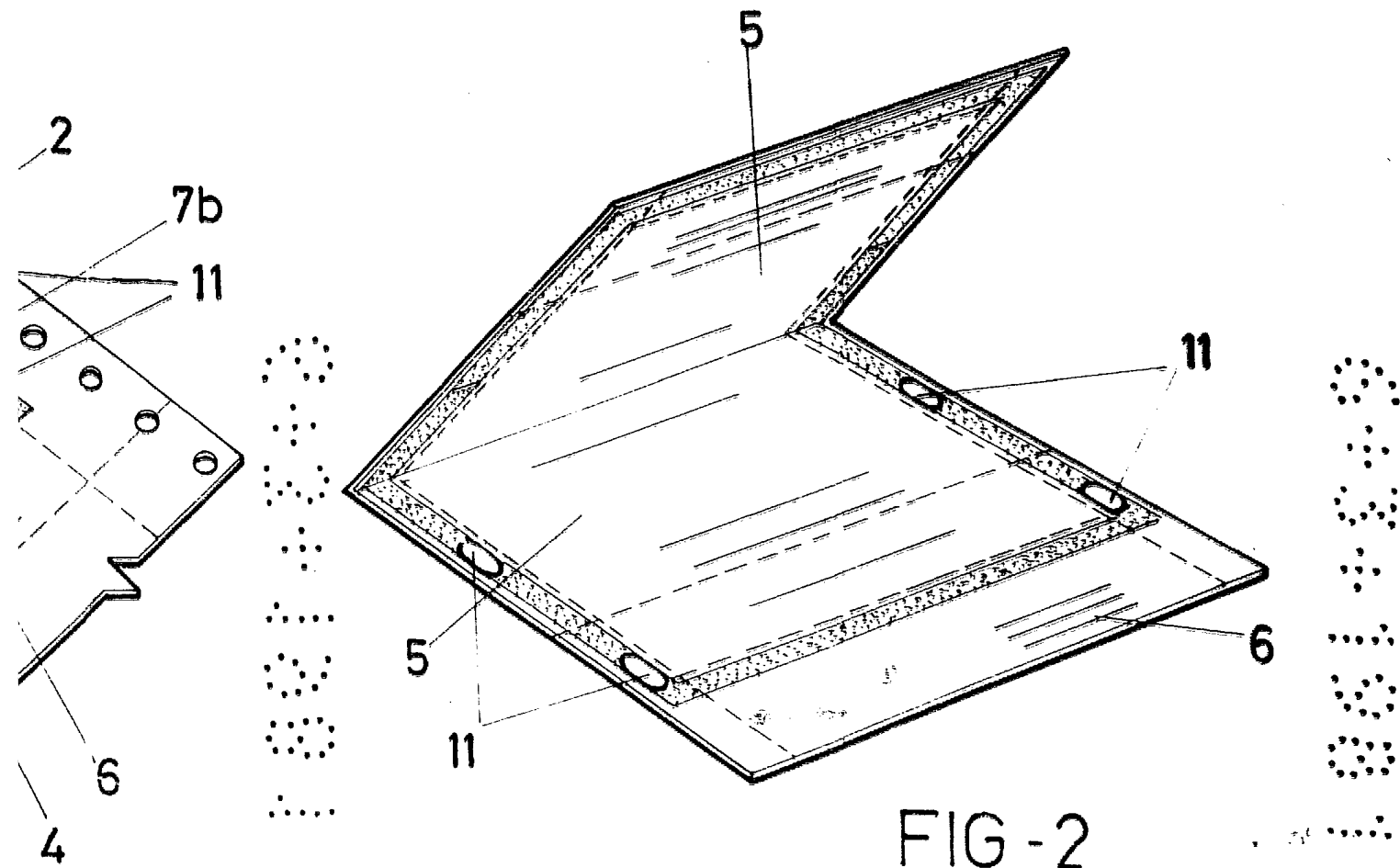

FIG - 2

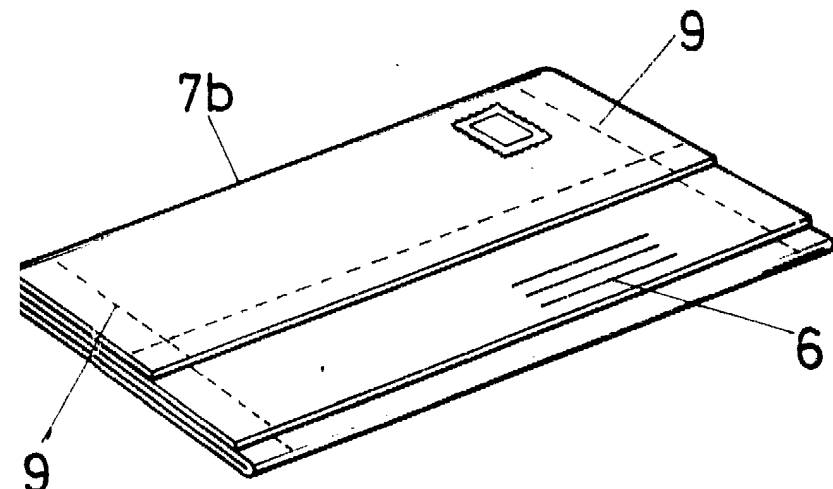

FIG - 4

MADRID, 6 MAR 1987  
CARLOS FERNANDEZ SANDOVAL  
P.P.

ESCALA VARIABLE