

MINISTERIO DE INDUSTRIA Y ENERGIA

Registro de la Propiedad Industrial



ESPAÑA

19	ES	11	NUMERO	25 6709	10	Y
21		22	FECHA DE PRESENTACION	5 Marzo 1.981		

1 JUL. 1981

MODELO DE UTILIDAD

30	PRIORIDADES:	MICROFILMADO		33	PAIS
31	NUMERO	32	FECHA		
Int. Cl. ^s A 63 F 7/36					
47	FECHA DE PUBLICIDAD	51		CLASIFICACION INTERNACIONAL	
54	TITULO DE LA INVENCIÓN	" JUEGO DE SALON DE BOLSILLO ".			
71	SOLICITANTE (S)	CELULOSA FABRIL, S.A. (CEFASA)			
DOMICILIO DEL SOLICITANTE					
Zaragoza, Paulino Savirón, s/n.					
72	INVENTOR (ES)				
73	TITULAR (ES)				
74	REPRESENTANTE	Don Pedro Feliu Mafía			

5 Este Modelo de Utilidad tiene por finalidad proteger el privilegio de explotación exclusiva tanto industrial como comercial de un juego de salón de bolsillo, cuyas características totalmente originales le hacen diferir de cuanto en la materia ha sido conocido o practicado en el mercado nacional hasta el momento presente.



10 Para mayor claridad y facilitar la comprensión de esta memoria, se acompaña la misma a título complementario de una hoja de planos en la que se ilustra uno de los posibles casos de realización en la práctica del objeto reivindicado, el cual deberá ser interpretado en consecuencia como ejemplo, con el carácter de mera enunciación y sin limitación en cuanto a la posibilidad de variación que sus detalles de naturaleza accesoria podrán revestir en cada caso de aplicación concreta.

15

20

25 Haciendo referencia a la numeración con que se identifican las partes y elementos componentes de dicho objeto, seguidamente serán expuestas las características constructivas del mismo en orden a los siguientes diseños:

Figura 1..- Vista frontal de un ejemplo de realización del juego reivindicado.

Figura 2.- Vista lateral en la que se ilustra su composición y plegado.

Figura 3.- Vista frontal de la plancha de fichas.

5

De conformidad con los diseños acabados de explicar, el juego de salón de bolsillo cuya protección se preconiza en esta memoria descriptiva está constituido por un tablero -1- compuesto normalmente por tres superficies planas susceptibles de quedar plegadas entre sí (figura 1) merced a la provisión de unas líneas de doblamiento -2- con el fin de que el tablero ocupe la menor superficie posible cuando no se utiliza el juego, pudiéndose de esta forma llevar cómodamente en el bolsillo.

10

15

20

25

El citado tablero está constituido por tres elementos planos de cualquier naturaleza, pudiendo consistir por ejemplo el elemento exterior -3- (figura 2) en una plancha de material plástico suficientemente rígido como para dar consistencia al conjunto, mientras que el elemento interior -4- es una lámina necesariamente transparente que va termosoldada con la plancha -3- por sus bordes y por las líneas de doble -2-.

Entre estos dos elementos componentes del tablero, exterior -3- e interior -4-

queda contenida una tercera lámina -5- impresa o serigrafiada con el gráfico del juego de que se trate en cada caso de aplicación concreta.

5

Finalmente, el juego comprende una serie de fichas planas -6- en cuya superficie pueden aparecer signos diversos, tales como letras, números, etc., pudiendo ser obtenidas estas fichas por troquelamiento de una lámina de plástico flexible (figura 3) - con el fin de que, una vez separadas las fichas de dicha lámina, éstas puedan ser colocadas en el retículo impreso en la lámina -5- quedando adheridas suficientemente sobre la superficie plástica interior -4- para impedir que puedan cambiar de cuadrícula aunque sea movido el tablero.

10

15

20

25

Una vez descritas las características constructivas y funcionales del objeto industrial de este Modelo de Utilidad, con amplitud y claridad suficientes para su puesta en práctica, se declara como no practicado en el mercado español, haciéndose la salvedad de que los detalles accidentales, tanto del conjunto como de sus componentes, podrán ser modificados respecto de lo descrito y representado a título de ejemplo, en esta memoria descriptiva, dentro de la inalterada

REIVINDICACIONES

5
10
15
20

1ª.- "JUEGO DE SALON DE BOLSILLO" caracterizado por la previsión de un tablero compuesto por tres cuerpos plegables entre sí, cuyo tablero se halla constituido por tres láminas de dispar naturaleza, siendo la exterior de caracter rígido y la interior transparente a fin de permitir la observación de la tercera lámina que queda inter-
puesta entre las anteriores, en la que va impreso el gráfico del juego; comprendiéndose se además una serie de fichas planas de plástico flexible en cuya cara anterior se muestran signos diversos, estando destinadas estas fichas a ser colocadas en el retículo impreso en la mencionada tercera lámina, quedando adheridas suficientemente sobre la superficie de la lámina interior para impedir que puedan cambiar de posición aunque se mueva el tablero.

25

2ª.- Se reivindica como objeto sobre el que ha de recaer la protección del presente Modelo de Utilidad que por veinte años se solicita para España.

p o r

"JUEGO DE SALON DE BOLSILLO"

Todo conforme queda expresado en la presente memoria descriptiva que consta de

siete folios mecanografiados por una sola -
cara y una hoja de planos que se acompaña.

Madrid, 5 de Marzo de 1.951.

P. A.,

PEDRO EZQUERRA

P. A.

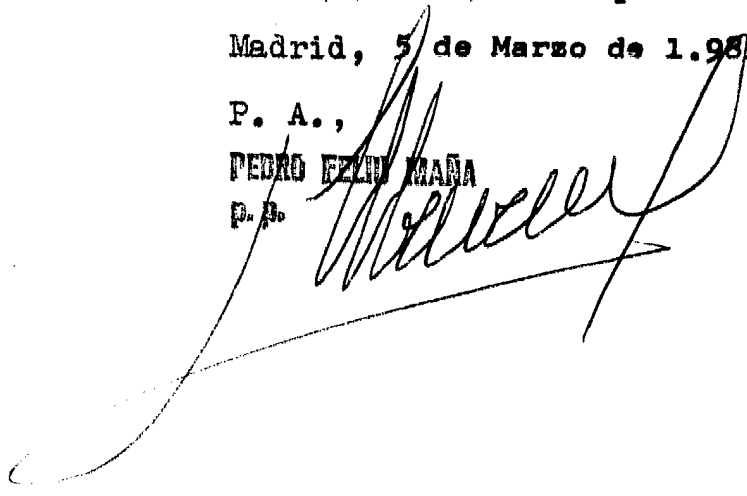

5
5
5
5
5
5
5
5

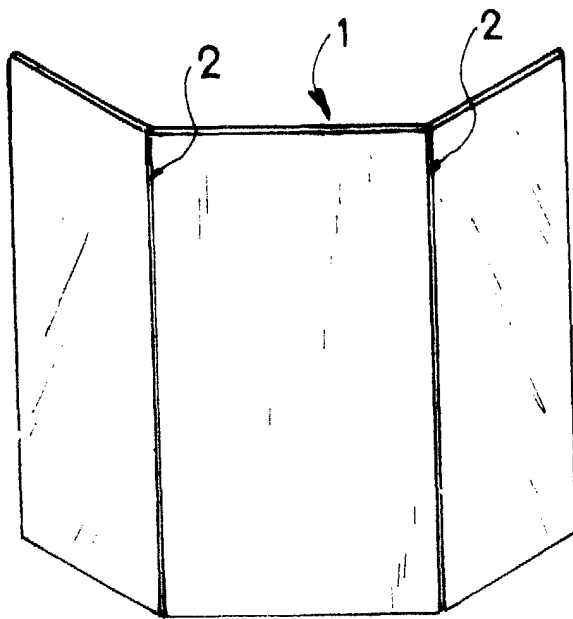

FIG. 1

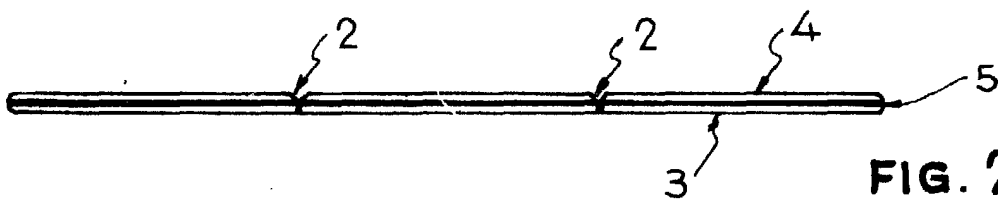

FIG. 2

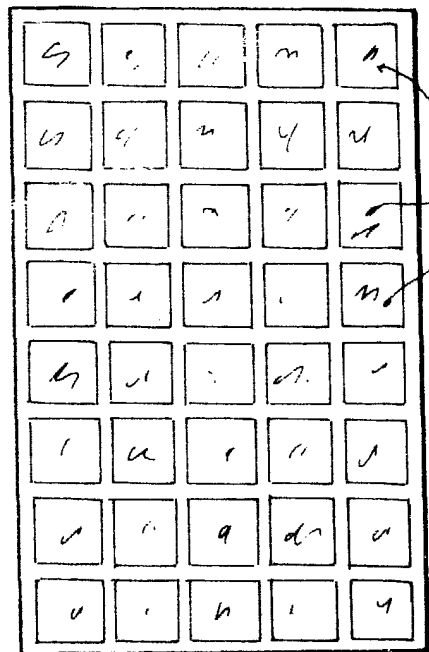
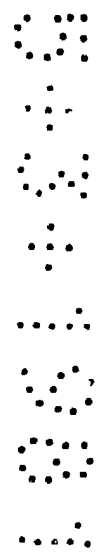

FIG. 3



Madrid, 5 MAR. 1981
 P. A.
 PEDRO FELIX MARTA
 P. P.

Escala variable