

256702



256702

M E M O R I A D E S C R I P T I V A

Correspondiente a una Patente de Invencion, que se solicita por veinte años, para todo el territorio nacional y sus colonias a favor de Etablissements Aimé Ledin, de nacionalidad francesa, residente en Francia (LOIRE), Saint Etienne, 32 rue des Armuriers, siendo inventor D. Victor Ledin, gerente de la sociedad por:

NUEVO SISTEMA DE MONTAJE DE LOS MUELLES DE TRINQUETE APLICABLE A LAS RUEDAS LIBRES DE VEHICULOS Y DISPOSITIVOS DE ACCIONAMIENTO UNIDIRECCIONAL.

Con prioridad de la Patente francesa nº 7.700 provisional de fecha 20 de Mayo de 1.959

La presente invención se refiere a un nuevo sistema de montaje de los muelles de trinquete aplicable a las ruedas libres de vehículos y dispositivos de accionamiento unidireccional.



La motorización generalizada de las bicicletas y otros
 vehículos de todas clases propulsados por pedales ha modi-
 ficado muy sensiblemente las condiciones de funcionamiento
 de ciertos elementos del mecanismo de pedaleo. Es este par-
 ticularmente el caso de las ruedas libres que, como es su-
 bido, constituyen el elemento intermedio importante en la
 transmisión del esfuerzo motor de pedaleo a la rueda o rue-
 das motrices del vehículo.

En efecto, no es inútil recordar que la parte perifé-
 rica dentada de la rueda libre recibe el accionamiento de
 la cadena, para accionar de manera unidireccional solamente
 la parte central o nuez de la rueda libre, que es solidaria
 del cubo de la rueda.

En la propulsión por pedales, la parte exterior dentada
 o piñón de rueda libre gira lo más a menudo con la rueda
 de rueda libre para abrogar la propulsión.

Esto es consecuencia directa de el caso de las bici-
 cletas y otros vehículos propulsados. El piñón de rueda li-
 bre acciona la nuez sólo por el momento del pedaleo, o cuando
 se pedalea para arrancar el motor en los recorridos suaves
 arriba. De otro modo, es decir la mayor parte del tiempo
 la rueda libre funciona según su definición y el piñón
 queda fijo, ya que el mecanismo de pedaleo no acciona, mien-
 tras que la nuez gira con el cubo y la rueda. La rotación
 de la nuez tiene lugar incluso a velocidades corrientemente
 más grandes que en el caso de la propulsión por pedales.

Si se considera por ejemplo una velocidad horaria no-
 rmal de 30 km. con ruedas de un desarrollo de 2 metros, son
 15.000 las vueltas de rueda que hará una bicicleta recorren-
 do a. Las ruedas libres de construcción corriente tienen

256702

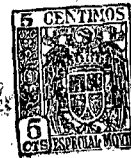

que unido se distingue de las variedades de dientes, por lo que los trinquetes y los muelles de los carritos muelleados, fabricados de una sola pieza, poseen:

5 Los muelles de muelle y sus trinquetes se distinguen como otros muelles concebidos para el funcionamiento de los muelleados populares, por los pedales, y de los otros muelles de este género.

10 De los muelleados y otros muelleados similares a los otros, el diseño de trinquetes de muelleado, concebido para el uso de muelle, por lo que se distinguen un muelle de los muelles.

15 El diseño de muelleado concebido como muelle de muelle unido a la cuadrícula (piezas de acero o metal 30/100 de diámetro) y cuando muelle un trinquete con pedal, apoyado por dicho muelle para apoyarse con los dientes al cargo de un muelle.

20 Se ha diseñado el diseño de muelle de trinquete en las Figs. 1, 2 y 3. Se ve que los trinquetes 1^o y 2^o se apoyan en el muelle 1^o y otro muelle 1^o en el extremo superior girando alrededor de un eje de la parte de muelle. Esto, para permitir el libre movimiento articulado de dichos trinquetes. Los muelles 1^o están apoyados en una ranura en el sector 1^o de la rueda, estando fijados y articulados por un extremo en 3, mientras que el otro extremo 2^o del muelle viene a apoyarse en flange debajo de los trinquetes. El montaje es tal que el trinquete que gira según la flecha 1^o y el muelle que se dobla según la flecha 2^o rotan en sentido inverso. Se deriva de ello, como se ha representado bien en las Figs. 2 u 3, a cada basculamiento del trinquete que pasa de 25 un diente a otro, un rozamiento entre los dos piezas por la 30

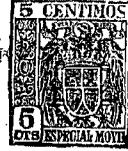

longitud l.

Si se considera, por otra parte, la frecuencia de funcionamiento y la introducción de polvo que constituye un abrasivo, se comprenderá que el resque del muelle o muelles al ser rígido y provoca la inutilización de la rueda libre.

El dispositivo de trinquetes que constituye el objeto de la presente patente ha sido concebido para remediar estas inconveniencias de las ruedas libres clásicas. Según la invención, este dispositivo de trinquetes está especialmente concebido para el resque del muelle cuya función es siempre la de mantener el eje libre en el frente de la rueda libre, trinquetes de la rueda libre.

Según la invención, el muelle o muelles está en sus extremos y después del punto de resque y para todo el sistema articulado de la rueda libre se hace tal que la articulación de la rueda libre en los muelles se verifica en el mismo sentido que el eje de la rueda libre y se permite una posición única en el centro de giro. Esta posición, por la posición del muelle libre y su conexión únicamente por articulación superior al eje de la rueda libre y, por tanto, en sus dos extremos.

Para dar a conocer el objeto de la invención, véase en esta parte ilustrada, en el siguiente dibujo:

Los Figs. 1, 2 y 3 ilustran respectivamente, con una vista en sección de conjunto y con detalles particulares de mayor exactitud del movimiento de un trinquete, un dispositivo de trinquetes clásico y conocido.

Los Figs. 4, 5 y 6 ilustran respectivamente, con una vista en sección, una rueda de articulación y la aplicación



para dejar pasar libremente la fuerza del piñón. Este mecanismo no pone en peligro la resistencia de los triángulos.

Las ruedas libres comprenden la costumbre de los triángulos y los muelles, pero su número puede variar según los ejemplares y las aplicaciones para las que están destinados. La presente invención es aplicable a un número cualquiera de triángulos y de muelles por eje.

Por otra parte, el dispositivo de la invención no requiere modificación alguna en las partes constituyentes de las ruedas libres y puede ser aplicado en todos los ejemplares de triángulo y de los muelles de costumbre.

Se sugiere en seguida el interés que ofrece esta invención, de ser que es bien evidente que su aplicación no se limita a las ruedas libres de las bicicletas y motocicletas sino que, por el contrario, puede ser hecha extensiva a todas las realizaciones que requieren un accionamiento unidireccional.

Según sobra decir y como ya se desprende de lo dicho anteriormente, la invención no se limita de modo alguno a su modo de aplicación como tampoco a los modos de realización de sus distintas partes que se han indicado más especialmente, comprendiendo por el contrario todas sus variantes.

REIVINDICACIONES

19.- Nuevo sistema de montaje de los muelles de triángulo aplicable a las ruedas libres de vehículos y dispositivos de accionamiento unidireccional, caracterizado porque el muelle o muelles están fijados por un extremo detrás y después del perno del triángulo, pasando la parte libre que se flexiona de dichos muelles debajo del extremo articulado

256702



de dichos triángulos, de modo tal que la flexión de la parte libre de los muelles se verifica en el mismo sentido que el giro de dichos triángulos y se encuentra prácticamente en el centro de giro.

5 2º.- Nuevo sistema de montaje de los muelles de triángulo aplicable a las ruedas libres de vehículos y dispositivos de accionamiento unidireccional, según se reivindica en el punto 1, caracterizado porque la posición de los muelles con respecto a los triángulos, permite a los citados muelles desempeñar su cometido únicamente por flexión sin ser empujados debajo de los triángulos.

10 3º.- Nuevo sistema de montaje de los muelles de triángulo aplicable a las ruedas libres de vehículos y dispositivos de accionamiento unidireccional, según se reivindica en el punto 1 caracterizado porque se ha dispuesto una entalladura practicada debajo de los triángulos para dejar pasar el extremo libre del muelle.

15 4º.- Nuevo sistema de montaje de los muelles de triángulo aplicable a las ruedas libres de vehículos y dispositivos de accionamiento unidireccional,

20 Como ello, tal como se describe en el cuerpo de esta memoria, reivindica en su totalidad y de manera independiente el efecto de la segunda hoja de triángulos.

Este memoria consta de siete hojas, folios y numeradas consecutivamente por sus caras.

México, D.F., a los 10 de Mayo de 1950.

M. Schmid

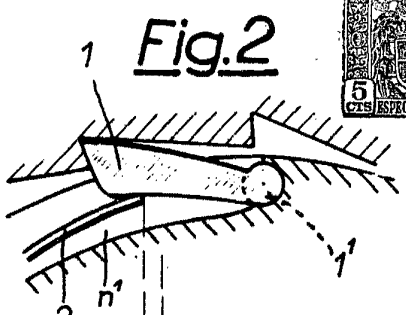
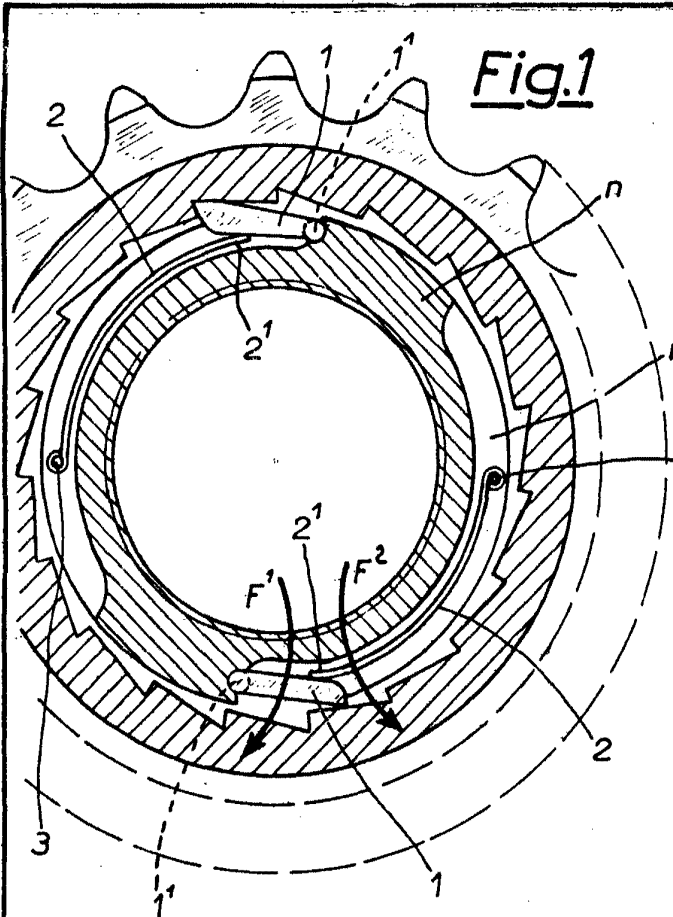

206702

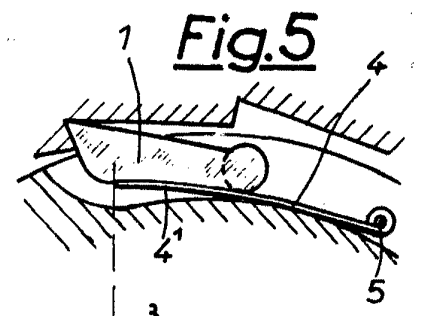
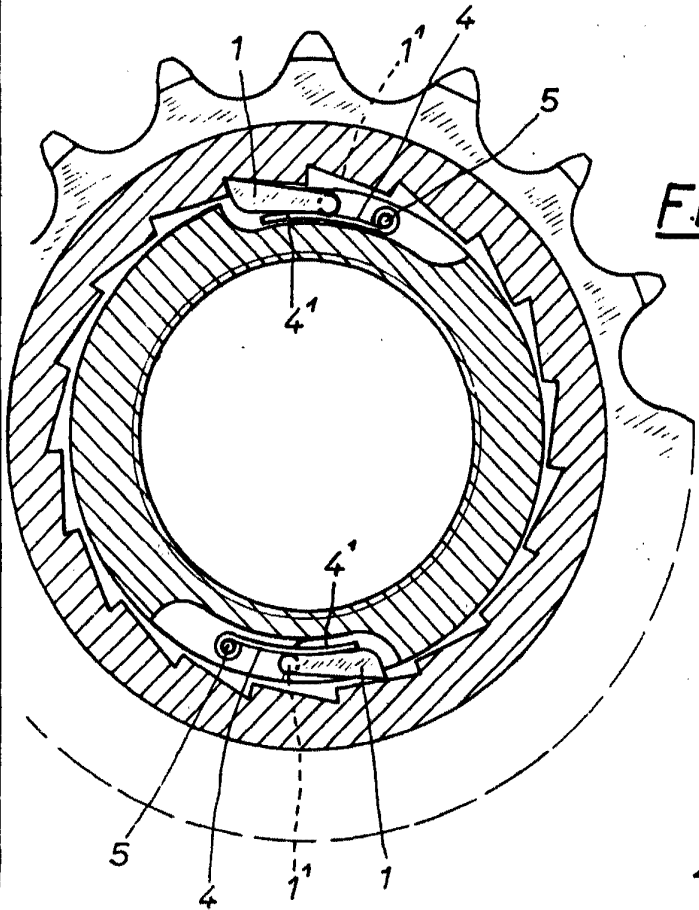
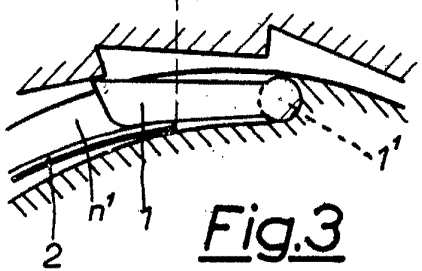

Fig. 6

