



ESPAÑA

(19) ES	(11) NUMERO	(10) Y
	256509	
	(21) FECHA DE PRESENTACION	
	- 3 MAR. 1981	

MODELO DE UTILIDAD

1 - JUL. 1981

(30) PRIORIDADES:	(32) FECHA	(33) PAIS
(31) NUMERO		
--	--	

MICROMETRICO

(47) FECHA DE PUBLICIDAD	(51) CLASIFICACION INTERNACIONAL
	I. A. CL. B23B 49/00

(54) TITULO DE LA INVENCIÓN

"Mandrinador micrométrico"

(71) SOLICITANTE (S)

D. MIGUEL PEREZ ESPARZA

DOMICILIO DEL SOLICITANTE

Carreras Candi nº 54, BARCELONA

(72) INVENTOR (ES)

--

(73) TITULAR (ES)

(74) REPRESENTANTE

M. Curell Suñol

R-4665-5

M O D E L O   D E   U T I L I D A D

por VEINTE años

solicitado en España a favor de D. MIGUEL PEREZ ESPARZA, de nacionalidad española, domiciliado en calle Carreras Candi  
5.   núm. 54, BARCELONA, por "Mandrinador micrométrico". - - - -

MEMORIA DESCRIPTIVA

La presente invención se refiere a un mandrinador micrométrico, siendo especialmente apto para efectuar operaciones de mandrinado con ajuste a voluntad, dentro de un determinado margen, de la magnitud diametral de mecanizado a efectuar en cada caso, con una gran precisión. - - - -

10.

El expresado mandrinador se caracteriza porque está constituido por un cuerpo soporte con vástago de acoplamiento para accionamiento rotativo a un dispositivo motor, dotado de una escala periférica graduada, de un carro portaherramientas acoplado en dicho cuerpo soporte a efectos rotativos, de una  
15.   chaveta móvil situada en un flanco del carro en el que introduce un tetón por una ranura oblicua del mismo, de un nonio anular con roscado interior que engrana con el dorso dentado  
20.   de la citada chaveta para imprimirle un desplazamiento axial

que se traduce en una carrera radial del carro portaherramientas, y de una tapa frontal, siendo ajustable la posición del nonio, con arreglo a la escala graduada del soporte, para comunicar a la herramienta montada en el citado carro una cierta

5. excentricidad en función de la magnitud diametral del trabajo a efectuar. - - - - -

Otros objetos y características de la invención se irán dando a conocer en detalle a lo largo de la descripción que sigue, haciendo referencia a los dibujos ilustrativos que la acompañan. En los dibujos: - - - - -

10.

Figura 1, es una vista en conjunto del presente mandrinador. - - - - -



Figura 2, es una vista en planta del mandrinador por su extremo operativo. - - - - -



Figura 3, es una vista análoga a la de la figura 1, teniendo seccionada diametralmente su parte central. - - - - -

15.



Figura 4, es una vista parcial, en sección diametral, que muestra la relación entre los elementos componentes del mandrinador en su parte de ajuste a voluntad, según una línea IV-IV de la figura 3. - - - - -

20.

El referido mandrinador micrométrico se compone esencialmente de un cuerpo soporte 1, de un carro portaherramientas 2, de una chaveta móvil de arrastre 3, de un nonio 4 y de una

tapa 5. - - - - -

5. El cuerpo soporte 1 consta de un vástago 6 acoplable a un motor o dispositivo para accionamiento rotativo, y de un núcleo 7 que tiene un cajeadado extremo para el acoplamiento del carro 2. Este cuerpo posee en la parte externa de su núcleo 7 una escala graduada 8. - - - - -

10. El carro 2 es una pieza de planta substancialmente rectangular, con cabeza 9 para anclaje dentro del núcleo 7 del cuerpo soporte 1, con un orificio pasante 10 en sentido axial para la introducción de una herramienta 11 que es fijada por medio de tornillos aplicados por unos orificios 12. - - - - -

15. La chaveta móvil de arrastre 3 es una pieza aplanada que en su borde interior posee un tetón 14 introducible en una ranura oblicua 15 de uno de los flancos del carro 2, teniendo en su borde exterior una zona fileteada 16. - - - - -

20. El nonio 4 es una pieza anular que se dispone alrededor del núcleo 7 del cuerpo soporte 1, presentando una zona exterior con grafilado 17 para su accionamiento manual, y una zona interior roscada 18 que engrana con el borde fileteado 16 de la chaveta 3. En la cara exterior, el nonio 4 tiene junto a su borde superior una escala numerada 19 que se corresponde con la citada escala 8 del cuerpo soporte 1. - - - - -

La tapa 3 se coloca en la zona abarcada por el carro 2 y posee un orificio 20 para colocar un tornillo 21 de bloqueo del

mismo carro 2, y una abertura inferior 22 levemente colisa, por la que pasa la herramienta 11. Esta herramienta tiene en su extremo exterior una cara de corte 23. - - - - -

5. El empleo del presente mandrinador tiene lugar en principio como otros aparatos normales utilizados para el mismo fin, siendo su particularidad la de poder comunicar a la herramienta 11 un cierto desplazamiento en el sentido A-A', según la figura 2, lo cual permite regular la anchura de su campo de acción, o sea la magnitud diametral de su mecanizado. Para la anterior finalidad, se procede ajustando en cada caso la posición de giro del nonio 4 con arreglo a su escala 19 enfrentada con la escala fija 8 del cuerpo soporte 1, lo cual produce un arrastre axial para la chaveta móvil 3 que, a su vez, transmite un cierto desplazamiento en sentido radial del carro 2 que es previamente des-  
10. bloqueado, y nuevamente bloqueado a continuación. El desplazamiento del carro 2 se traduce en una mayor o menor excentricidad de la herramienta 11, que se valora en unas décimas perfectamente regulables por el nonio 4. - - - - -  
15.

20. Descritas convenientemente las características de la invención, se hace constar que en la misma podrán introducirse cuantas variantes de detalle pueda aconsejar la experiencia, siempre que con ello no se modifique la esencialidad de la misma. -

25. A los efectos consiguientes, se declaran de novedad, utilidad y propiedad para España, sus territorios y plazas de soberanía, las reivindicaciones que siguen. - - - - -

REIVINDICACIONES

1.- Mandrinador micrométrico, caracterizado porque está  
 constituido por un cuerpo soporte con vástago de acoplamiento pa-  
 ra accionamiento rotativo por un dispositivo motor, estando do a-  
 do de una escala periférica graduada, de un carro portaherramien-  
 5. tas acoplado en dicho cuerpo soporte a efectos rotativos, de una  
 chaveta móvil situada en un flanco del carro en el que introduce  
 un tetón en una ranura oblicua, de un nonio anular con roscado  
 interior que engrana con dorso dentado de la citada chaveta para  
 10. imprimirle un desplazamiento axial que se traduce en una carrera  
 radial del carro portaherramientas, y de una tapa frontal alrede-  
 dor del citado carro, siendo ajustable la posición del nonio, con  
 arreglo a la escala graduada del cuerpo soporte, para comunicar  
 a la herramienta montada en el citado carro una cierta excentri-  
 15. cidad en función de la magnitud diametral del trabajo a efectuar.

2.- "MANDRINADOR MICROMETRICO". - - - - -

Todo ello conforme se describe y reivindica en la pre-  
 sente memoria que consta de cinco hojas foliadas y mecanografiada-  
 20. das por una sola de sus caras, y de cuatro figuras que la ilus-  
 tran.

MADRID - 3 MAR. 1981

P.A. M. CURELL SUÑOL

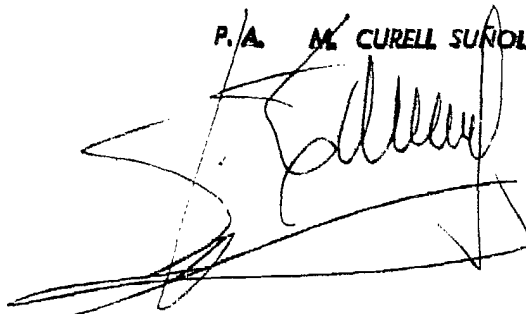

FIG. 1

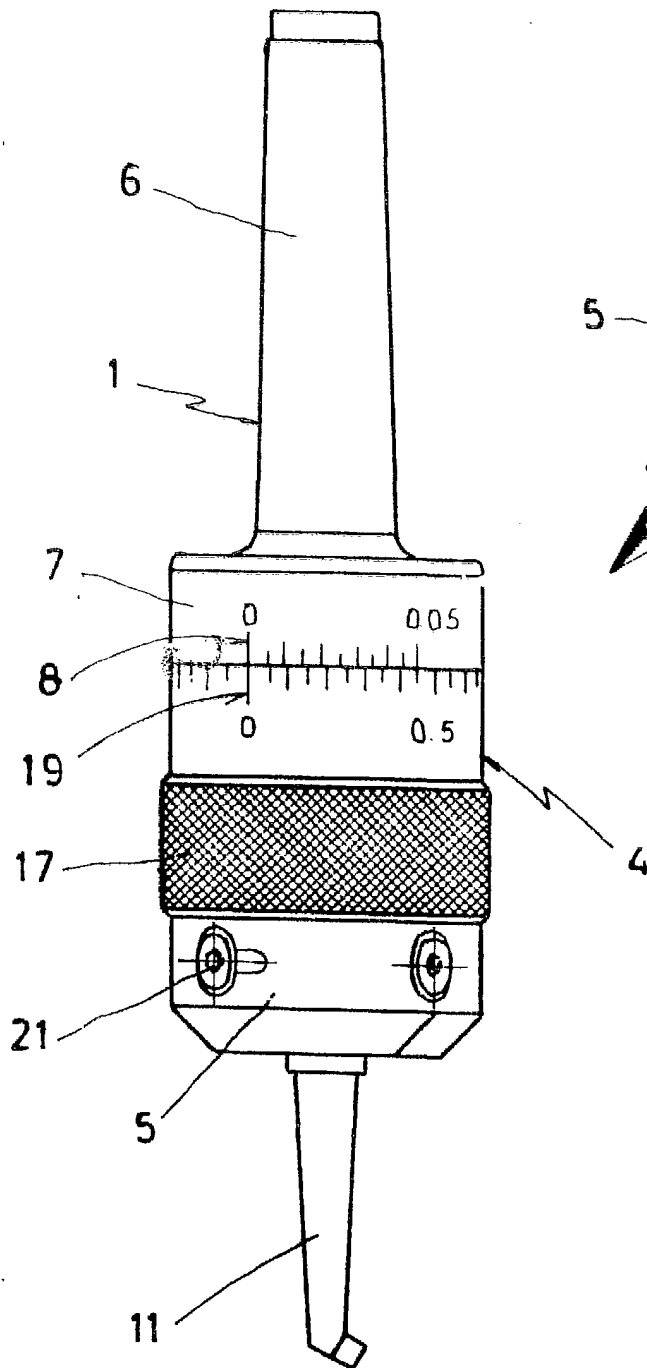
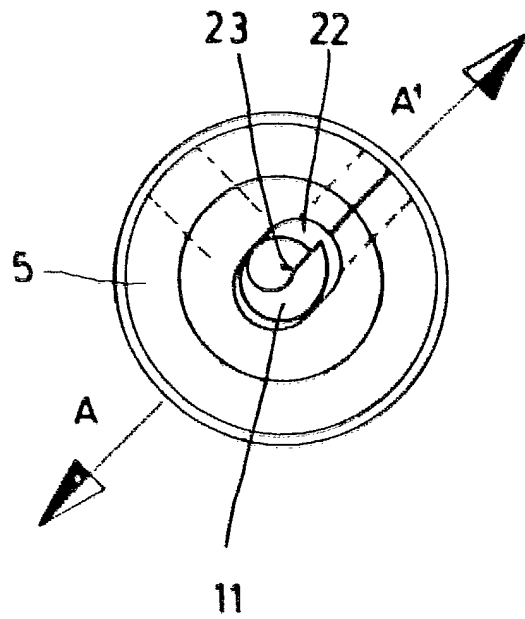

FIG. 2



MADRID = 3 MAR. 1981

P. A. M. CURELL SUÑOL

FIG. 3

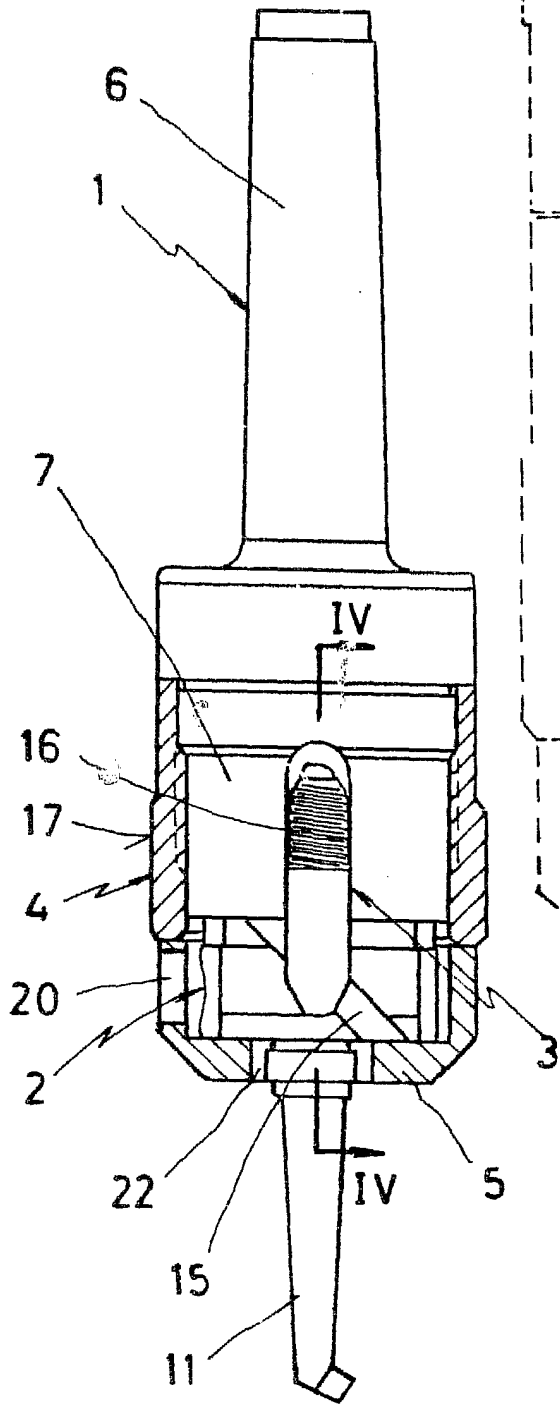
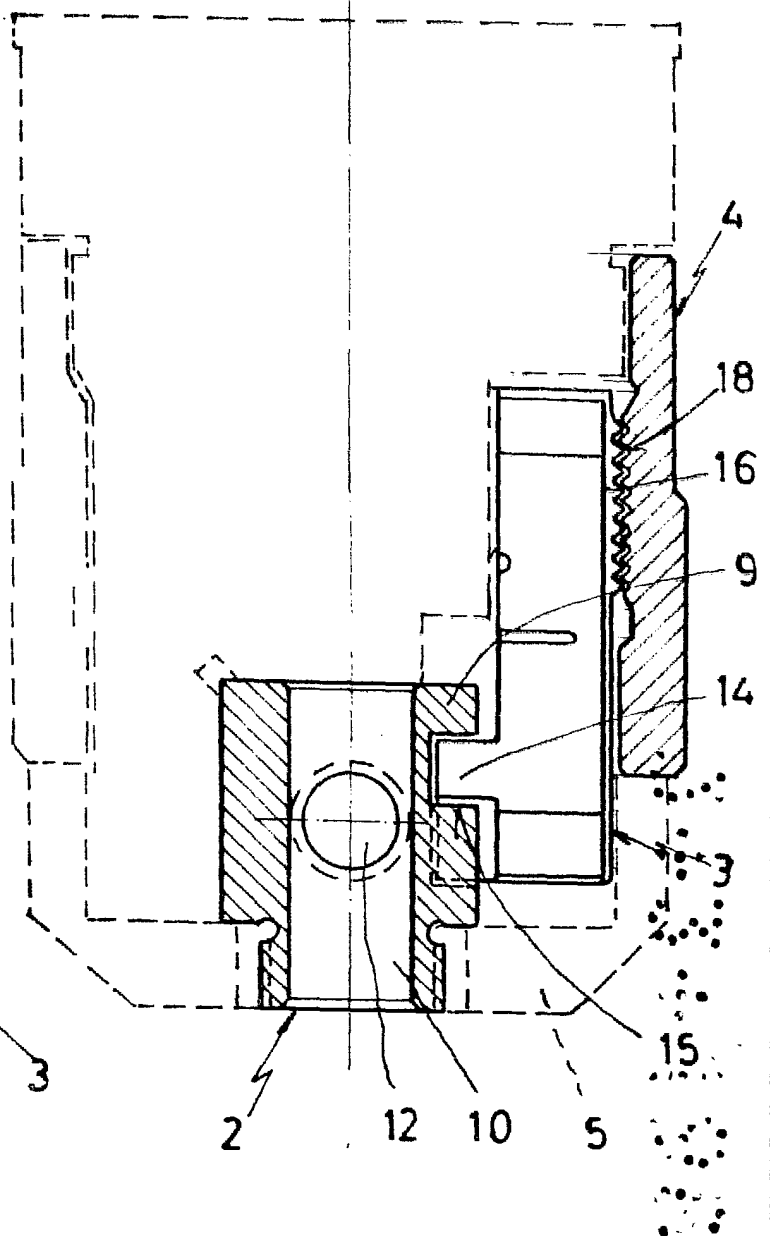

FIG. 4



MADRID - 3 MAR. 1981

P.A. M. CURELL SUÑER