

⑩ ES ⑪ NÚMERO 256539 ⑩ Y  
 ⑫ FECHA DE PRESENTACION



ESPAÑA

MODELO DE UTILIDAD

1 - JUL. 1981

⑩ PRIORIDADES  
 ⑪ NÚMERO  
 ⑫ FECHA  
 ⑬ PAIS

⑭ FECHA DE PUBLICIDAD  
 ⑮ CLASIFICACION INTERNACIONAL

⑯ TITULO DE LA INVENCIÓN

"VALVULA PERFECCIONADA, PARA EL SUMINISTRO AUTOMATICO DE UN FLUIDO EN LA CRIA DE ANIMALES O INSTALACIONES ANALOGAS".

⑰ SOLICITANTE (S)

MANUEL RAMIREZ JIMENEZ

DOMICILIO DEL SOLICITANTE

C/ Paseo de los Olmos 3-7º izqda SAN SEBASTIAN

⑱ INVENTOR (ES)

⑲ TITULAR (ES)

⑳ REPRESENTANTE

D. JUAN DEL VALLE Y SANCHEZ

1331-A/MV/mcs

1 La presente memoria descriptiva tiene como fin la  
declaración del objeto sobre el que ha de recaer el privilegio  
de explotación industrial y comercial exclusivo en el territo-  
rio nacional de un Modelo de Utilidad de acuerdo con la vigente  
5 Legislación, que, como el enunciado indica, se trata de "VALVU-  
LA PERFECCIONADA, PARA EL SUMINISTRO AUTOMATICO DE UN FLUIDO EN  
LA CRIA DE ANIMALES O INSTALACIONES ANALOGAS".

El Modelo preconizado es una válvula perfecciona-  
da del tipo todo-rodia es decir sin regulación de caudal, cuya -  
10 posición de equilibrio es cerrada de modo que en dicha posición  
permanece si no se actua exteriormente; esta válvula presenta -  
en su extremo de salida un largo vástago saliente que al ser to-  
cado en cualquier dirección queda desequilibrado permitiendo el  
paso del líquido. Este sencillo método de actuación hace que es-  
15 ta válvula sea especialmente ventajosa para su utilización en -  
lugares tales como abrevaderos de animales, etc, en los que una  
acción del animal debe producir su apertura, siendo su cierre -  
automático por la propia presión del fluido sobre la válvula, -  
que restaura el equilibrio perdido.

20 La válvula se constituye principalmente en una car-  
casa de material sintético con una tapa de cierre del mismo ma-  
terial en un extremo, de modo que en su interior aloja los meca-  
nismos móviles que permiten o no el paso del fluido en colabora-  
ción con las formas internas de la carcasa que por su constitu-  
ción resulta inalterable a la acción de los fluidos normalmente  
25

empleados.

La carcasa queda así constituida exteriormente - por una superficie troncocónica, correspondiente a la zona de salida, seguida de una expansión poligonal a modo de tuerca que permite su encajado y manipulación en giro, continuándose tras dicha expansión en una superficie cilíndrica con un escalón seguido de una mayor superficie troncocónica que permite, en esta parte correspondiente a la entrada, el enchufado elástico de un tubo o similar. En este extremo final un casquillo taladrado con cabeza en lenteja y con un reborde periférico de enganchado elástico se encaja en el taladro central de la carcasa, cumpliendo unas funciones de cierre.

El taladro axial de la carcasa presenta, cercano a su salida, un estrechamiento de diámetro doblemente escalonado, de modo que entre éste y el casquillo insertado se define una cámara central en donde se alojan, en contraposición, las cabezas de unos remaches cuyos vástagos salen por cada extremo de la válvula uno de ellos, concretamente al que apoya en el escalonamiento interno, incorpora un anillo de material sintético flexible que ofrece un cierre hermético al ser presionado por la presión del fluido aguas abajo.

El ajuste con que los vástagos atraviesan sus correspondientes taladros es holgado de modo que permiten un flujo axial del líquido, flujo este que se da al accionar el vástago de salida inclinándolo, ya que entonces la junta no cierra -

1 en toda su periferia.

El otro remache, colocado opuestamente, regula - el flujo de entrada a la vez que sirve como válvula de retención en sentido contrario.

5 Como se puede apreciar por todo lo hasta ahora - mencionado la válvula preconizada es de una gran sencillez y so- lidez constructiva, a la vez que presenta, por sus propias ca- racterísticas de diseño y sencilla elaboración y funcionamiento, una máxima fiabilidad y resistencia, mejoras todas estas que la distinguen de todo lo hasta ahora conocido, teniendo una vida - propia de por sí.

10 Para comprender mejor la naturaleza del invento en el plano adjunto hacemos una representación esquemática de - su utilización, no siendo en absoluto limitativa y susceptible por ello de las modificaciones accesorias que no alteren las ca- racterísticas esenciales.

15 La figura 1 representa una vista en alzado del - Modelo.

20 La figura 2 representa una vista en alzado del - Modelo seccionado por su plano medio, indicándose con una fle- cha de trazo grueso la dirección del flujo.

La figura 3 representa un despiece de la válvula preconizada.

Detalles aclaratorios

25 1.- Carcasa.

1                   2.- Expansión poligonal.

                  3.- Troncocono.

                  4.- Casquillo de cierre.

                  5.- Remache.

5                   6.- Remache.

                  7.- Salida.

                  8.- Escalonamiento.

                  9.- Junta.

                 10.- Cámara.

10                  11.- Anillo.

                  El Modelo objeto de esta invención es una válvula perfeccionada que se configura por una carcasa (1) monopieza - de material sintético taladrado axialmente y que es cerrada por un extremo mediante un casquillo de cierre (4), asimismo monopieza y del mismo material, asomando por los extremos de la válvula los vástagos de sendos remaches (5) y (6) reguladores del paso o no del flujo axial por la válvula.

                  La carcasa (1) se configura externamente por una zona troncocónica extrema que se continua en una expansión poligonal (2) que permite su giro mediante herramientas convencionales; tras esta expansión (2) sigue un corto tramo cilíndrico que queda rematado en su extremo en una porción troncocónica (3) - que forma, en posición invertida al anterior, un diente de sierra facilitador en esta zona de la entrada de un tubo de alimentación o similar, en cuyo enchufado queda así perfectamente re-



1 tenido.

5 El casquillo (4) queda encajado perfectamente en el taladro axial de la carcasa (1) por la acción de un aillo (11) periférico que se aloja en un vaciado conjugado - existente en la carcasa. Entre este casquillo (4) y un escalora-  
10 miento (8), ver figura 2, formado en la mitad superior de la car- casa (1) se define una cámara (10) en donde se alojan las cabe- zas de los remaches (5) y (6) que, colocados en oposición, que- dan así impedidos de salir axialmente.

15 El remache (6) atraviesa con su vástago holgadamente el taladro axial del casquillo (4) ocurriendo - lo mismo con el remache (5), cuyo vástago atraviesa el escalora- miento de menor diámetro con una cierta holgura, situándose so-  
20 bre la salida (7), lo que permite una amplia variedad de movi- mientos.

25 Sobre la cabeza del remache (5) una - junta (9) de material elástico y con forma anular que se esta- blezca en un segundo diámetro del escaloramiento (8) un apoyo - en toda su periferia, estableciendo así un cierre hermético - mientras que el remache ocupe una posición centrada, tal y como la representada, cierre este que se pierde al ser movido el vástago del remache (5) en uno u otro sentido, ya que entonces la junta (9) no apoyará en toda su periferia.

Las distintas piezas componentes de la válvula pueden apreciarse en el despiece de la figura 3, en el -

1 que se aprecia la sencillez del montaje de la válvula que con una presión de agua se mantiene cerrada y en equilibrio y que al oscilar el vástago del remache (5) permite el paso axial de finido con su caudal regulado por el remache (6).

5 Descrita suficientemente la naturaleza del presente invento, así como su realización, sólo cabe añadir que en su conjunto y partes constitutivas es posible introducir cambios de forma, materia y disposición, en cuanto tales alteraciones no supongan variación sustancial del mismo.

10 El solicitante, al amparo de los Convenios Internacionales sobre Propiedad Industrial, se reserva el derecho de extender esta demanda a los países extranjeros, si fuera posible, reivindicando la misma de la presente solicitud. ....

15 N O T A

El Modelo de Utilidad que se solicita como nuevo en España por veinte años, de acuerdo con la vigente Legislación sobre Propiedad Industrial deberá recaer sobre, "VALVULA PERFECCIONADA, PARA EL SUMINISTRO AUTOMATICO DE UN FLUIDO EN LA CRIA DE ANIMALES O INSTALACIONES ANALOGAS", en todo de acuerdo con las siguientes:

20 R E I V I N D I C A C I O N E S

25 1.- Válvula perfeccionada, para el suministro automático de un fluido en la cría de animales o instalaciones análogas, caracterizada por constituirse en una car-

1 casa monopieza de material sintético con una forma de revolu-  
ción definida por una cabeza extrema troncocónica seguida de -  
una expansión poligonal central que se continua en una superfi-  
cie cilíndrica con un corto escalón troncocónico de engendrado  
5 para un tubo de alimentación o similar, carcasa esta que se en-  
cuentra taladrada axialmente y obturada parcialmente en su em-  
bocadura de entrada por medio de un casquillo monopieza en ma-  
terial sintético con una cabeza lenticular, de modo que entre -  
dicho casquillo y un estrechamiento central doblemente realona-  
do de la carcasa se define una cámara ocupada por las cabezas -  
10 cilíndricas de sendos remaches colocadas en oposición, remaches  
estos cuyos vástagos sobresalen holgada y respectivamente por  
la entrada y la salida de la carcasa, llevando el remache de la  
salida en su cabeza una junta de material elástico y de forma -  
15 anular que por la presión del agua obtura el paso axial de la  
válvula, paso este que se establece al moverse el vástago de -  
dicho remache, desequilibrado el completo asiento de la junta.

2.- Válvula perfeccionada, para el su-  
ministro automático de un fluido en la cría de animales o insta-  
20 laciones análogas, en todo de acuerdo con la anterior reivindi-  
cación caracterizada porque el casquillo postizo de la emboca-  
dura de entrada de la carcasa presenta en su zona cilíndrica ex-  
terna un pequeño saliente tórico periférico en conjunción con -  
una forma conjugada del taladro en la carcasa, lo que permite -  
25 establecer el enganchado elástico en sentido axial de ambos ele

1 mentos.

3.- Válvula perfeccionada, para el su  
ministro automático de un fluido en la cría de animales o insta  
laciones análogas, en todo de acuerdo con la primera reivindica  
5 ción, caracterizada porque el vástago del remache de la entrada  
encajado holgadamente en el mencionado casquillo postizo de la  
carcasa, limita el caudal de paso axial por esta.

4.- "VALVULA PERFECCIONADA, PARA EL SU  
MINISTRO AUTOMATICO DE UN FLUIDO EN LA CRIA DE ANIMALES O INSTA  
10 LACIONES ANALOGAS".

Según queda sustancialmente descrito en  
la presente memoria descriptiva que consta de nueve hojas meca-  
nografiadas por una sola cara acompañada de sus correspondientes  
15 dibujos.

Madrid, 2 Mayo 1981

El Agente Oficial.

JUAN DEL VALLE SANCHEZ

20

25

Fig.1

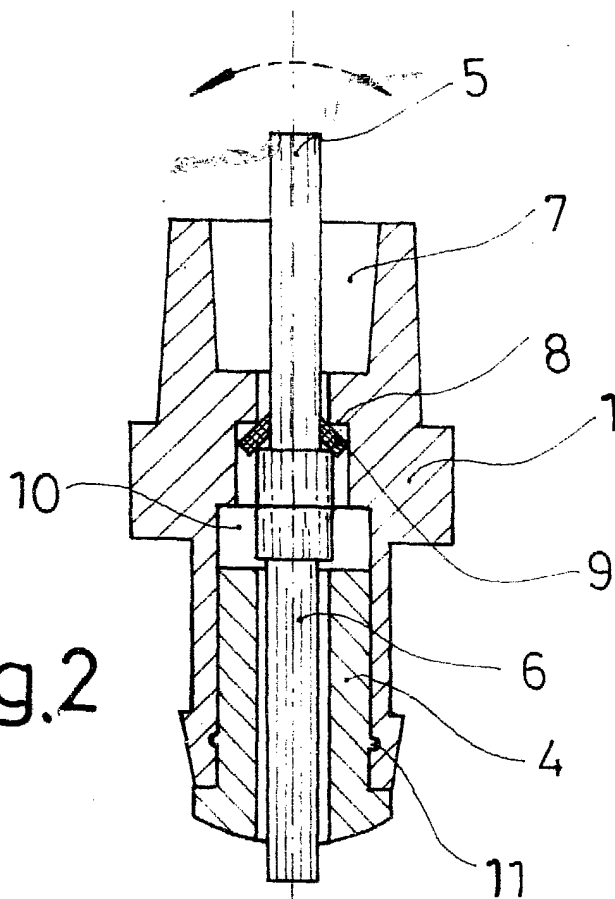
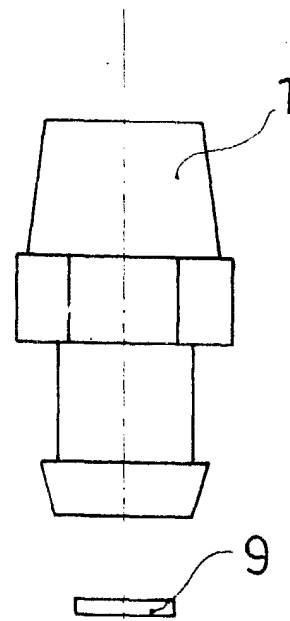
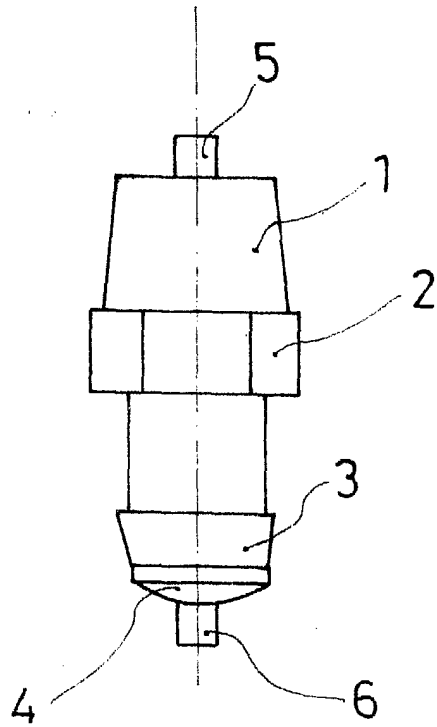
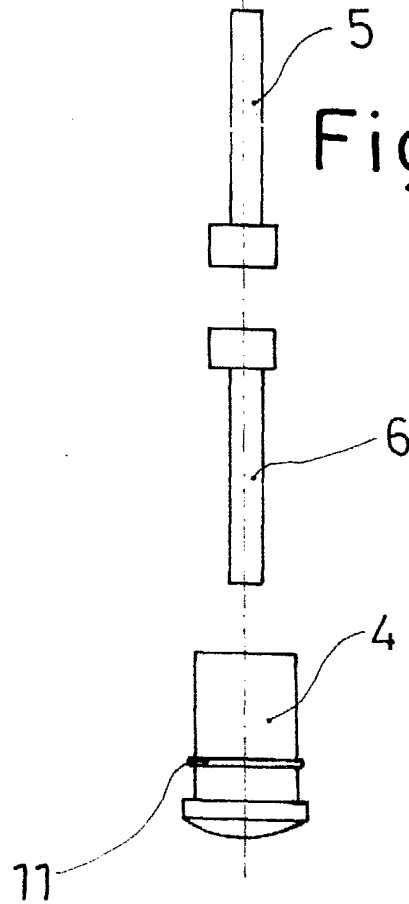

Fig.2

Fig.3



Escala variable

Madrid 2 MAR. 1981

El Agente Oficial

JUAN DEL VALLE SANCHEZ