

MINISTERIO DE INDUSTRIA Y ENERGIA

Registro de la Propiedad Industrial



ESPAÑA

(10) ES	(11) 256509	(10) Y
(21)	FECHA DE PRESENTACION	
(22)	27 FEB. 1981	

MODELO DE UTILIDAD

1 JUL. 1981

(30) PRIORIDADES:	(32) FECHA	(33) PAIS
(31) NUMERO		
<b>MICROFILMADO</b> MICROFICHAS		

(47) FECHA DE PUBLICIDAD	(51) CLASIFICACION INTERNACIONAL
	INT. CL. 3 A67J 31/40

(54) TITULO DE LA INVENCIÓN
"CAFETERA DOSIFICADORA REPARTIDORA"

(71) SOLICITANTE (SI)
D. SALVADOR MIRO MIRALLES

DOMICILIO DEL SOLICITANTE
C/. Sport, nº 1 - 5º1ª SAN ANDRES DE LA BARCA (Barcelona)

(72) INVENTOR (ES)

(73) TITULAR (ES)
D. SALVADOR MIRO MIRALLES

(74) REPRESENTANTE
D. JAIME ISERN CUYAS, Agente Oficial de la Propiedad Industrial.

- 2 -

## MEMORIA DESCRIPTIVA

El presente modelo de utilidad se refiere a una cafetera dosificadora repartidora.

En la invención se ha ideado una cafetera de uso doméstico que presenta unas peculiaridades que la hacen ventajosamente práctica con respecto a las realizaciones actualmente conocidas en el mercado, por el hecho de incorporar unos medios de dosificado y reparto de la infusión obtenida hacia unos recipientes colectores localizados en una bandeja de quita y pon que se vincula a la estructura de la cafetera, y cuyo conjunto de bandeja y recipiente es el utilizado para servir la infusión.

Como anteriormente se ha indicado, la bandeja amovible admite una pluralidad de recipientes que se sitúan en la proyección vertical de las boquillas vertedoras que forman parte integrante del dispositivo dosificador-repartidor; sin embargo, la cafetera dispone de mandos a través de los cuales puede controlarse el uso de la totalidad o parte de las mencionadas boquillas en función de las necesidades o número de consumidores.

Con el fin de facilitar la explicación, se acompaña a la presente memoria descriptiva de una lámina de dibujos en la que se ha representado un caso de realización que se cita a título de ejemplo.

En los dibujos:

La figura 1, representa una vista esquemática y parcialmente despiezada del conjunto de la cafetera, según

el modelo.

La figura 2, es una vista en perspectiva exterior de la cafetera.

Haciendo referencia a las figuras, se aprecia en su realización una cafetera, designada en general por -1-, en la cual cuando se obtiene el café líquido, éste vierte por el orificio del capuchón de cierre -2-, derramándose en el interior de la cubeta -3-, cilíndrica, cónica, o de cualquier forma, pasando seguidamente por gravedad a través del orificio -4- hacia el interior del sistema repartidor compuesto por los tubos coaxiales, uno fijo -5- y otro móvil -6-, dotado en su extremo exterior de un volante de maniobra -7- provisto de escala graduable.

El tubo -6-, se encuentra ajustado ligeramente al exterior -5-; dicho tubo -6- presenta una pluralidad de cortes colisos, taladros o similares, que al quedar enfrentados a salidas obtenidas en el tubo -5-, constituyen salidas para el líquido.

Según el giro que se proporcione al tubo móvil -6-, se conseguirá enfrentar más o menos cortes o ranuras con las salidas del tubo fijo -5-, todo lo cual se aprecia por la escala graduada que presenta el volante de maniobra -7-.

Las salidas de líquido antedichas comunican con los surtidores -8- que pueden estar constituidos por una boquilla vertedora simple, doble o múltiple. El sistema de asociado de dichos surtidores -8- a las salidas del sistema repartidor

puede realizarse por rosca, bayoneta o cualquier medio convencional.

5. El café líquido vertido por los surtidores del sistema repartidor es colectado por las tazas -9- situadas en la proyección de las boquillas de dichos surtidores -8-, y estando dichas tazas o vasos reunidos en una bandeja -10- de quita y pon.

10. El conjunto de la bandeja -10- y vasitos o tazas -9-, constituye el propio utensilio destinado para el servicio de café.

15. El modelo, dentro de su esencialidad, puede ser llevado a la práctica en otras formas de realización que difieran en detalle de la indicada a título de ejemplo en la descripción y a las cuales alcanzará igualmente la protección que se recaba. Podrá, pues, construirse en cualquier forma y tamaño, con los materiales más adecuados, por quedar todo ello comprendido en el espíritu de las reivindicaciones.

- . -

#### N O T A

20. Descrito el objeto del presente invento, se declaran como no divulgadas ni practicadas en España, las siguientes reivindicaciones:

1. Cafetera dosificadora repartidora, caracterizada esencialmente por el hecho de comprender un cuerpo general compacto de forma alargada, que en un extremo incorpora los

- medios convencionales para obtener una infusión de café, proyectándose a partir de dicho extremo y en posición horizontal, un brazo prismático que se extiende paralelo a una proyección de base provista de guías para el deslizado de
5. una bandeja portadora de una pluralidad de vasos o similares; porque el cuerpo prismático superior incorpora los medios dosificadores repartidores, conectados a la cubeta colectora de la infusión de manera que el café contenido en la misma pasa a llenar automáticamente los referidos
10. medios dosificadores repartidores; porque dichos medios están constituidos por dos tubos concéntricos, de los cuales el exterior es fijo y el interior giratorio de forma ajustada, mediante un mando exterior; y porque los referidos tubos que forman parte integrante del sistema repartidor,
15. presentan cortes, orificios y similares repartidos en toda su longitud, susceptibles de quedar coincidentes o defasados de manera que de acuerdo con las referencias de un dial del mando exterior, se consigue la salida del café a través de una, dos o más boquillas vertedoras fijas al tubo
20. exterior y situadas en la proyección de los respectivos vasos.

## 2. Cafetera dosificadora repartidora.

- Según se describe y reivindica en la presente memoria descriptiva que consta de 6 hojas foliadas y escritas a máquina por una sola cara, acompañadas de los dibujos reglamentarios.
- 25.

Madrid, a 27 de Febrero 1981

~~F. R.~~  
~~JAI ME ISE RN CUYAS~~  
~~F. R.~~

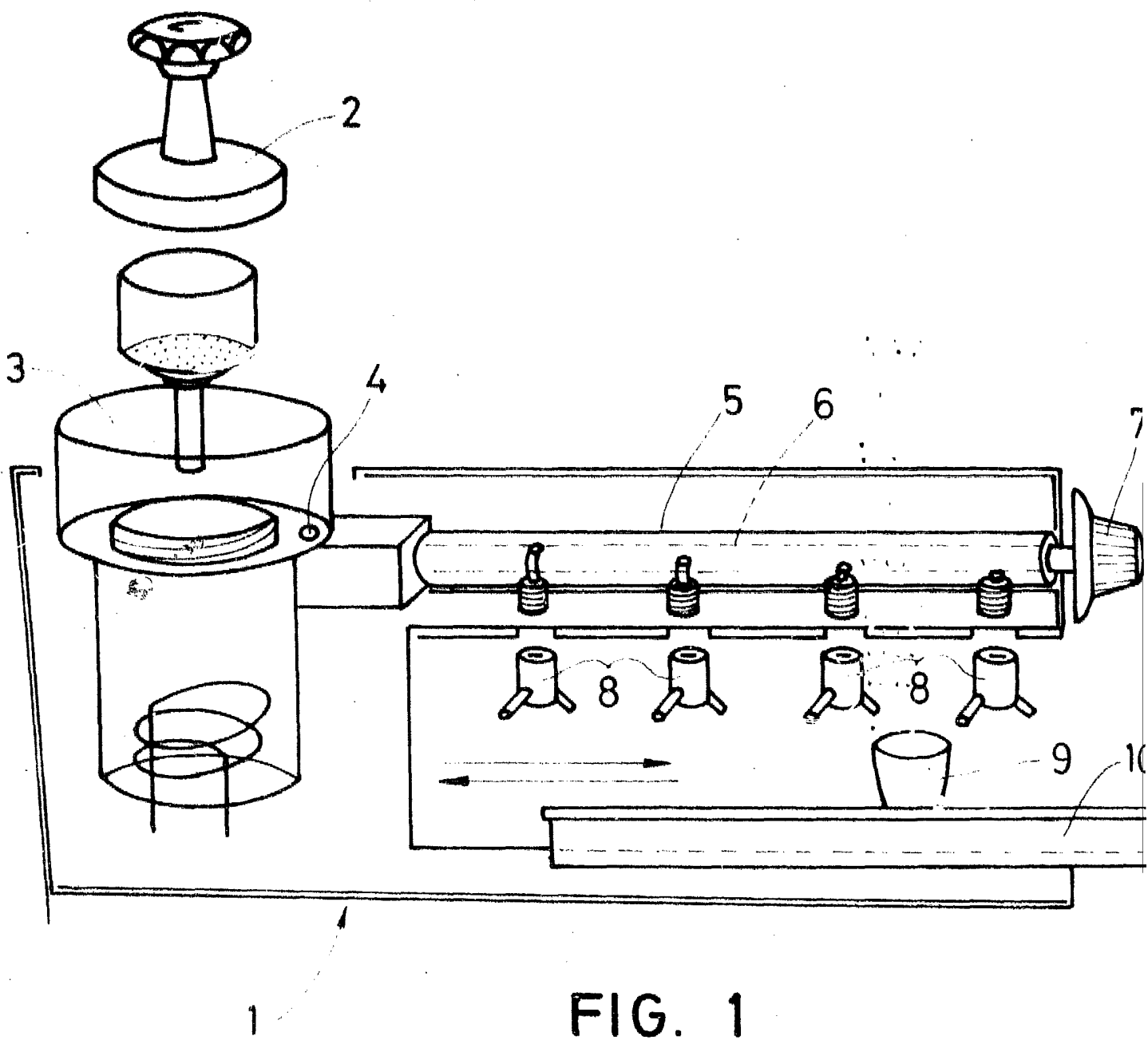

FIG. 1

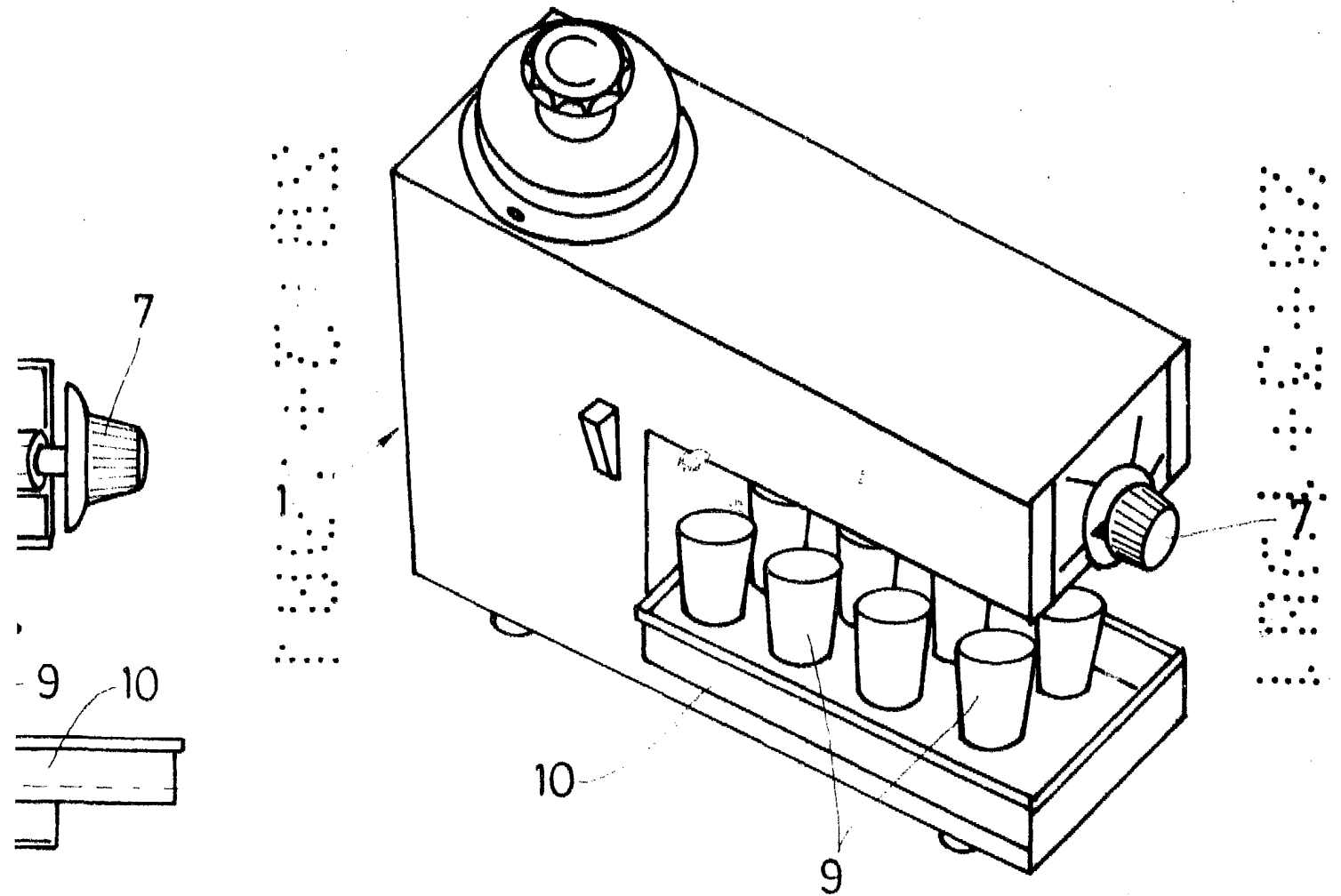

FIG. 2

Madrid, a 27 FEB. 1981  
p. a.

JAIME ISEKIN GUYAS

P. P.