



ESPAÑA

19	ES	21	NUM. 25 65 06	20	Y
		22	FECHA DE PRESENTACION		

MODELO DE UTILIDAD

1 JUL. 1981

30	PRIORIDADES	31	NUMERO	32	FECHA	33	PAIS
MICROFILMADO MICROFICHAS							

47	FECHA DE PUBLICIDAD	51	CLASIFICACION INTERNACIONAL
			Bu 56 13/42

54	TITULO DE LA INVENCIÓN
"MARBETE PERFECCIONADO PARA EQUIPAJES"	

71	SOLICITANTE (ES)
PUBLISISTEM, S.A.	

DOMICILIO DEL SOLICITANTE	
Pza. Gala Placidia, 1	Edificio Autopistas planta 19
	BARCELONA

72	INVENTOR (ES)

73	TITULAR (ES)
PUBLISISTEM, S.A.	

74	REPRESENTANTE
Dña LUISA ISERN CUYAS, Agente Oficial de la Propiedad Industrial.	

MEMORIA DESCRIPTIVA

El presente modelo de utilidad se refiere a un marbete perfeccionado para equipajes.

Más concretamente, en la invención se ha ideado un

5. marbete especialmente destinado para la identificación de los equipajes, el cual está constituido por un cuerpo monopieza de material moldeado que configura una placa laminar rígida rectangular provista de una línea de hendido longitudinal centrada que permite el doblado de la placa a manera de libro, 10. asegurándose dicho cierre mediante espigas macho y orificios hembra.

De un borde de la placa se proyecta una varilla en "U" cuyo extremo libre presenta un ojal que se vincula a una 15. de las citadas espigas, estableciéndose un anillo alargado para el asociado del marbete al asa de una maleta o similar.

Con el fin de facilitar la explicación se acompaña a la presente memoria descriptiva de una lámina de dibujos en la que se ha representado un caso de realización que se cita a título de ejemplo.

20. En los dibujos:

La figura 1, es una perspectiva del marbete en posición abierta, según el modelo.

La figura 2, corresponde a una perspectiva en la que se muestra el marbete aplicado en posición de uso.

25. Haciendo referencia a las figuras, se aprecia en su

realización un marbete constituido por un cuerpo monopieza de material moldeado, designado en general por -1-, que comprende una placa rectangular rígida -2-, y dotada de una línea de hendido longitudinal -3-, que permite el doblado de la placa a manera de libro.

Esta placa presenta orificios hembra -4- para recibir a espigas -5- de cierre. Un apéndice en "U" -6-, se proyecta desde el borde lateral de la placa, presentando en su extremo libre un pjal -7- en el que se inserta una espiga -5-, quedando formado un anillo alargado que sirve para vincular el marbete a un asa de maleta o similar.

La superficie interior de la placa -2- presenta una superficie -8- adecuada para anotar los datos personales del propietario del equipaje, tal como nombre, dirección y teléfono.

El modelo, dentro de su esencialidad, puede ser llevado a la práctica en otras formas de realización que difieran en detalle de la indicada a título de ejemplo en la descripción y a las cuales alcanzará igualmente la protección que se recaba. Podrá, pues, construirse en cualquier forma y tamaño, con los materiales más adecuados, por quedar todo ello comprendido en el espíritu de las reivindicaciones.

= . =

N O T A

Descrito el objeto del presente invento, se declaran

como no divulgadas ni practicadas en España, las siguientes reivindicaciones.

5. 1.- Marbete perfeccionado, caracterizado esencialmente por el hecho de estar constituido por un cuerpo monopieza de material moldeado que configura una placa laminar rígida, provista de una línea de hendido longitudinal centrada que permite el doblado de la placa a manera de libro, quedando ambas porciones de placa sobrepuestas y unidas a través de orificios hembra y espigas macho localizadas en los ángulos de la placa; porque de uno de los bordes, de la placa se proyecta un apéndice en "U", cuyo extremo libre configura un ojal que se vincula a una de las espigas, en la posición cerrada de la placa, resultando un anillo alargado que permite asociar el marbete al asa de una maleta o similar; y porque la superficie interior de la placa es adecuada para anotar en la misma inscripciones, tales como los datos personales del propietario del equipaje.
- 10.
- 15.

2.- Marbete perfeccionado para equipajes.

20. Según se describe y reivindica en la presente memoria descriptiva que consta de 4 páginas foliadas y escritas a máquina por una sola cara.

Madrid, a

p.a.

L. P.



FIG. 1

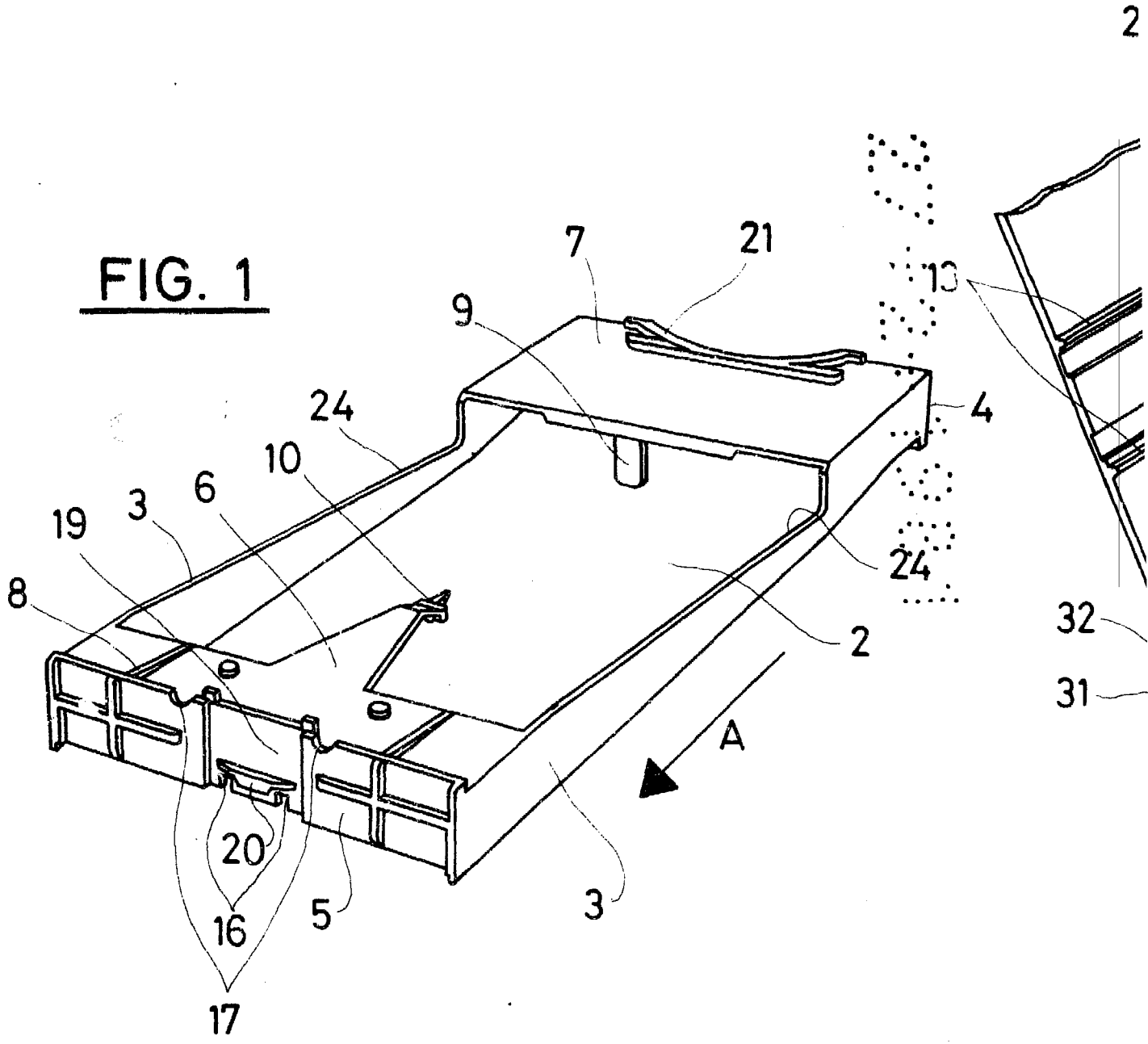

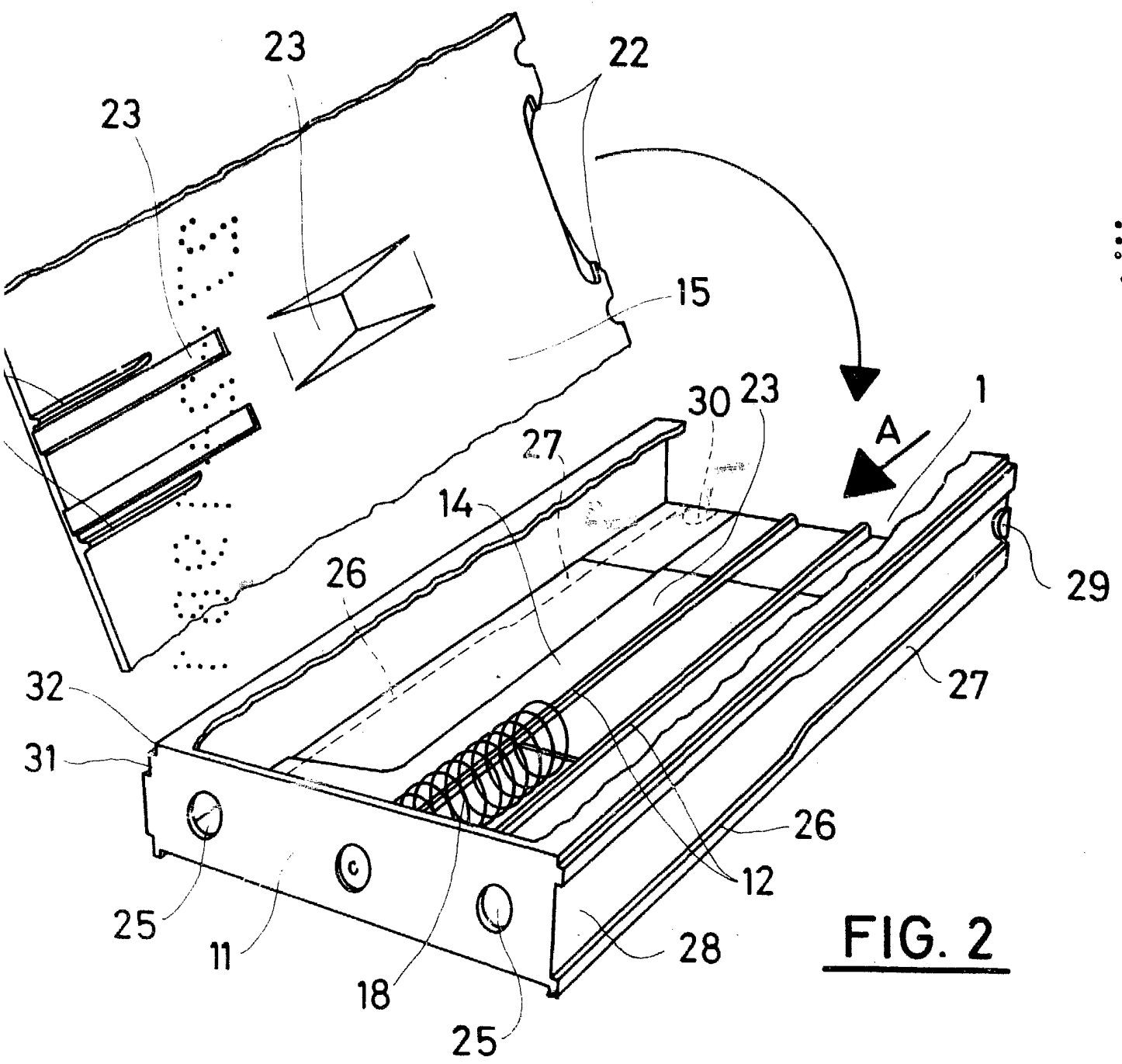

FIG. 2

Madrid, a
p. a. M.ª LUISA IERN CUYAS
p. p.
