



ESPAÑA

19 ES	21	NUMERO	256489	18 Y
	22	FECHA DE PRESENTACION		

MODELO DE UTILIDAD

1 OCT. 1981

30 PRIORIDADES:	31 NUMERO	32 FECHA	33 PAIS
-----------------	-----------	----------	---------

47 FECHA DE PUBLICIDAD	51 CLASIFICACION INTERNACIONAL
	Int. Cl. A41D 1/22

54 TITULO DE LA INVENCIÓN
"VESTIDO"

71 SOLICITANTE (S)
DON ANTONIO MASCARO LINAS

DOMICILIO DEL SOLICITANTE
PUERTO DE LA CRUZ (Canarias).- El Draguito, Los rechazos, 11

72 INVENTOR (ES)
EL MISMO

73 TITULAR (ES)
EL MISMO

74 REPRESENTANTE
DON DOMINGO DIAZ UNGRIA

El objeto de la presente solicitud de Modelo de Utilidad se refiere, como su título indica a un " VESTIDO ", femenino de diseño totalmente nuevo y que presenta entre otras las ventajas de estar constituido únicamente por tres piezas, siendo necesarias únicamente tres costuras (más el dobladillo de los bordes) para la completa elaboración del vestido, con lo que los costes de producción resultan muy bajos.

En la hoja de planos adjunta se muestra a título de ejemplo (y por tanto sin carácter limitativo alguno) una de las posibles realizaciones prácticas del modelo. La figura 1 muestra en esquema un patrón del vestido sin plisar, mientras que la figura 2 muestra el vestido plisado.

El vestido consta de dos piezas de tela completamente plisada unidas por dos costuras laterales (c) que dejan huecos para los brazos.

Las costuras no están realizadas en el borde de ambas piezas, sino en el interior, dejando unos pliegues que dan la sensación de que el vestido está completamente abierto por los laterales aunque en realidad no sea así. El plisado hace que el vestido se adapte al cuerpo, no siendo por tanto necesaria la fabricación de distintas tallas. El cierre se efectúa mediante cinta que rodea el cuello y que se anuda por la parte posterior, pudiendo en virtud del plisado ceñirse más o menos al cuello. La guía para la cinta es la tercera de las tres costuras indicadas, cerrando esta costura también ambos hombros.

El modelo es realizable con diversos tejidos y es susceptible de experimentar modificaciones de detalle, siempre que éstas no alteren sus características fundamentales.

- N O T A -

Los puntos de invención propios que constituyen el objeto de la presente solicitud de Modelo de Utilidad en España por veinte años son los siguientes.

REIVINDICACIONES

1.- VESTIDO, caracterizado por estar compuesto únicamente por dos piezas de tela completamente plisada unidas por dos costuras laterales y por una cinta que rodea la zona del cuello.

2.- VESTIDO, según reivindicación anterior caracterizado por ser de talla única, ya que el plisado permite la perfecta adaptación al cuerpo.

3.- VESTIDO, según reivindicaciones anteriores, caracterizado porque, merced al plisado, puede variarse el tamaño de la abertura para el cuello.

4.- VESTIDO, según reivindicaciones anteriores caracterizado por la total ausencia de botones, cremalleras, cierres, etc, a excepción de una cinta en la zona del cuello.

5.- VESTIDO, según reivindicaciones anteriores caracterizado porque las costuras laterales practicados bajo los huecos para los brazos no se encuentran en el borde de las dos piezas de tela que forman el vestido, sino más hacia dentro, con lo que quedan dos pliegues laterales para dar la sensación de que el vestido no es

tá cerrado lateralmente.

6.- VESTIDO.

Tal y como queda descrito en la memoria que antecede y para los fines en ella especificados.

Consta la presente memoria descriptiva de tres hojas escritas a máquina por una sola cara.

Madrid, 25 de Febrero 1.981

~~DOMINGO DIAZ UNGER~~
S. B.

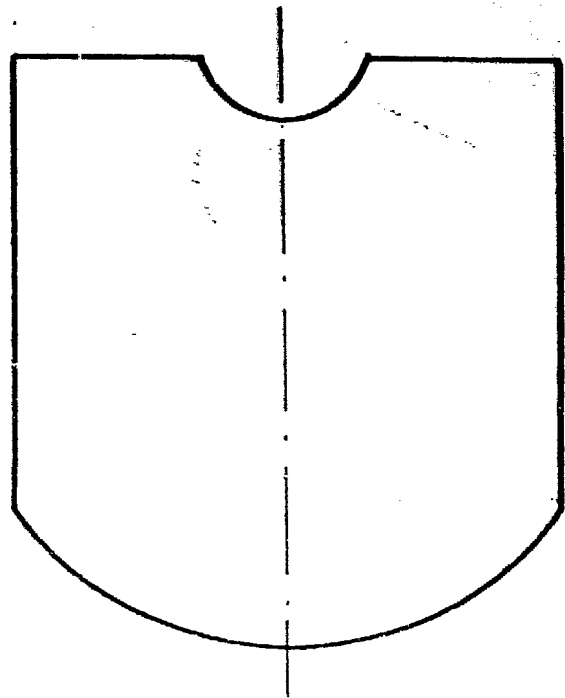

FIG. 1

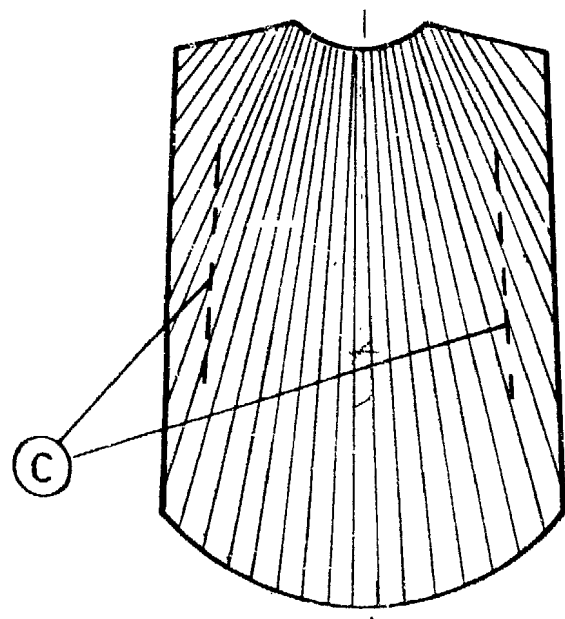

FIG. 2



ESCALA
VARIABLE
25 FEB. 1981
~~DOMINGO DIAZ UNEDA~~
P.R.