



Carpeta núm. 5,086.

Expediente núm. 256,392.

256392

P A T E N T E   D E   I N T R O D U C C I O N

a favor de

Dn. JUAN BANTÍ RIERA, de nacionalidad española, domiciliado en Barcelona, Avenida José Antonio nº.780,

por:

• UN DISPOSITIVO DE CONTROL Y PARO AUTOMATICO DEL TELAR •

-o00o-

M E M O R I A   D E S C R I P T I V A

10           La presente Patente de Introducción se refiere a un dispositivo de control que provoca el paro del telar, o el cambio automático de la canilla de la lanzadera, al agotarse el hilo que forma la trama.

15           Los dispositivos mecánicos o electromecánicos utilizados hasta ahora, basados en el empleo de láminas tactoras, tienen, entre otros muchos inconvenientes, los de un excesivo frote del hilo, provocando una pérdida de color y un desgaste del mismo, que origina frecuentes roturas.

20           En el dispositivo objeto de esta Patente de Introducción la exploración de la cantidad de hilo en la canilla se verifica por un procedimiento óptico, eliminando, por tanto, todo rozamiento.

Otras ventajas del citado dispositivo son la



256392

rapidez de respuesta y la seguridad en el servicio, inherentes a todo dispositivo electrónico.

El peticionario ha tenido conocimiento del aparato referido a través de la firma ELEKTROMECHANISCHE KIERSTATTEN SAAL DONAU, de Alemania, que viene explotándolo con excelentes resultados, y siendo nuevo en España, se propone introducirlo, solicitando, al amparo de la legislación vigente, la presente Patente de Introducción.

El dispositivo de control del hilo en la canilla consta de un foco que emite un haz luminoso a intervalos sincronizados con una posición terminal de la lanzadera, en combinación con una célula fotosensible, que forma parte de un circuito electrónico.

La posición de la lanzadera, en el momento de la exploración, es tal que la capa de hilo intercepta el haz luminoso, por lo que la célula solo recibe la acción de éste en el caso en que el hilo de la canilla esté agotado. El haz luminoso, al incidir sobre la célula fotosensible, determina un impulso de corriente que, a través del circuito electrónico, actúa un relé produciendo el paro del telar o conectando un dispositivo de cambio automático de canillas.

El sincronismo de la exploración por el haz luminoso, con la posición de la lanzadera, se consigue mediante un interruptor accionado por una leva cuyo árbol está acoplado al eje principal del telar, pudiéndose también obtener por un dispositivo electrónico.

Para la mejor comprensión de lo anteriormente indicado se expone a continuación un ejemplo de realización del objeto de esta Patente, con carácter meramente descriptivo y no limitativo, y con referencia a la hoja de dibujos



256392

adjunta en la que se representa en forma esquemática el con-  
55 junto del dispositivo.

Dicho dispositivo consta del foco -1- en com-  
binación con la célula fotosensible -2-, situados a uno y o-  
tro lado de la lanzadera, actuando el conjunto sincronicamen-  
te con el interruptor -3-, a través del dispositivo electróni-  
60 nico -4-, sobre el relé -5-, que provoca el paro de la máqui-  
na, o el cambio automático de la canilla, en el caso de ha-  
berse agotado el hilo de ésta. La alimentación, por corrien-  
te alterna industrial, se verifica mediante los bornes -6-.

El funcionamiento del dispositivo es el si-  
65 guiente:

Cuando la lanzadera está situada en una posi-  
ción terminal, tal como se supone en la figura de referencia,  
la leva -7- cierra el interruptor -3- realizándose la explo-  
ración, quedando normalmente interrumpido el haz luminoso -8-  
70 procedente del foco -1-, por la capa de hilo -9-, como puede  
observarse en la figura; pero, al quedar agotada dicha capa,  
el haz incide sobre la célula fotosensible -2- provocando, a  
través del dispositivo electrónico -4-, la actuación del re-  
lé -5- y el consiguiente paro del telar.

75 El haz explorador puede tener una dirección  
tangente al núcleo o tubo desprovisto de hilo, en la posición  
terminal de la lanzadera. También cabe disponer el foco y la  
célula en forma que el haz atraviese la canilla diametralmen-  
te, en cuyo caso el núcleo de ésta presenta un orificio o a-  
80 bertura transversal que, al alcanzar la lanzadera la posición  
correspondiente a la exploración, se encuentre alineado en co-  
rrespondencia con la dirección del haz.

Se entiende que pueden introducirse en el dis



256392

positivo descrito todas aquellas modificaciones que no alte-  
85 ren la esencialidad del mismo definida en la siguiente nota  
de reivindicaciones:

N O T A

Se declaren como de propiedad y novedad en Es-  
paña, el contenido de las siguientes

90

REIVINDICACIONES

1. Un dispositivo de control y paro automático del  
telar, al agotarse el hilo en la canilla de la lanzadera, ca-  
racterizado por comprender un foco luminoso y una célula foto-  
sensible, enfrentados, situados a uno y otro lado de la lanza-  
95 dera, en su posición terminal, cuyo foco proyecta, a interva-  
los sincronizados con dicha posición, un haz dirigido hacia  
la célula, en forma que las últimas capas de hilo que restan  
en la canilla quedan interpuestas en el camino del haz, el  
cual incidirá sobre la célula únicamente al agotarse el hilo  
100 de la canilla, estando conectada dicha célula a un circuito  
electrónico en combinación con un relé que, al ser actuado,  
por efecto del impulso de corriente generado al ser excitada  
la célula, provoca el paro del telar o acciona el mecanismo de  
cambio de la lanzadera o canilla.

105

2. El propio dispositivo, según la reivindicación  
primera, caracterizado por el hecho de que el sincronismo de  
la proyección del haz por el foco, con la correspondiente po-  
sición de la lanzadera, se consigue mediante un interruptor  
accionado por una leva montada sobre el árbol principal del  
110 telar.

3. El propio dispositivo, según la reivindicación

256392



primera, caracterizado por el hecho de que el foco y la célula están situados en forma que la dirección del haz atraviesa la canilla diametralmente, en correspondencia con un orificio de que está provisto el núcleo o tubo de dicha canilla.

4. " UN DISPOSITIVO DE CONTROL Y PARO AUTOMATICO DEL TELAR ".

Todo ello conforme se describe y reivindica en la presente memoria que consta de cinco hojas escritas a máquina por una sola de sus caras, acompañada de una hoja de dibujos que la ilustra.

Barcelona, 2 de marzo de 1960.

p.a.

JUAN BANTIRIERA

HOJA UNICA



256392

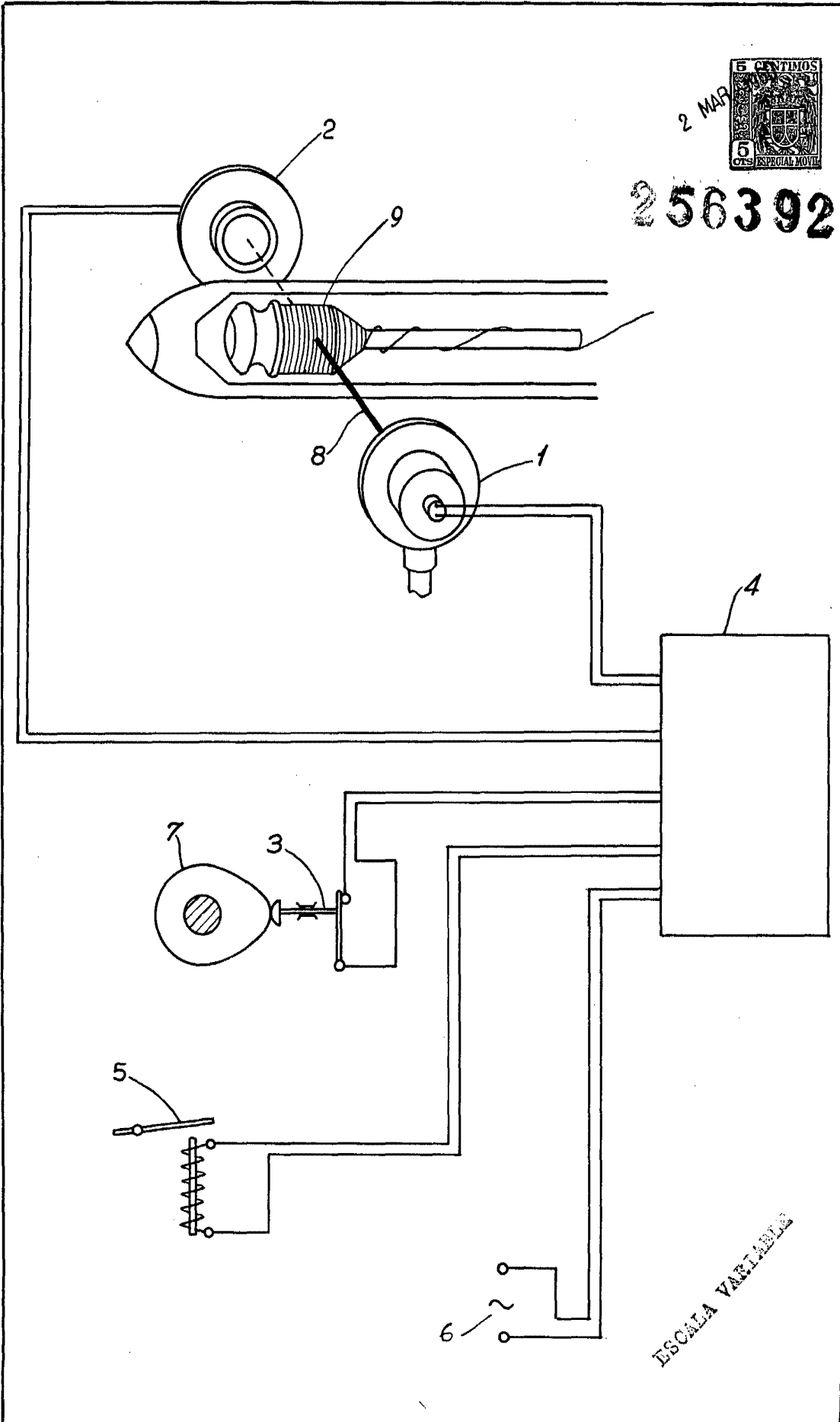

ESCALA VARIABLE

Barcelona, 2 de marzo de 1960.

P.e.