



ESPAÑA

25 6388

(19) (11) (16) Y
 (21) (22)

FECHA DE PRESENTACION
 B Febrero 1.981

MODELO DE UTILIDAD

16 JUN. 1981

(30) PRIORIDADES:

(31) NUMERO (32) FECHA (33) PAIS

(47) FECHA DE PUBLICIDAD (51) CLASIFICACION INTERNACIONAL

Int. G 03 B 21100

(54) TITULO DE LA INVENCIÓN

"APARATO PROYECTOR DE IMAGENES DE T.V."

(71) SOLICITANTE (S)

D. BENJAMIN KLEIN

DOMICILIO DEL SOLICITANTE

Galería Jaime III, nº 2 - PALMA DE MALLORCA

(72) INVENTOR (ES)

D. BENJAMIN KLEIN

(73) TITULAR (ES)

D. BENJAMIN KLEIN

(74) REPRESENTANTE

D. JUAN LOPEZ SANCHEZ

EXPEDIENTE: MODELO DE UTILIDAD

Titular: D. BENJAMIN KLEIN

Nacionalidad: Norteamericana

Domicilio: Galería Jaime III, nº 2 - PALMA DE MAJÓRCA

Objeto: "APARATO PROYECTOR DE IMAGENES DE T.V."

Prioridad:

MEMORIA DESCRIPTIVA

5 En el curso de la presente Memoria Descriptiva y con la ayuda del plano adjunto, vamos a poner de manifiesto las características que ofrece un aparato proyector de imágenes de T.V., que por sus evidentes condiciones de utilidad y novedad, merece que se otorgue a su titular el privilegio de su exclusiva explotación industrial y comercial, que otorga el vigente Estatuto-Ley de Propiedad Industrial.

10 El objeto de este Modelo, lo constituye un mueble de relativamente reducidas dimensiones, y que está dotado de una pantalla de grandes proporciones, en comparación con las que normalmente tienen los tipos de tele-

visor mayores, de forma que viene a ocupar un lugar inter-
medio, podríamos considerarlo así, entre la televisión y
15 el cine. Con ello además de obtener una imagen mucho ma-
yor en la que se encuentra inmerso el televidente, y a la
vez por su posición elevada y preponderante, admite una -
mayor concurrencia de videntes de forma simultánea.

20 Para facilitar la comprensión de la descripción
general que sigue a continuación, hemos considerado oportuno
aportar una lámina de dibujos, en cuyas figuras 1ª y
2ª se muestra al mueble o aparato en alzado lateral y con
una sección vertical que ofrece al mismo en sus posicio-
25 nes de cerrado y abierto, siendo esta posición en la que
se produce la utilización del conjunto.

Refiriéndonos a las precitadas figuras, señalamos
30 con -1- al mueble de forma paralelepípedica irregular,
de cuya parte o cara posterior se elevan los brazos -2-
paralelos, al término de los cuales aparecen los puentes
-3-, entre los que se hallan tendidos los ejes -4- en
los que queda montado el armazón posterior -5- de la pan-
talla -6-, con una ligera concavidad, y en cuya cara ante-
rior -7-, se recogen las imágenes proyectadas.

35 Con -8- se designa a un televisor que está si-
tuado sobre una plataforma inclinada -9-, y enfrentada a
una lente -10-, que recoge el haz de rayos luminosos que
emite el televisor -8-, y que (véase ahora la figura 2ª),
son dirigidos hasta el espejo -11-, que se dispone en la -
tapa -12- que se articula sobre el eje -13-, para cerrar
40 el mueble, de forma que quede en la posición mostrada en
la figura 1ª. En la parte baja anterior y con -14-, seña-

lamos la ventana o abertura, a través de la cual se producirá una aireación del interior del mueble, con el fin de facilitar el perfecto funcionamiento del conjunto.

45

Con -15- señalamos a una tapa o corredera que permite con toda comodidad el acceso hasta el televisor, que puede desplazarse en la dirección señalada por la doble flecha -16-.

50

Suficientemente descrita la estructura objeto de este aparato, sólo nos resta manifestar que serán variables las circunstancias de materiales, tamaños y formas externas del aparato en cuestión, siempre y cuando no se vea afectada la esencialidad del mismo, que se recoge en la siguiente

55

N O T A
= = = =

Los puntos que se reivindican en el presente Modelo de Utilidad, son:

60

1º.- Aparato proyector de imágenes de T.V., que se caracteriza por estar constituido por un mueble integrado por un cuerpo paralelepípedo irregular hueco, en cuyo interior y montado sobre una plataforma o tablero en disposición inclinada, se halla montado un televisor que queda en su posición inclinada frente a una lente concentradora de los haces luminosos que emite aquél, y que los proyecta sobre un espejo dispuesto en la parte inferior

65

de un tablero que constituye la tapa articulada que cierra por la parte superior al mueble, y que en su posición abierta el expresado espejo proyecta la imagen recibida a través de la lente, del televisor, hasta una gran pantalla ligeramente parabólica, que está situada sobre unos brazos

70

75 metálicos que se elevan del borde posterior del mueble, y cuyos brazos ofrecen unos acodamientos articulados que soportan la pantalla, y mediante los cuales puede ofrecer el plano de inclinación a la pantalla que se requiera, siendo perfectamente regulables los elementos que juegan en este aparato, para conseguir la perfecta nitidez y enfoque de la proyección surgida del televisor oculto sobre la pantalla gigante, que posee los medios necesarios para su separación del conjunto. Y

80

2ª.- "APARATO PROYECTOR DE IMAGENES DE T.V.", de conformidad en un todo en lo esencial y fines industriales a lo descrito en la precedente Memoria Descriptiva, y gráficamente representado en las figuras del plano adjunto para su mejor comprensión.

Esta Memoria consta de CUATRO hojas, escritas o mecanografiadas por una sola cara y a doble espacio en 84 líneas.

Valencia, a 13 de Febrero de 1981

Por autorización del interesado.

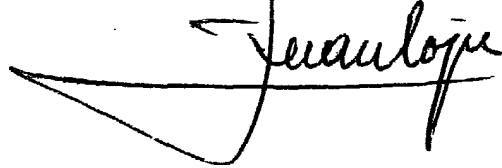

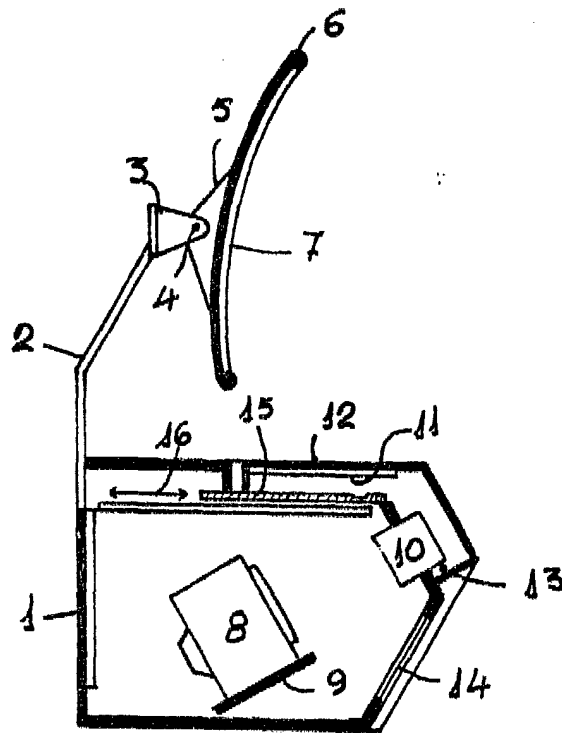

FIG. 1

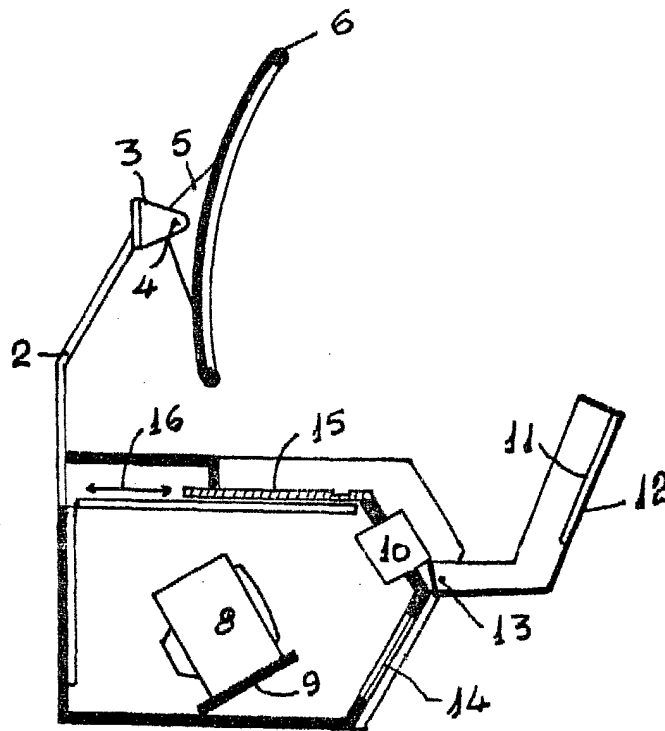

FIG. 2



ESCALA VARIABLE
MADRID FEBRERO 1.981
P. A.