



ESPAÑA

(19) ES (21) (22)	(11) NÚMERO 256381	(10) Y
	FECHA DE PRESENTACION 28 FEB 1981	

MODELO DE UTILIDAD

16 OCT. 1981

(30) PRIORIDADES	(32) FECHA	(33) PAIS
(31) NUMERO		

(47) FECHA DE PUBLICIDAD	(51) CLASIFICACION INTERNACIONAL
	Int. Cl. ³ A63H 33/08

(54) TITULO DE LA INVENCIÓN

"JUEGO DIDACTICO DE COMPOSICION".

(71) SOLICITANTE (S)

D. Antonio Camacho Muñoz.

DOMICILIO DEL SOLICITANTE

C/. Pintor Godoy nº 2-3º CADIZ.-

(72) INVENTOR (ES)

(73) TITULAR (ES)

(74) REPRESENTANTE

DON JOSE LOPEZ CORTES.-

y en lo referente a su condición didáctica, cabe la posibilidad de realizarse rompecabezas con mapas de distintas características, políticos o físicos, composiciones anatómicas, paisajes, y cualquier otro, comprendiendo unas características estructurales y constitutivas que difieren notablemente de los distintos tipos de juegos didácticos de composición actualmente conocidos, por cuyas razones unidas a sus cualidades de novedad y utilidad práctica, se estima con fundamento suficiente para obtener el privilegio de exclusividad que se solicita en lo referente a su fabricación y venta por el titular en España, como consecuencia del presente registro de Modelo de Utilidad.

En líneas generales, este juego didáctico, está formado por una base ó tablero provisto de unas acanaladuras salientes dispuestas paralelamente y equidistantes, cuyas acanaladuras adoptan una sección en cola de milano, llevando por el extremo superior por el que se aplican las piezas de composición, unos dispositivos de anclaje que permiten la introducción de las piezas pero no su extracción que únicamente podrá realizarse por la parte inferior, de forma que la introducción incorrecta de una sola pieza, puede destruir todo lo realizado con anterioridad ya que dicha pieza con las que le anteceden, deberán ser extraídas por la parte inferior y volver a montarlas nuevamente.

Las distintas piezas de composición montables

sobre el tablero, adoptarán una forma irregular y planas, comprendiendo en el plano inferior, la correspondiente es-

5 cctadura en forma de cola de milano para ser montadas al tablero, pudiendo formarse distintos tipos de rompecabezas, bien sea de tipo didáctico, de entretenimiento ó de gran complejidad.

Para una mejor comprensión de las características generales anteriormente expuestas, se acompañan dos lá-

10 minas de dibujos que nos muestran gráficamente representado, un caso de realización práctica del juego didáctico de composición objeto del presente registro, haciendo constar, que da-

da la condición eminentemente informativa de los dibujos en cuestión, las figuras diseñadas en los mismos, deberán ser examinadas con el más amplio criterio y sin carácter limita-

15 tivo de parte alguna.

Las figuras representadas en las dos hojas de dibujos que se acompañan, exponen como a continuación se específica:

Figura 1.- Vista frontal del tablero o base del juego, en el que existen una pluralidad de nervios alinea-

20 dos con sección en cola de milano, viéndose en el extremo de los mismos recayentes a la parte superior del tablero, unas uñas de enclavamiento que permiten la introducción de las piezas de composición, sin que por el mismo punto pue-

25 dan ser extraídas.

Figura 2.- Vista de canto del tablero del juego, con los nervios salientes en cola de milano, para el montaje de las piezas de composición.

5

Figura 3.- Detalle en perspectiva de una parte del tablero de juego, viéndose la disposición de los nervios salientes en cola de milano y las uñas de enclavamiento de las piezas del juego.

10

Figura 4.- Perspectiva inferior de una de las piezas de composición del juego, viéndose el canal en cola de milano que la atraviesa para montarse a las guías ó nervios salientes del tablero del juego, presentando las diversas piezas de composición, formas caprichosas que deberán ensamblar unas con otras.

15

Figura 5.- Planta inferior de una de las piezas de composición, con el canal de montaje a la base del juego.

20

Figura 6.- Vista de canto ó perfil de una de las piezas de composición, cuyo plano superior será totalmente liso y decorado con los motivos de composición en forma de rompecabezas, mientras que inferiormente, se ve el canal practicado en cola de milano, para montarse a la base y a través de los nervios salientes en cola de milano que actúan de guía.

25

Figura 7.- Vista frontal de uno de estos juegos didácticos de composición, en su fase de montaje, que en este caso adopta la figura de un mapa de España, habiéndolo-

se montado ya varias piezas de composición en forme correcta formando provincias, disponiéndose en la parte inferior del tablero, una placa guía para limitar la posición de las piezas de composición.

5 Figura 8.- Vista frontal de otro de estos juegos didácticos, cuya composición adquirirá una vez terminada, la forma rectangular, habiéndose montado ya varias piezas ordenadas correctamente, apoyadas sobre una regleta inferior.

10 Al objeto de facilitar la localización de las diferentes partes de que consta este juego didáctico de composición, se han incorporado acotaciones numéricas en las figuras de las dos láminas de dibujos adjuntas, relacionadas con las descripciones que de sus características y funcionamiento se realizan a continuación, siendo -1-,
15 el tablero ó placa base, sobre la que se monta el juego, cuyo tablero, presenta en su plano superior, una pluralidad de nervaduras salientes -2- en cola de milano, debidamente alíneas de arriba abajo, paralelas y adecuadamente
20 distanciadas, cuyas nervaduras constituirán las guías para el montaje y deslizamiento de las piezas de composición -3-, para formar un rompecabezas de formas múltiples, bien de tipo didáctico como con fines de entretenimiento ó para
25 realizar complicados juegos de montaje, todo ello, según el tipo de piezas y características utilizadas en el juego.

Cerca del extremo superior de todas las nervaduras -2- existentes en la placa base -1-, hay montado el resorte -4- de hilo de acero, cuyo resorte actúa de trinquete de retención de las piezas -3-, de forma que, al montarse a sus correspondientes nervaduras por medio de sus canales -5-, después de rebasarse el correspondiente resorte -4-, no podrán retroceder en el caso de haberse montado equivocadamente, debiendo desprenderse de la placa por el extremo inferior, con lo que se desmontará lo ya construido, debiendo volver a iniciarse el montaje de las piezas, por lo que deberá prestarse la máxima atención antes de incorporar una nueva pieza -3- al juego.

Una de las posibles composiciones que se podrán obtener con este juego didáctico, será la representada en la figura 7, formando un mapa de España o de cualquier otro país, político, físico, de vertientes, de cordilleras, etc, cuyas piezas de composición -3'- adoptarán formas irregulares que podrán ser las provincias, llevando en la parte inferior, la pieza de apoyo -6- para facilitar la realización de conjunto, del mismo modo, que también podrán formarse figuras que una vez terminadas adoptarán una forma rectangular, según la figura 8, y cuyas piezas de composición -3''-, debidamente montadas a las nervaduras -2- de la base -1-, se apoyarán inferiormente sobre la regleta -7- que actúa de guía en la composición, pudiendo además

5

10

15

20

25

incorporarse otros tipos de composición debidamente estudiados y planificados para que todas las piezas deberán ser colocadas adecuadamente, ya que en caso contrario, el juego de composición, deberán ser nuevamente reconstruido.

5

Estimando ampliamente descritas todas y cada una de las partes de que constituyen el juego didáctico de composición objeto de la invención, solamente nos resta manifestar la posibilidad de que sus diferentes partes podrán fabricarse en variedad de materiales, tamaños y formas, pudiendo igualmente introducirse en su constitución, aquellas variaciones de tipo constructivo que la práctica aconseje, siempre y cuando las mismas, no sean capaces de alterar los puntos esenciales, de que es objeto el presente Modelo de Utilidad.

10

R E I V I N D I C A C I O N E S
= = = = =

5 1ª.- Juego didáctico de composición, esencialmente caracterizado por comprender un tablero ó base del juego, en cuyo plano superior y alíneamente de arriba abajo, existen una pluralidad de nervaduras equidistantes y paralelas, cuyas nervaduras de constitución saliente, adoptan la forma de cola de milano, constituyendo las guías para el montaje de las distintas piezas con las que se obtendrá la composición del juego, presentando todas las nervaduras en un lateral y junto al extremo superior del tablero, un resorte de hilo acerado que actúa de trinquete sobre las piezas de composición, las cuales al incorporarse en las guías mencionadas, después de rebasar el respectivo resorte, no podrá retroceder, debiendo desmontarse del tablero por la parte inferior, en el caso de error de aplicación, realizándose la composición colocando todas las piezas por la parte superior del tablero.

2ª.- Juego didáctico de composición, esencialmente caracterizado por comprender una pluralidad de piezas de formas irregulares, las cuales por su plano superior son totalmente lisas y con los grabados adecuados para tal composición, mientras que por el plano inferior, comprenden un canal que las atraviesa, por el que se montan

a las nervaduras del tablero de la precedente reivindicación, siendo dicho canal, en forma de cola de milano y por tanto adaptables a las nervaduras a las que se montan.

5 3ª.- Juego didáctico de composición, esencialmente caracterizado por comprender unas piezas ó regletas de aplicación sobre el tablero de juego de la primera reivindicación, cuyas regletas siguiendo la configuración de la propia composición, constituyen un medio de apoyo, guía o enmarcado por las partes inferior, laterales e incluso superior del juego, manteniendo en su sitio el conjunto en la realización del juego de composición.

10 4ª.- "JUEGO DIDACTICO DE COMPOSICION".

De conformidad en un todo en lo esencial y fines industriales a lo descrito en la precedente memoria descriptiva y gráficamente representado en los adjuntos planos para su mejor comprensión.

15 Esta memoria consta de DIEZ hojas escritas o mecanografiadas por una sola cara a doble espacio.

Madrid, 29 FEB 1981

Por autorización del interesado.

JOSE LOPEZ CORTES
P. P.



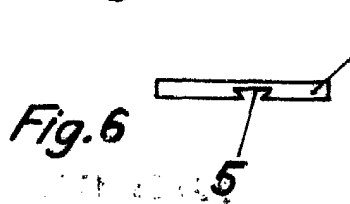
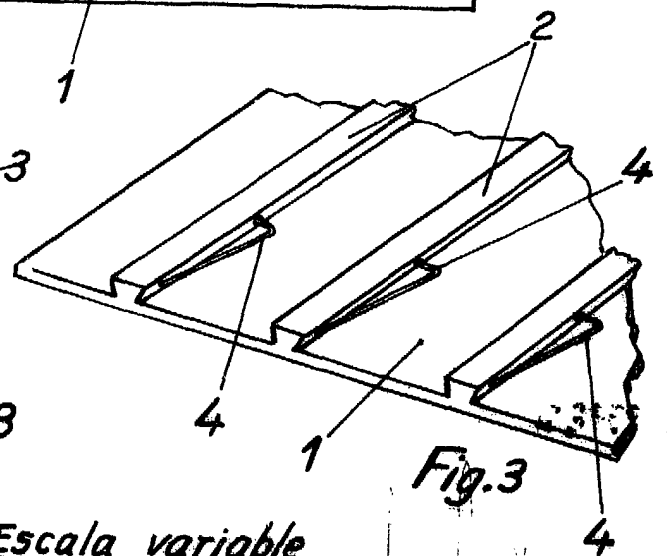
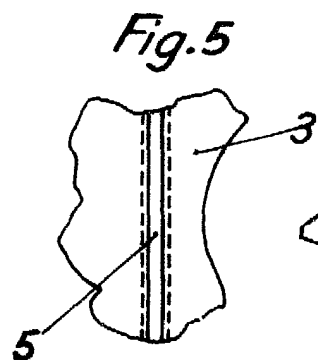
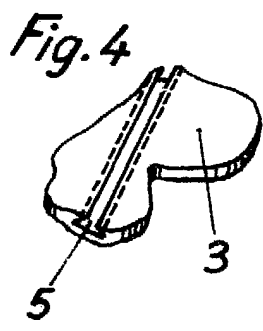
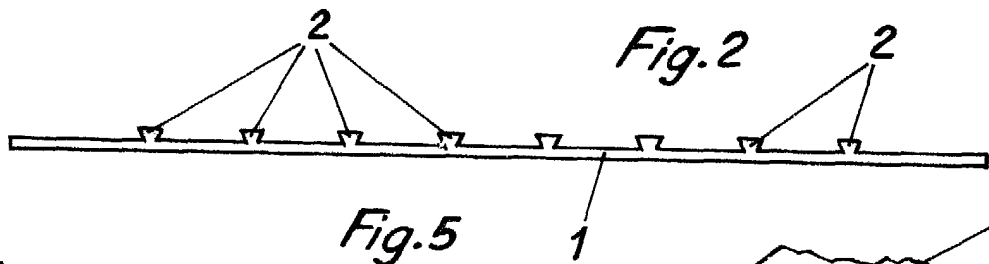
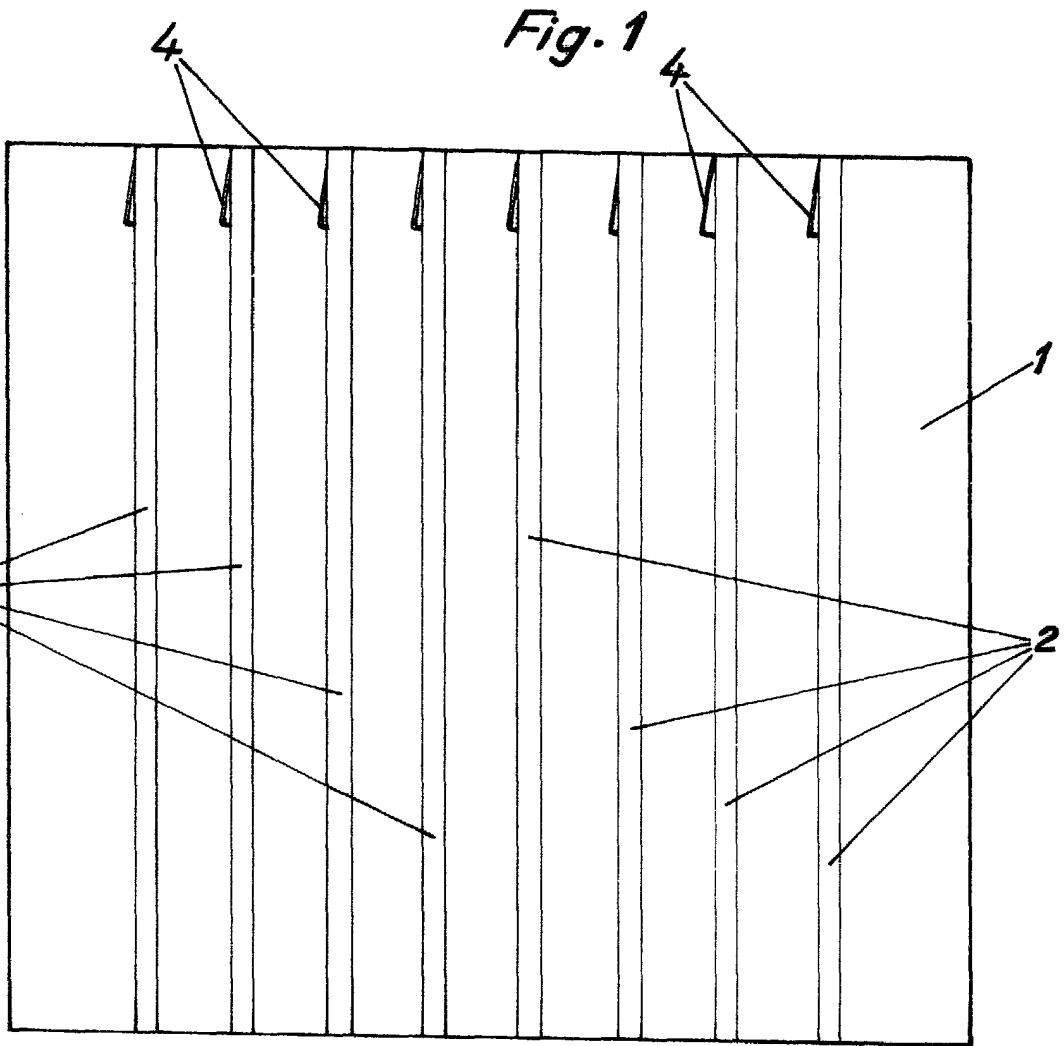

Escala variable
MADRID 23 FEB 1921
 JOSE LOPEZ CORTES
 P. P.

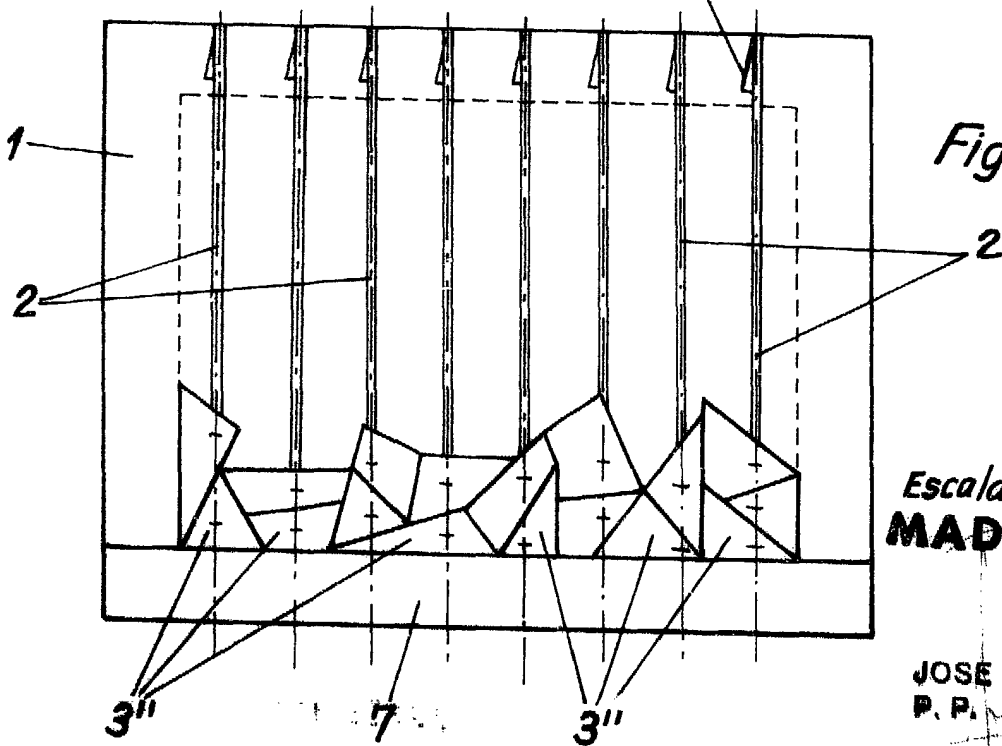
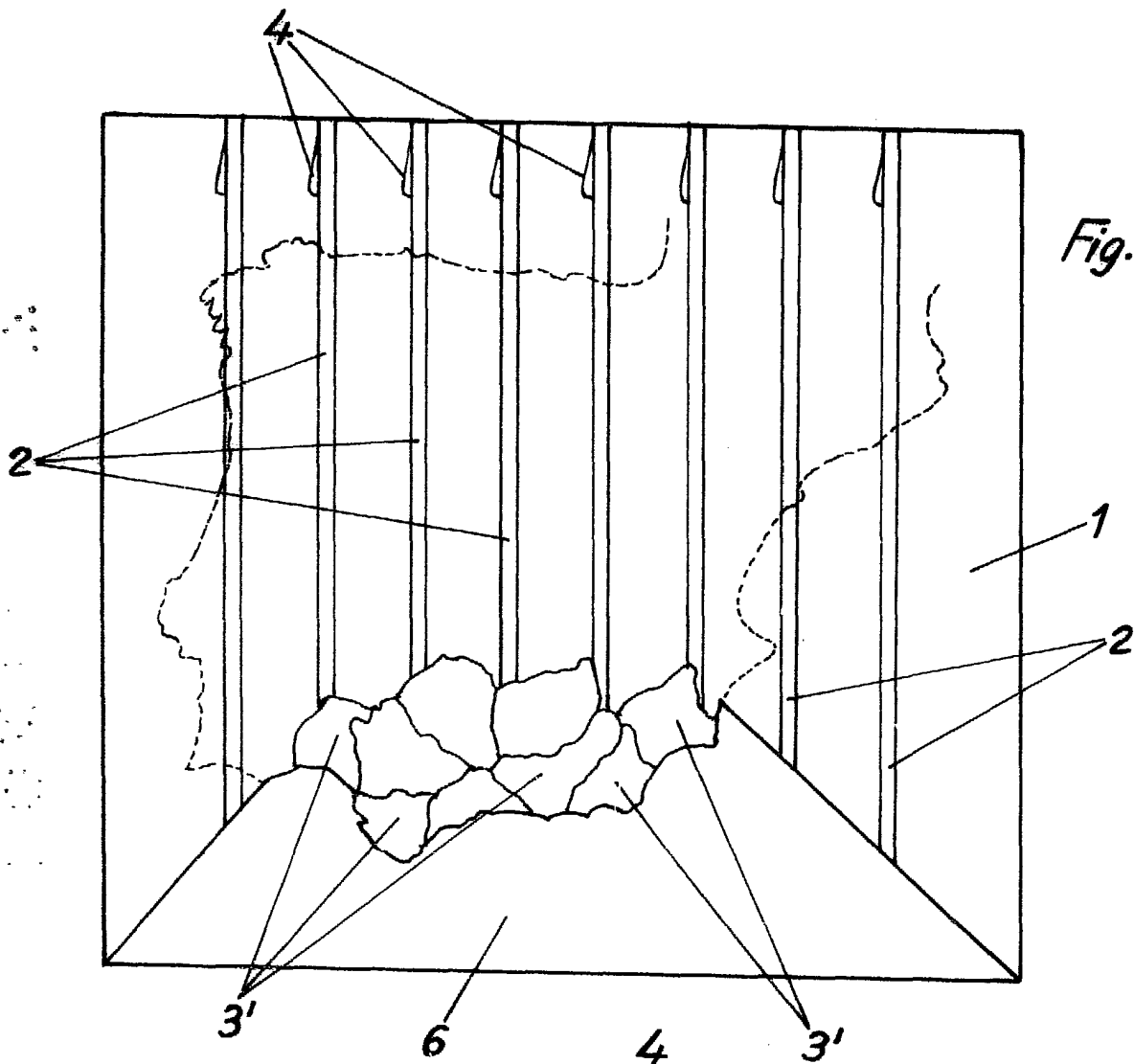

Escala variable
MADRID 23 FEB 1961

JOSE LOPEZ CORTES
P. P.