



ESPAÑA

19 ES 11 21 22	NUMERO 25 6 2 9 9	10 Y
	FECHA DE PRESENTACION 30 ENE. 1981	

JUN. 1981

MODELO DE UTILIDAD

30 PRIORIDADES: 31 NUMERO	32 FECHA	33 PAIS
------------------------------	----------	---------

47 FECHA DE PUBLICIDAD	51 CLASIFICACION INTERNACIONAL <i>F1623/00</i>
------------------------	---

54 TITULO DE LA INVENCION

"SOPORTE MEJORADO DE TENSORES PARA POSTES"

71 SOLICITANTE (S)

RIVI CERCADOS METALICOS, S.A.

DOMICILIO DEL SOLICITANTE

BARCELONA - Tuset, 21, entlo. 3ª.

72 INVENTOR (ES)

73 TITULAR (ES)

74 REPRESENTANTE

D. Luis Durán Cuevas

MEMORIA DESCRIPTIVA

El presente Modelo de Utilidad se refiere a un soporte mejorado que se halla especialmente diseñado para aplicarse a la retención de tensores para postes, preferentemente a los que se aplican a la construcción y montaje de vallas en general y dentro de ellas a las realizadas con tela metálica, presentando como características básicas diferenciativas de los que vienen utilizándose en la actualidad, la sencillez de su fabricación, a la que se une las sensibles mejoras que aporta al proceso de montaje de vallas metálicas y en consecuencia a la disminución del tiempo del mismo, debido a la facilidad de su manipulación.

El soporte mejorado que se reivindica en la presente memoria se aplicará preferentemente a un tipo especial de postes, realizados a partir de perfiles abiertos o chapa metálica doblada en forma circular o poligonal que presentan en uno de sus sectores, sendos tramos paralelos salientes al exterior que posteriormente se doblan sobre sí mismos y se prolongan en un entrante en forma de U, cuyo fondo queda situado en la parte inferior hueca del poste, deformándose interiormente las dos alas paralelas salientes, obligándoles a que formen entrantes horizontales dispuestos verticalmente a distancias regulares, simétricamente enfrentados entre sí y unidos por sus crestas, permitiendo estas crestas la fijación de los elementos retenedores que se reivindican.

Dentro de los diferentes postes que se colocan

- para constituir un cerramiento por vallas del tipo de las antes descritas, los soportes que se reivindicán se colocarán preferentemente en aquellos que formen esquina o se hallen colocados al final del mismo, debido a que por su colocación y el trabajo que deben realizar, se hace necesario darles una mayor resistencia, haciéndose necesario para mantener la verticalidad de los mismos la colocación de tensores, vientos o tornapuntas que se fijan por su extremo al terreno. Dentro de este tipo de elementos de fijación, el soporte reivindicado en la presente memoria, se aplicará expresamente cuando los vientos se hallen realizados mediante fleje, tubo, perfiles o cables.
- 5.
 - 10.

- Para realizar la fabricación del elemento reivindicado, debe partirse de una plancha metálica a la que se configura determinando una zona plana central cuya forma general es de corona circular provista en su parte interna de un orificio asimétrico circular, uno de cuyos laterales se prolonga en forma rectangular, continuándose esta zona hacia arriba según una lengüeta de forma rectangular plana, provista de un orificio en una zona próxima a su lado superior, susceptible de ser atravesado por un tornillo o remache y presentando la parte baja de dicha lengüeta un regruesamiento que se halla atravesado por un redondo horizontal con sus extremos doblados formando ángulo agudo hacia la parte interior, teniendo dicho redondo la misión de retener los extremos de los flejes, tubos, perfiles o cables que fijarán el poste al suelo manteniendo su verticalidad, para lo cual dichos elementos retene-
- 15.
 - 20.
 - 25.

dores deberán llevar ventajosamente en sus extremos unos orificios que facilitarán la introducción de los extremos del redondo en ellos.

- La razón de la forma del soporte mejorado que
5. se reivindica no es caprichosa, si no que se halla basada precisamente en la conformación de los salientes que presenta el poste a los que debe ir fijado, por cuanto para conseguir la fijación del soporte al poste, basta con introducir aquél de forma que el poste quede colocado en el
10. interior del orificio circular del soporte, de forma que la doble pared paralela que presenta en la costura de unión el poste, tal y como se ha descrito anteriormente, quede introducida en la zona rectangular del hueco, con lo cual el soporte queda direccionado, impidiéndole cualquier
15. posible rotación alrededor del poste, evitándose además su descenso sin más que colocar un tornillo, atravesando el orificio antes descrito, con lo que hará tope contra la cresta inferior de la fijación del poste y obligará al soporte a hacer un esfuerzo hacia arriba que lo mantendrá
20. más fijado, pudiéndose pasar a continuación a colocar los flejes, tubos, perfiles o cables tensores en los extremos de los brazos curvados del redondo descrito para posteriormente fijarlos al suelo por el otro extremo y darles la tensión adecuada sin miedo a que el elemento retenedor
25. pueda desprenderse, consiguiéndose un montaje sencillo aunque a la vez de notable robustez.

Para facilitar la explicación se acompaña a la presente memoria una hoja de dibujos en la que se ha re-

presentado, a título de ejemplo ilustrativo y no limitativo, un caso de realización de un soporte mejorado de tensores para postes, según los principios de las reivindicaciones.

5. En los dibujos:

La figura 1, presenta una vista en perspectiva en la que es posible ver el soporte mejorado de tensores para postes.

10. En la figura 2 es de ver una sección transversal en alzado del sistema de fijación de dicho soporte sobre el poste.

Por último, en la figura 3 aparece una sección en alzado en vista posterior del soporte fijado al poste y unido ya a los tensores.

15. Tal y como es posible deducir de la indicada hoja de dibujos, el soporte mejorado de tensores para postes reivindicado se halla realizado a partir de una chapa metalica a la que se le da una cierta conformación, determinanando una corona circular -1- provista de un orificio central circular -2- que continúa en un lateral según un rectángulo -3-, prolongándose en dicha zona el conjunto según una lengüeta -4- de forma general rectangular vertical, provista en su parte superior de un orificio -5-, susceptible de ser atravesado por un tornillo -6-, mientras

20. que la mitad inferior presenta una zona regruesada -7- que es atravesada por un redondo -8- con sus extremos -9- acodados formando ángulo agudo hacia la parte interior para facilitar la fijación a ellos por los medios adecuados,

25.

de los tensores -10- que se hallan anclados al suelo por la parte opuesta y que permitirán la verticalidad del poste -11-.

- Leída la descripción anterior y a la vista de
5. los dibujos, preferentemente a la figura 2, es sencillo comprender el sistema de fijación del soporte al poste, para lo cual basta colocarlo de forma que el orificio -2-, rodee el cuerpo del poste -11-, quedando encarado el saliente -12- en el interior del entrante -3-, con el fin de
10. evitar que el soporte gire alrededor del poste, evitándose que descienda verticalmente, merced a la colocación, a través de -5-, de un tornillo que se apoyará en las crestas de los salientes -12-, en cuyo momento es posible fijar los tensores -10- a los codos -9- del redondo -8-, fijando a continuación dichos tensores al suelo por su extremo opuesto y quedando de esta manera el poste retenido en posición vertical.

15. Todo cuanto no afecte, altere, cambie o modifique la esencia del soporte mejorado descrito, será variable a los efectos del actual Modelo.
- 20.

N O T A.

Se reivindica como objeto de este registro por Modelo de Utilidad:

5. 1.- Soporte mejorado de tensores para postes, caracterizado por hallarse constituido por un elemento laminar preferentemente metálico, que posee una zona plana horizontal en forma de corona circular que rodea un orificio central circular que se continua en uno de sus lados según una zona rectangular, prolongándose dicha plancha en esta zona según una lengüeta rectangular vertical, plana, provista de un orificio circular, susceptible de ser atravesado por un tornillo o remache, hallándose dicha lengüeta en su parte inferior regruesada y atravesada en dicha zona por un redondo horizontal con sus extremos doblados en ángulo agudo hacia la parte interior, con el fin de facilitar la sujeción a los mismos de los extremos de los tensores que permiten la fijación de los postes a los que se aplica el soporte reivindicado.

20. Sean cuales fueren las circunstancias que concurren en la esencialidad del Modelo de Utilidad, definido en la anterior reivindicación, cuyo objeto es:

2.- "SOPORTE MEJORADO DE TENSORES PARA POSTES".

25. Consta la presente memoria de siete hojas foliadas, mecanografiadas por una sola cara y de los dibujos unidos a la misma.

Barcelona, 30 ENE. 1981

P.A. de RIVI CERCADOS METALICOS, S.A.,



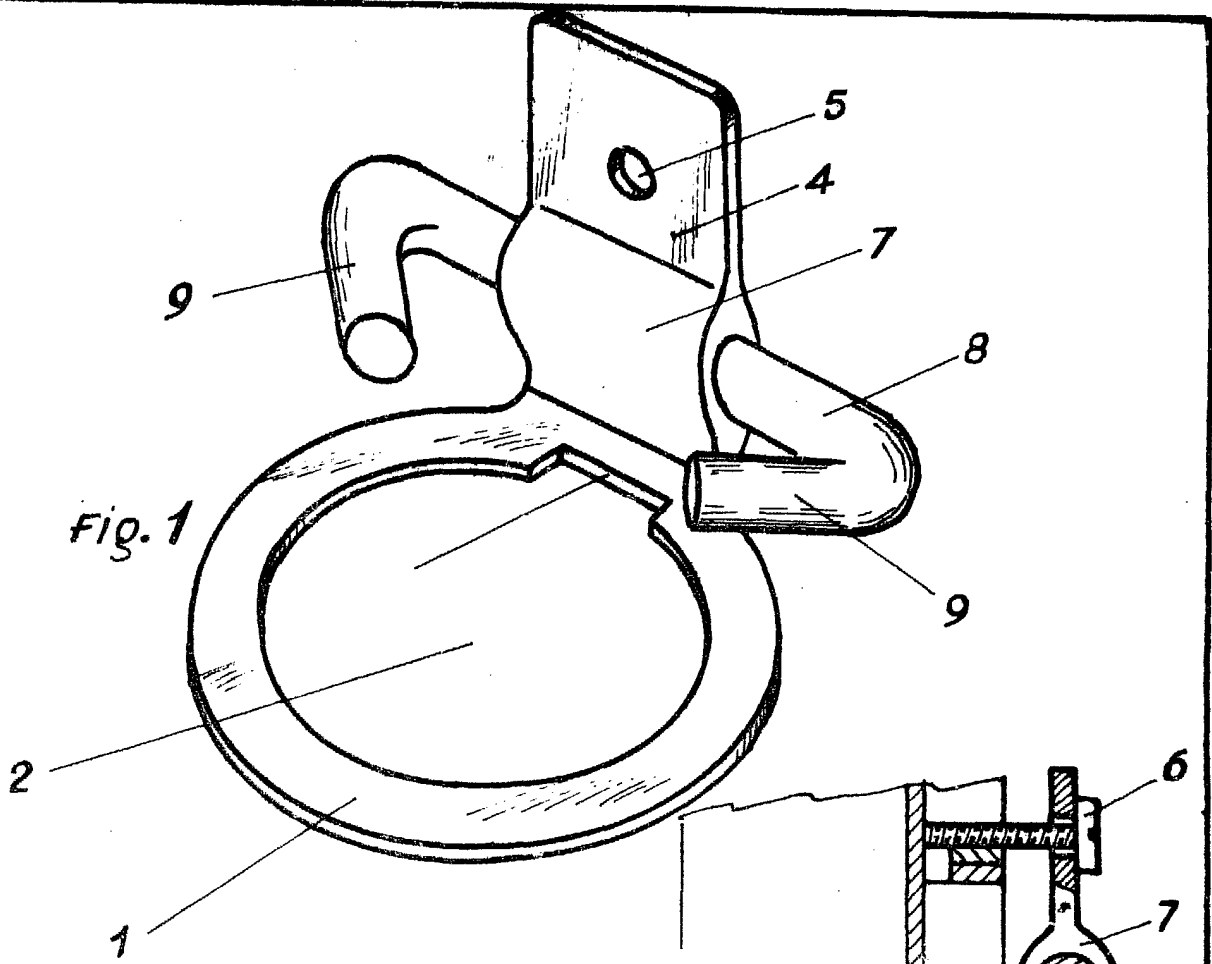

Fig. 1

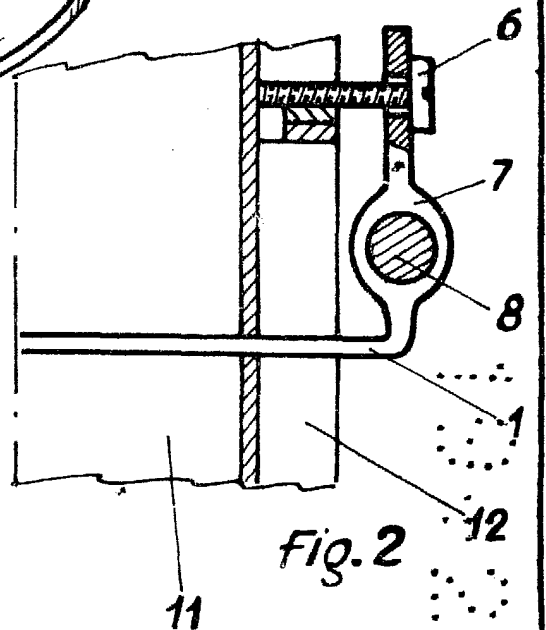

Fig. 2

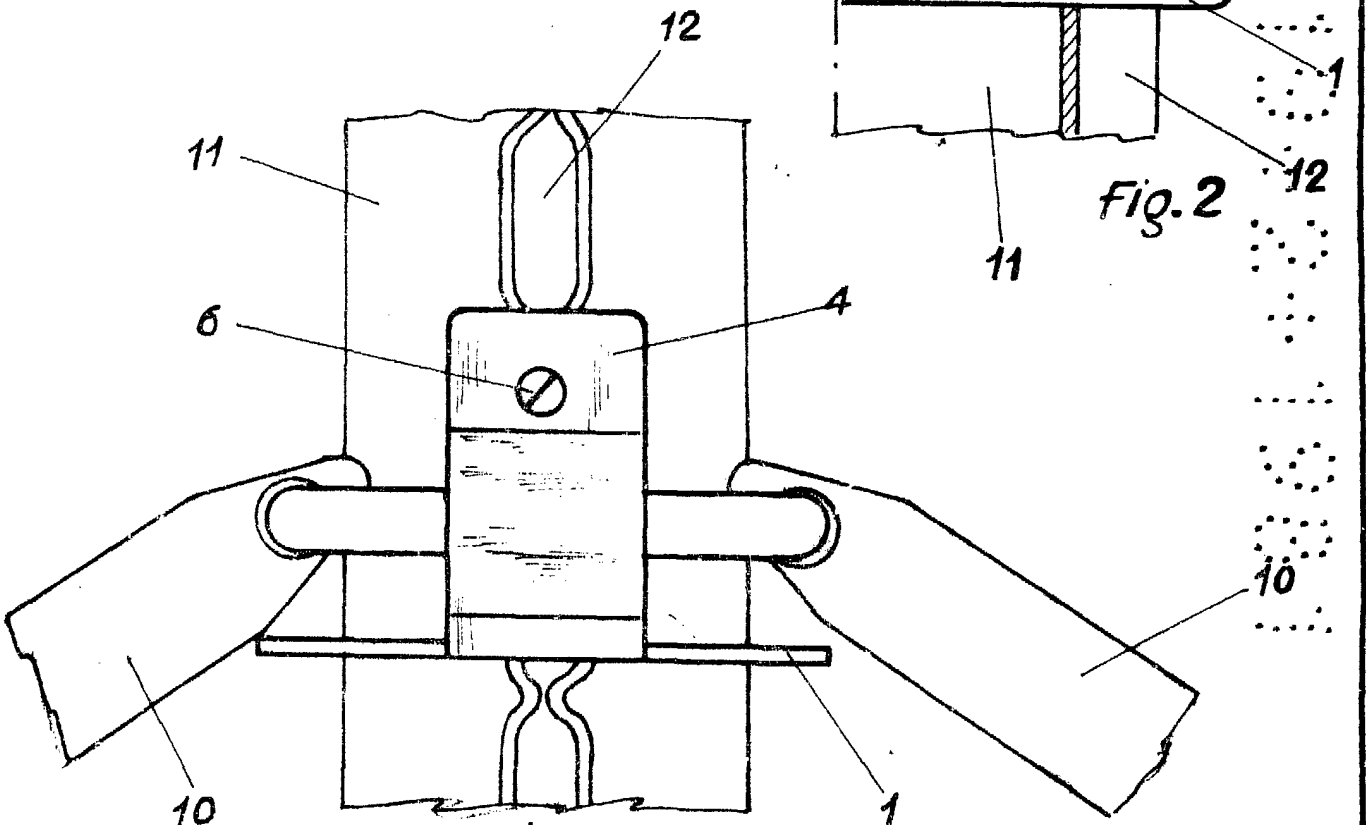

Fig. 3

BARCELONA, 30 ENE. 1981
P.A.

Escala variable