



ESPAÑA

(19) ES (11) (21) (22)	NUMERO 256.265 (0)	(10) Y
	FECHA DE PRESENTACION 29-Enero-1981	

MODELO DE UTILIDAD

16 DIC. 1981

(30) PRIORIDADES:	(32) FECHA	(33) PAIS
(31) NUMERO		

(47) FECHA DE PUBLICIDAD	(51) CLASIFICACION INTERNACIONAL
	Int. Cl. ³ F2 u c 7 / u 9

(54) TITULO DE LA INVENCIÓN

"DISPOSITIVO CALENTADOR DE VASOS"

(71) SOLICITANTE (S)

D. DAVID RENART MONTON

DOMICILIO DEL SOLICITANTE

SUECA (Valencia), Avda. Alicante, s.n.

(72) INVENTOR (ES)

(73) TITULAR (ES)

(74) REPRESENTANTE

D. JOSE MIGUEL GOMEZ-ACEBO Y POMBO

La presente solicitud se refiere a un dispositivo calentador de vasos, particularmente aplicable para calentar vasos de cartón o de material plástico, de los denominados de un solo uso.

En su esencia, el dispositivo calentador de vasos de que se trata se caracteriza porque está constituido por un recipiente troncocónico invertido de doble pared hueca, siendo la pared interna de un material de conductibilidad térmica elevada y estando dispuesta en el interior hueco de la doble pared una resistencia eléctrica convencional, arrollada en espiral, en contacto con la pared interna y separada de la pared externa mediante un material laminar térmicamente aislante, tal como amianto, y estando dicha resistencia eléctrica unida a un conductor eléctrico que atraviesa longitudinalmente un vástago externo sólidamente fijado a la pared externa del recipiente y terminado por su extremo libre por un enchufe eléctrico en sí conocido, todo ello adaptado de modo que el recipiente permite la introducción en su interior de un vaso cónico convencional, preferentemente de papel o plástico parafinado, que queda en contacto ajustado por su parte inferior con las paredes y fondo del recipiente, calentándose así el contenido del vaso al enchufar el dispositivo a una fuente de energía eléctrica.

Otras características y ventajas del dispositivo objeto de la presente solicitud, se desprenderán de la descripción que a continuación se hace con relación a los dibujos adjuntos, que ilustran, a título de ejemplo no limitativo, una forma de realización del dispositivo calentador de vasos de que se trata.

En la única figura de dichos dibujos se ilustra una vista

en alzado, semiseccionada, del dispositivo de que se trata, apreciándose en ella que está constituido por un recipiente tronco-cónico invertido 1 de doble pared hueca.

La pared interna 2 es de un material de conductibilidad
5 térmica elevada y en el interior hueco de la doble pared está dispuesta una resistencia eléctrica 3 convencional, arrollada en espiral, en contacto con la pared interna 2 y separada de la pared externa 6 mediante un material laminar 4 térmicamente aislante, tal como amianto.

10 La resistencia eléctrica 3 está unida a un conductor eléctrico que atraviesa longitudinalmente un vástago externo 5, sólidamente fijado a la pared externa 6 del recipiente 1.

El citado vástago 5 termina por su extremo libre en un enchufe eléctrico 7, por ejemplo un enchufe para ser introduci-
15 do en el hueco de un encendedor eléctrico de coche, de modo que el recipiente 1 permite la introducción en su interior de un vaso cónico convencional 12 preferentemente de papel o plástico parafinado, adaptado para quedar ajustado a las paredes del recipiente 1, y calentándose el contenido del vaso al enchufar el
20 dispositivo a una fuente de energía eléctrica.

El citado vástago externo 5 está provisto de una rótula intermedia 8, que permite girar la porción extrema del vástago al
rededor de dicha rótula.

Ambas paredes externa 6 e interna 2 están unidas entre
25 sí en la embocadura 9 y están fijadas mediante un tornillo 10 y una tuerca 11 en el centro del fondo del recipiente, estando dispuesta en la pared externa 6 en un punto diametralmente opues-

to al vástago 5, un asa 13 de un material aislante del calor.

Asimismo, puede disponerse de una tapa opcional 14 destinada a ajustarse al borde del vaso cónico 12.

Se hace constar que todá cuanto no altere, cambie o modifique lo esencial del dispositivo calentador de vasos descrito, puede quedar sometido a variaciones de detalle.

N O T A

El Modelo de Utilidad que se solicita recae sobre las siguientes reivindicaciones:

REIVINDICACIONES

1ª.- Dispositivo calentador de vasos, caracterizado porque está constituido por un recipiente troncocónico invertido de doble pared hueca, siendo la pared interna de un material de conductibilidad térmica elevada y estando dispuesta en el interior hueco de la doble pared una resistencia eléctrica convencional, arrollada en esperal, en contacto con la pared interna y separada de la pared externa mediante un material laminar tal como amianto, y estando dicha resistencia eléctrica unida a un conductor eléctrico que atraviesa longitudinalmente un vástago externo sólidamente fijado a la pared externa del recipiente y terminado por su extremo libre en un enchufe eléctrico, en sí conocido, todo ello adaptado de modo que el recipiente permite la introducción en su interior de un vaso cónico convencional, preferentemente de papel o plástico parafinado, que queda en contacto ajustado por su parte inferior con las paredes y fondo del recipiente, calentándose así el contenido del vaso al enchufar el dispositivo a una fuente de energía eléctrica.

2ª.- Dispositivo calentador según la reivindicación 1ª, caracterizado porque el citado vástago externo está provisto de una rótula intermedia que permite girar la porción extrema del mismo alrededor de dicha rótula.

3ª.- Dispositivo calentador según la reivindicación 1ª, caracterizado porque ambas paredes externa e interna están unidas entre sí en la embocadura y fijadas mediante un tornillo y tuerca en el centro del fondo del recipiente, estando dis-

puesta en la pared externa, en un punto diametralmente opuesto al vástero, un asa de un material aislante del calor.

4^a.- DISPOSITIVO CALENTADOR DE VASOS,
tal y como queda descrito y reivindicado por la presente memoria que consta de 5 hojas mecanografiadas por una sola cara y de una lámina de dibujos.

BARCELONA, a 29 de Enero de 1981.

DAVID RENART MONTON
P.P.

J. M. GOMEZ-ACEBO Y POMBO
p. p. Fdo.: E. Ferragüela Colón

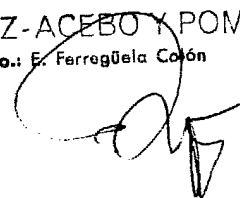

ESCALA VARIABLE

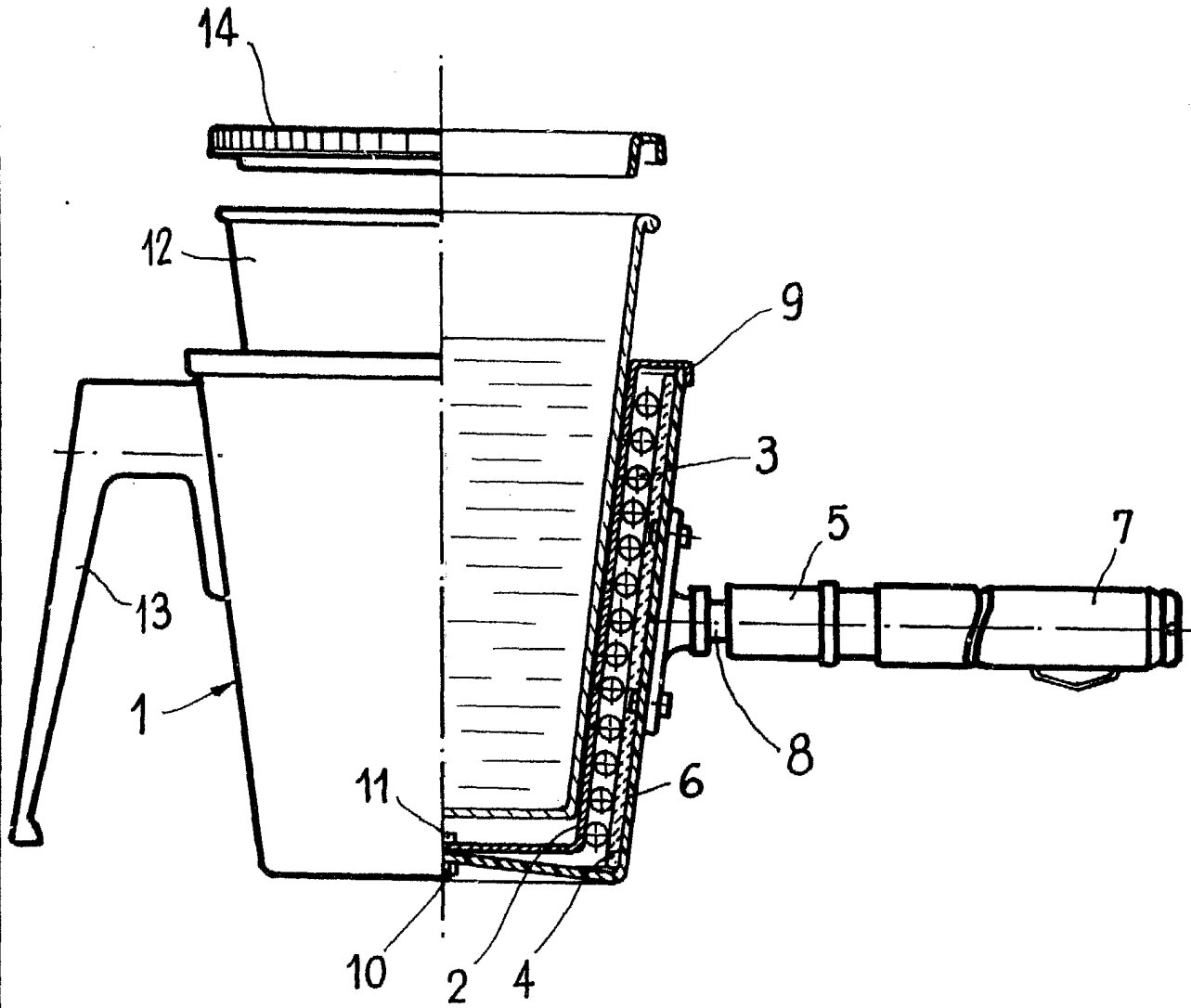

BARCELONA, 29 de Enero de 1980.

DAVID RENART MONTON

P.P.

J. M. GOMEZ ACEBO Y POMBO

P. P. Bar. E. Joaquín de Colón