



ESPAÑA

19 ES 11 21 **25 6 2 6 4** 10 Y  
 22 FECHA DE PRESENTACION  
**29 ENE. 1981**

**11 OCT. 1981**

**MODELO DE UTILIDAD**

50 PRIORIDADES:  
 51 NUMERO 32 FECHA 33 PAIS

47 FECHA DE PUBLICIDAD 81 CLASIFICACION INTERNACIONAL  
 F21V17A00

54 TITULO DE LA INVENCIÓN  
**"BRIDA DE CIERRE PARA APARATOS DE ILUMINACION"**

71 SOLICITANTE (S)  
**C. & G. CARANDINI, S.A.**

DOMICILIO DEL SOLICITANTE  
**BARCELONA - 7 - Rda. Universidad, 31**

72 INVENTOR (ES)  
**Don JORGE DE CARANDINI Y DE ROBERT**

73 TITULAR (ES)

74 REPRESENTANTE  
**JUAN ANTONIO MORGADES MANONELLES**

El presente Modelo de Utilidad consiste conforme indica se enunciado en una BRIDA DE CIERRE PARA APARATOS DE ILUMINACION, cuyas nuevas características de construcción, conformación y diseño, cumplen la misión para la que específicamente ha sido concebida, con una seguridad y eficacia máxima.

La brida, objeto de este Modelo de Utilidad, está especialmente concebida para ser utilizada en aparatos de iluminación estancos. En la actualidad todos los aparatos de iluminación estancos, deben de construirse de forma tal, que en el borde lateral del vidrio con el que se dota a estos aparatos, quede recubierta la goma, gracias a la cual se consigue la estanqueidad, con una lámina de latón o cualquier otro material, en tal zona en la cual se podrá ejercer la presión necesaria para conseguir tal estanqueidad, al ser presionada y consecuentemente al vidrio contra la carcasa del aparato. Es evidente que con ello se encarece notablemente el producto manufacturado, ya que por sí sola la arandela de material con que debe dotarse a la zona externa de la carcasa para que pueda ejercerse en ella una presión determinada, tiene un coste sumamente importante, debido al material como en la manufactura de ésta. Arandela que podrá ser eliminada gracias a la utilización de la brida preconizada en este Modelo de Utilidad, la cual tiene también otra importante característica, ya que podrá conocerse con un margen

gen de fiabilidad, el grado de presión que se está ejercien-  
do sobre el vidrio. Lo cual tiene una gran importancia, ya  
que en los aparatos de iluminación de grandes dimensiones,  
se hace necesario la utilización de varias bridas, con lo  
5 cual es evidente que si una de ellas por su desgaste o impul-  
so, a consecuencia de un defecto de manufactura, está reali-  
zando una presión sensiblemente inferior a la que ejercen las  
restantes, no cabe duda de que por aquella zona se hace posi-  
ble y es muy factible, que deje de ser estanco el aparato, con  
10 lo cual pierde este último todas sus características debien-  
do ser reemplazado por uno nuevo, o bien ser reparado.

La brida de cierre que se preconiza, está constituida básicamen-  
te por una pieza fija, la cual se encontrará solidificada a  
través de unas aletas dotadas de sendos taladros, que  
15 que emergen de la base inferior, de tal pieza soporte, la cual  
presenta una configuración sensiblemente prismática hueca, en  
cuya zona interior se alojará la zona más superior de la pieza  
móvil presentando dicha zona un taladro roscado, cuya finali-  
dad es la de permitir la introducción en él de un convencio-  
20 nal tornillo, gracias al cual y al ser este roscado, provoca-  
rá un desplazamiento de la pieza móvil hacia la zona superior,  
con lo cual la zona más inferior de dicha pieza móvil, al lle-  
gar a estar situada en una posición paralela a la de su zona más  
superior, e incidir en la base de la carcasa, aprisionará al  
25 vidrio consiguiéndose de esta forma la estanqueidad del apare-

to; debe hacerse notar que dado que la pieza fija se encuentra solidarizada al vidrio del aparato, y ser el vidrio un material muy poco flexible, la presión que se ejerza en él, quedará repartida por los laterales del aparato, debiéndose de preverse evidentemente en el caso de aparatos de gran dimen-  
5 sión y con más de una de estas bridas, que para conseguir en este caso una estanqueidad perfecta, tal pieza móvil que presenta una configuración, semejante a una "V", presenta en su tramo vertical un grafilado, gracias al cual y a que se ha  
10 previsto la pieza fija una protuberancia en forma de flecha, la cual contribuirá a indicar la presión que se está ejerciendo por la acción del tornillo, con lo cual será sumamente fácil el poder comprobar, si todas las bridas que se hallen  
15 dadas en un mismo aparato, están ejerciendo la misma presión, dado precisamente a la posición de la protuberancia en forma de flecha. Por otra parte, también debe de considerarse que al poderse eliminar el aro metálico, el peso del vidrio de protección, será sensiblemente inferior, con lo cual bastará  
20 cuando se haga necesario mover el vidrio, para que este no se desprenda, que en una de estas bridas, se coloque un alambre flexible solidarizado al propio remache que une a la pieza fija con el vidrio, alambre cuyo otro extremo se solidariza a la  
25 a la cara lateral de la carcasa, mediante un sistema convencional tal como puede ser un remachado. Lo cual tiene una gran importancia, ya que al realizarse el citado remachado, en una -

zona que no ha de ser estanca, no deben de tomarse las precau-  
 ciones necesarias e imprescindibles, para comprobar que  
 tal remachado sea también estanco, consiguiéndose de esta -  
 forma el poder abaratar notablemente la manufactura del apa-  
 5 rato en sí, a la vez que se consigue el poderlo desmontar -  
 con suma rapidez por ejemplo para la sustitución de una po-  
 sible bombilla fundida; obteniéndose en consecuencia una re-  
 ducción de los costes necesarios, tanto de fabricación como  
 del montaje de una convencional bisagra para alcanzar la aper-  
 10 tura del aparato ante cualquier evento y consecuentemente  
 también para la limpieza del aparato de iluminación, en el  
 cual esté aplicado la brida de sujeción que se preconiza.

Otros detalles y características del actual Modelo se irán  
 poniendo de manifiesto en el transcurso de la descripción  
 15 que a continuación se dá en que se hace referencia a los di-  
 bujos que a esta Memoria se acompañan, en la que de manera  
 un tanto esquemática se representan los detalles preferidos.  
 Estos detalles se dan a título de ejemplo haciendo referencia  
 a un caso posible de realización práctica, pero no queda li-  
 20 mitado exactamente a los detalles que allí se exponen; por  
 tanto esta descripción debe ser considerada desde un punto  
 de vista ilustrativo y sin limitaciones de ninguna clase.

La figura nº 1 es una vista en perspectiva de la brida ob-  
 jeto del presente Modelo de Utilidad.

25 En la figura 2 se representa una sección parcial de un -

aparato de iluminación, al que se le ha adaptado la brida preconizada, estando ésta colocada junto con el alambre de sustentación del vidrio.

La figura 3 es otra vista en alzado y parcialmente seccionada, en la que se puede observar la configuración de la brida de que se viene tratando adaptada a un aparato de iluminación. La brida, tal y como puede observarse en la figura nº 1, está constituida básicamente por una pieza fija (10) la cual presenta una configuración sensiblemente prismática hueca, la cual carece de base inferior. La base superior (11) de esta brida, presenta una escotadura (12), cuya finalidad es la de permitir el paso de un tornillo (13), el cual presenta en su cabeza y concretamente en su cara lateral un grafilado; las dos caras laterales de la pieza fija (10), presentan otra escotadura (14) cuya configuración se asemeja sensiblemente a una letra y griega teniendo tal escotadura (14), la finalidad y cometido de permitir la introducción de una pieza móvil (15), de tal forma que quedan sobresaliendo ligeramente las espigas (16), con que está dotada la pieza móvil.

De la zona más anterior de la pieza fija (10) y perpendicularmente a sus caras laterales, emergen sendas aletas (18) dotadas cada una de ellas de sendos taladros pasantes (17), gracias a los cuales podrá solidarizarse dicha pieza (10) con el vidrio (19), del aparato de iluminación al que se apliquen las bridas de que se viene haciendo mención.

En la zona interior de la pieza fija (10), quedará alojado el cabezal (20) de la pieza móvil (15), la cual presenta una configuración que se asemeja sensiblemente a una letra "U", siendo el cabezal precisamente una de las alas de dicha "U", en cuanto a que la otra (21) se sitúa en una posición paralela al cabezal (20) y se constituirá en la zona que aprisionará a la carcasa (22), del aparato en el que esté aplicada.

Evidentemente el vidrio (19) estará protegido en todo su perímetro a través de una convencional junta elástica (23), que al ser deformada al presionarse sobre la cara interna de la carcasa (22) se consigue la estanqueidad del aparato de iluminación; tal presión se consigue precisamente a que al solidarizarse la pieza fija (10) con el vidrio (19) este último presiona a la junta elástica (23) y concretamente a su zona exterior, mientras que la deformación de la cara interna de la junta elástica (23), se consigue por la acción del convencional tornillo (13), que queda alojado en el interior de una cavidad cilíndrica roscada (24) realizada perpendicularmente an la cara (20) de la pieza móvil.

Evidentemente al roscarse este tornillo en dicha cavidad producirá una ascensión de la pieza móvil según el eje ideal del tornillo, quedando además el desplazamiento de tal pieza móvil, perfectamente guiado, gracias precisamente a la escotadura (14), y más concretamente a su zona (34), pudién

dose graduar a simple vista la presión que se está realizando por el enroscado del tornillo (13), gracias a habersele previsto en la cara posterior (25) de la pieza móvil (15) de un grafilado (26) y estar dotado la pieza fija (10) y más -  
5 concretamente por su zona posterior de un saliente (27) a modo de flecha, tal particularidad tiene una gran importancia ya que permite el poder saber y conocer debidamente la presión que se está realizando, ya que en los aparatos de iluminación y especialmente los de grandes dimensiones; se necesita la adaptación de varias bridas de cierre, con lo cual se hace imprescindible y obligado el que todas ellas ejerzan una misma presión, ya que de existir diferencias entre las presiones de las distintas zonas del vidrio, no se consigue ni se alcanza a obtener una perfecta estanqueidad de todo el conjunto. Por otra parte, también debe considerarse que gracias a la aplicación de la brida objeto del presente modelo, no es necesario la utilización de la arandela de metal comúnmente utilizada para proteger la zona exterior de la junta elástica (23) ya que puede solidarizarse en unode los dos remaches que une la pieza fija (10) con el vidrio (19), a un terminal que esté solidarizado al alambre(28) cuyo otro extremo quede solidarizado a la aleta (29) de la carcasa (22), aleta que por dicha zona no es necesario que sea estanca, ya que la estanqueidad propiamente dicha se realiza a partir del punto  
15  
20  
25 de tangencia de la junta elástica (23) con la carcasa (22) con



## R E I V I N D I C A C I O N E S :

1<sup>a</sup> - "BRIDA DE CIERRE PARA APARATOS DE ILUMINACION", caracterizada por estar constituida por una pieza fija (10) que presenta una configuración sensiblemente prismática hueca la cual carece de su base inferior, presentan su única -  
 5 base, una escotadura (12) que permite el paso de un convencional tornillo, el cual quedará alojado en el interior de un taladro realizado para tal efecto en la base superior de la pieza móvil (15), presentando las caras laterales de la  
 10 pieza fija (10) sendas escotaduras (14) cuya configuración se asemeja a una "Y", escotadura en la cual quedará alojada la mencionada pieza móvil (15) de forma tal que queden sobresaliendo ligeramente las espigas (16) con que está dotada.

2<sup>a</sup> - "BRIDA DE CIERRE PARA APARATOS DE ILUMINACION", según  
 15 la anterior reivindicación caracterizada porque de la zona más anterior de la pieza fija (10) y perpendicularmente a sus caras laterales, emergen sendas aletas (18) dotadas cada una de ellas de sendos taladros pasantes (17), gracias a los cuales y por la acción de unos convencionales remaches se solidificará tal pieza con el vidrio (19) del aparato de iluminación que se le aplique, quedando la zona interior de la pieza  
 20 fija (10) conteniendo al cabezal (20) de la pieza móvil (15), la cual presenta una configuración que se asemeja a una letra "U", siendo tal cabezal precisamente una de sus alas, en tanto que la otra ala (21) se sitúa en una posición paralela y  
 25

se constituirá en la zona que aprisionará a la carcasa (22) del aparato en que se le aplique.

3ª - "BRIDA DE CIERRE PARA APARATOS DE ILUMINACION", según las anteriores reivindicaciones caracterizada porque al roscarse el tornillo (13) que queda insertado en la cavidad cilíndrica roscada (24) realizada perpendicularmente en la cara (20) de la pieza móvil, al incidir la zona inferior de su cabeza con la pieza fija (10), producirá una ascensión de la pieza móvil según el eje ideal del tornillo, quedando... además dicho desplazamiento perfectamente guiado por la escotadura (34) pudiéndose graduar a simple vista la presión que se está realizando, gracias a haberse previsto en la cara posterior (25) de la pieza móvil (15) de un grafilado (26) y estar dotada la zona posterior de la pieza fija (10) de un saliente (27) a modo de flecha.

4ª - "BRIDA DE CIERRE PARA APARATOS DE ILUMINACION"

Todo tal y conforme se describe en la presente Memoria la cual consta de once hojas mecanografiadas por una sola cara y dos planos que la ilustran.

MADRID, 29 ENE. 1981  
C. & G. CARANDINI, S.A.  
P.A.



Madrid, 29 ENE. 1981  
Juan Antonio Morgades Monzóles  
P.a.

*Morgades*

FIG. 2

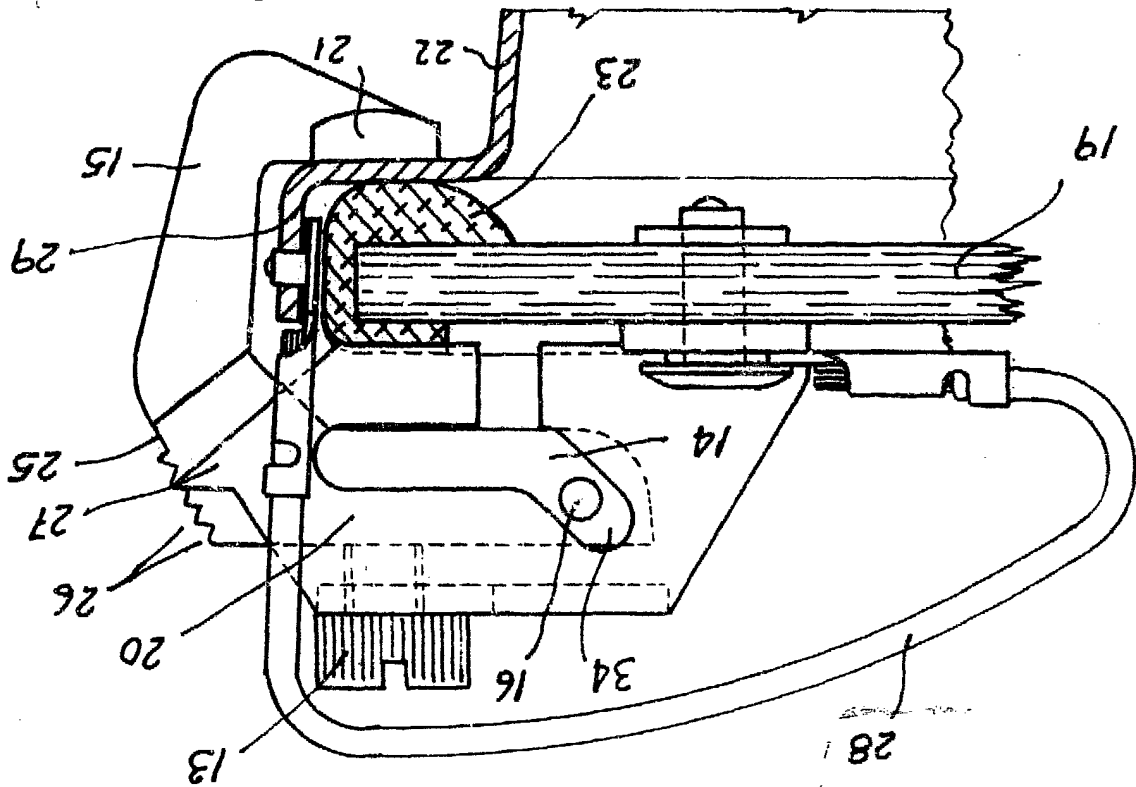

FIG. 1

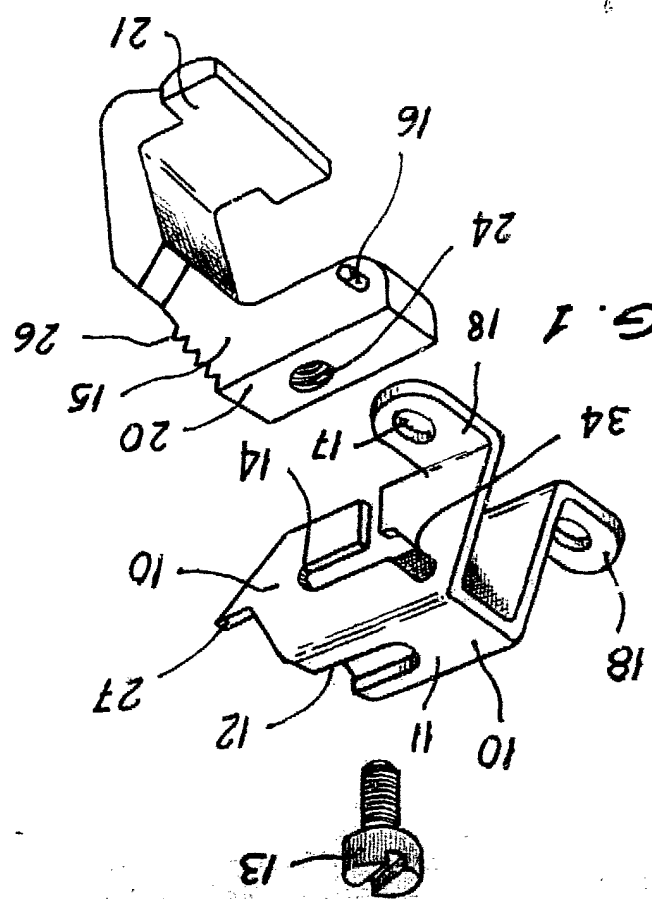
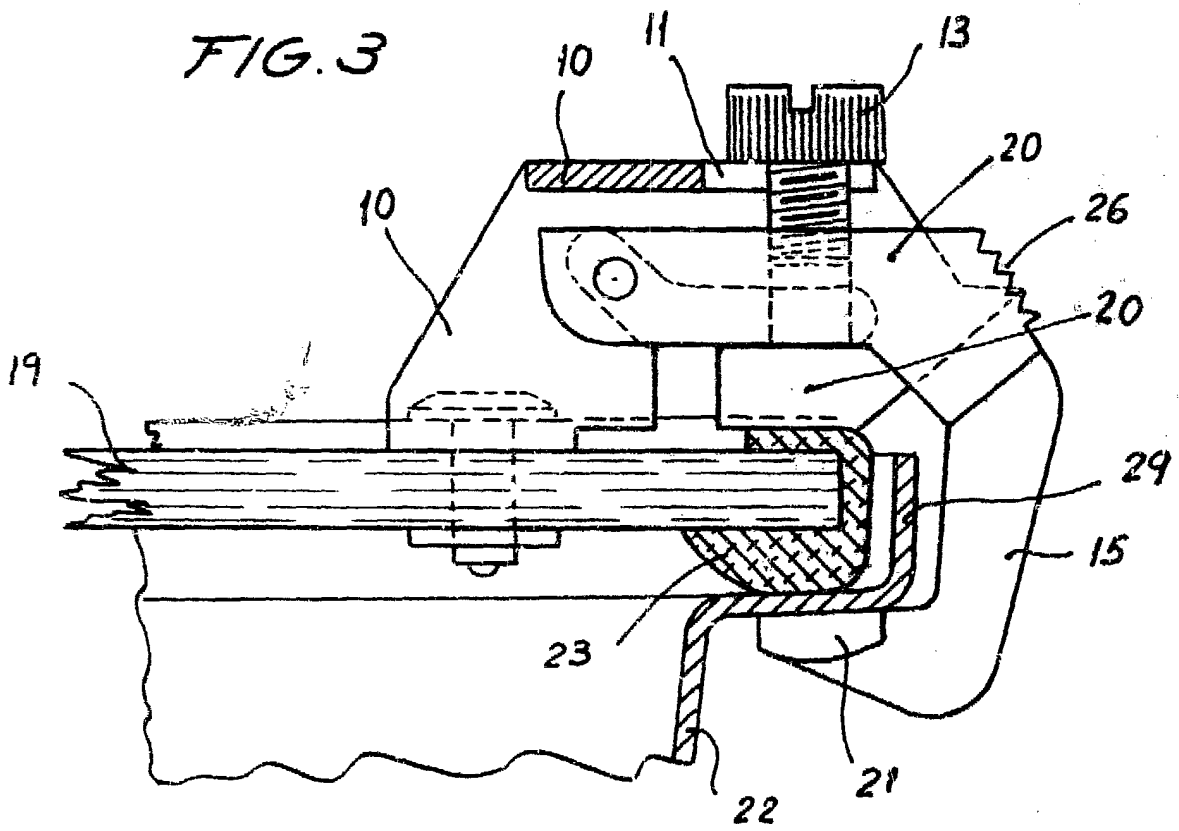

FIG. 3



MADRID 29 ENE. 1981  
Juan Antonio Morgades Manonelles  
P.a.

ESCALA VARIABLE